

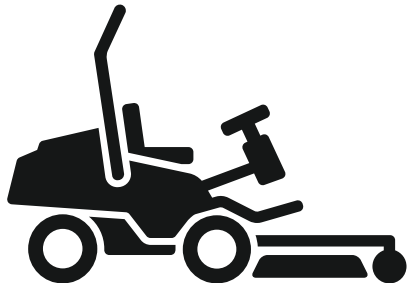

# Husqvarna®



## P 524X, P 524X EFI



BG Ръководство за експлоатация  
RO Instrucțiuni de utilizare  
UK Посібник користувача

2-68  
69-132  
133-198

---

## Съдържание

---

Въведение.....	2	Технически характеристики.....	60
Безопасност.....	10	Принадлежности.....	65
Монтаж.....	17	Сервиз.....	65
Операция.....	20	Гаранция.....	66
Поддръжка.....	26	Декларация за съответствие.....	67
Отстраняване на проблеми.....	53	Регистрирани търговски марки.....	68
Транспортиране, съхранение и изхвърляне.....	57		

---

## Въведение

---

### Проверка преди доставката и номера на продукта

---

получавате документ за проверка преди доставката от Вашия дилър.

---

**Забележка:** За този продукт е направена проверка преди доставката. Уверете се, че

Информация за връзка с оторизирания сервиз:	
Тази инструкция за експлоатация е на продукт с номер на продукта/сериен номер:	
/	
Двигател:	
Трансмисия:	

### Описание на продукта

P 524X и P 524X EFI са самоходни косачки за трева. Източникът на мощност е бензинов двигател. Продуктите разполагат с дисплей, предни светлини и задвижване на всички колела (AWD). Педалите за движение на преден и заден ход дават възможност на оператора да регулира скоростта постепенно. Можете да използвате продукта с различни типове платформи за рязане или друго одобрено оборудване Husqvarna.

### Предназначение

Продуктът е предназначен за косене на трева в търговски площи. Прикрепете допълнителна

принадлежност, за да използвате продукта за други цели. Говорете с Вашия търговец на Husqvarna за повече информация относно аксесоарите, които се предлагат.

### Застраховайте продукта си

Уверете се, че имате застраховка за Вашия нов продукт. Ако не сте сигурни в това, тогава говорете с Вашата застрахователна компания. Ние препоръчваме пълна застраховка, включително застраховане на трети лица, срещу пожар, щети, кражба и гражданска отговорност.

## Общ преглед на продукта

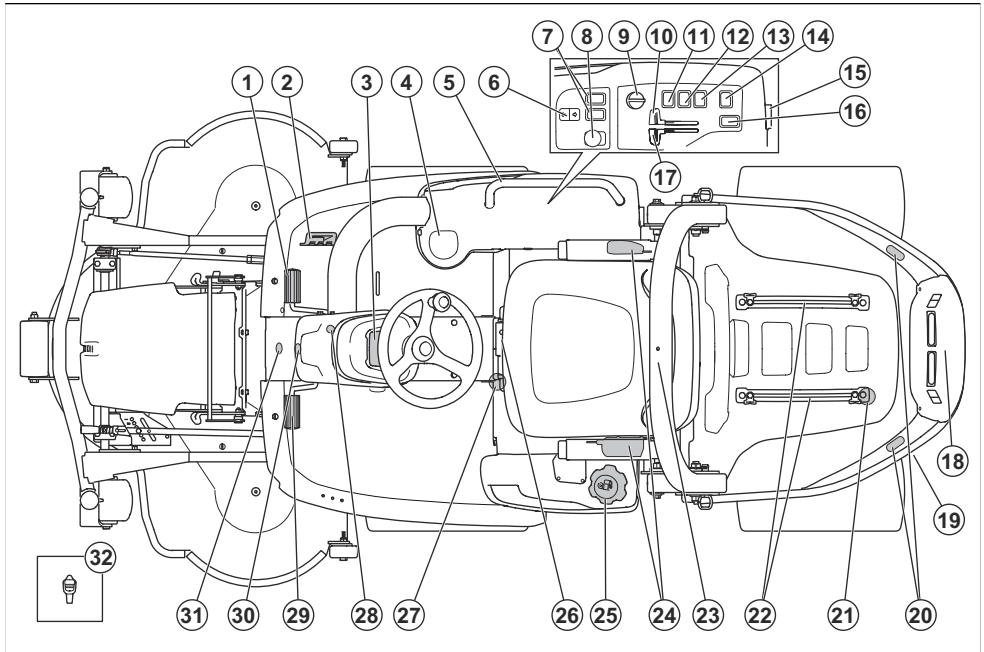

- |  |   |
|--|---|
| 1. Педал за движение напред  | 17. Смукач (P 524X)   |
| 2. Педал за движение назад   | 18. Заден захранващ контакт за спомагателни устройства, 12 V (принадлежност)  |
| 3. Дисплей   | 19. Обходен клапан за задната трансмисия                                      |
| 4. Поставка за чаши  | 20. Задни предупредителни светлини (принадлежност)                            |
| 5. Ръкохватка (принадлежност)  | 21. Държачи на ремъци   |
| 6. Електрически подежник за платформата за рязане                      | 22. Релси   |
| 7. Функционален бутон за предни принадлежности (принадлежност)         | 23. ROPS (Структура за защита при преобръщане)                                |
| 8. Бутон за BOM  | 24. Предпазен колан   |
| 9. Запалителен ключ  | 25. Капачка на резервоара за гориво   |
| 10. Регулатор на газта   | 26. Лост за регулиране на седалката   |
| 11. Превключвател за предните светлини                                 | 27. Обходен клапан за предната трансмисия                                     |
| 12. Превключвател за предупредителни светлини (принадлежност)          | 28. Заклучване на спирачката за паркиране                                     |
| 13. Превключвател за захранващ контакт, 12 V                           | 29. Спирачка за паркиране   |
| 14. Захранващ контакт за спомагателни устройства, 12 V (принадлежност) | 30. Предна предупредителна светлина (принадлежност)                           |
| 15. Захранващ контакт, 12 V  | 31. Преден захранващ контакт за спомагателни устройства, 12 V (принадлежност) |
| 16. Функционален бутон за задни принадлежности (принадлежност)         | 32. Инструмент  |

## Общ преглед на електрическата система

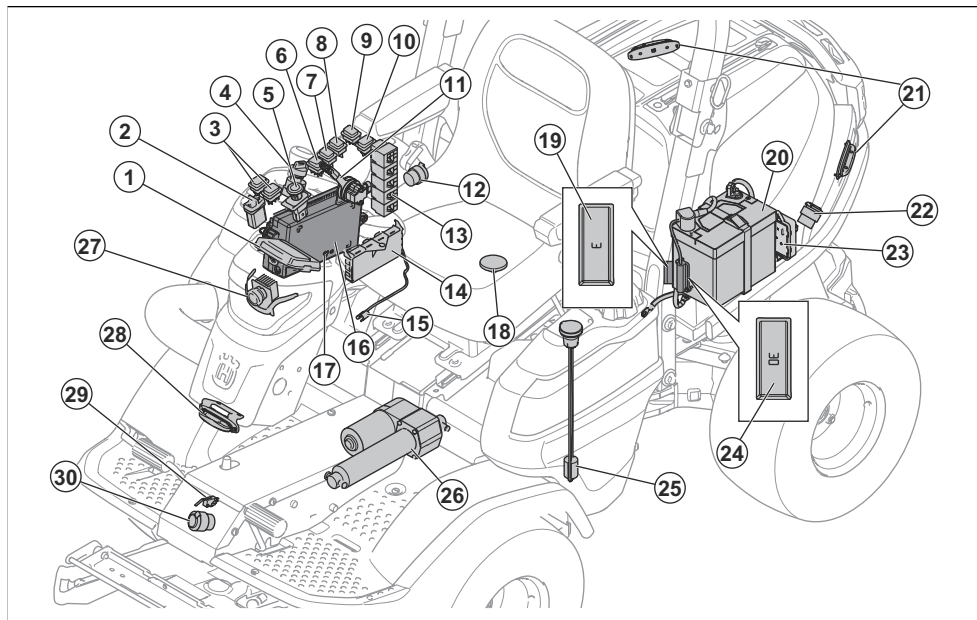

1. Дисплей
2. Функционален бутон за повдигане на платформата
3. Функционален бутон за предни принадлежности (принадлежност)
4. Запалителен ключ
5. Бутон за BOM
6. Превключвател за предните светлини
7. Превключвател за предупредителни светлини (принадлежност)
8. Превключвател за захранващ контакт, 12 V
9. Захранващ контакт за спомагателни устройства, 12 V (принадлежност)
10. Функционален бутон за задни принадлежности (принадлежност)
11. Регулатор на дроселна клапа EFI (P 524X EFI)
12. Захранващ контакт, 12 V
13. Релета
14. Блок за управление на косачката
15. Датчик за температура на хидравличното масло
16. Пулт за управление
17. Конектор за сервизно обслужване
18. Превключвател на OPC
19. Предпазител за 12 V захранване на паметта към модула за управление на косачката, 3 A
20. Акумулаторна батерия

21. Задна предупредителна светлина (принадлежност)
22. Заден захранващ контакт за спомагателни устройства, 12 V (принадлежност)
23. Блок за управление EFI (P 524X EFI)
24. Предпазител за електрическия изпълнителен механизъм за повдигане на платформата, 30 A
25. Датчик за ниво на горивото
26. Електрически изпълнителен механизъм за повдигане на платформата
27. Предни светлини
28. Предна предупредителна светлина (принадлежност)
29. Превключвател за спирачката за паркиране
30. Преден захранващ контакт за спомагателни устройства, 12 V (принадлежност)

### Захранващи контакти

Продуктът има следните захранващи контакти:

- Захранващ контакт, 12 V
- Захранващ контакт за спомагателни устройства, 12 V, преден (принадлежност)
- Захранващ контакт за спомагателни устройства, 12 V, заден (принадлежност)

За да намерите предпазителите за захранващите контакти, направете справка с *Общ преглед на предпазителите на страница 34*.

За да намерите захранващите контакти, направете справка с *Общ преглед на електрическата система на страница 4*.

Подайте напрежение към захранващите контакти с прекъсвача на таблото за управление.

## Брояч на работните часове

Продуктът разполага с 2 брояча на работните часове на дисплея. Броячите на работните часове показват колко часа общо е работил двигателят (А) и колко часа по време на периода на работа (В). Последната цифра на брояча на работните часове за периода на работа показва десета от един час (6 минути).

Времето с включено запалване, но с изключен двигател, не се регистрира.

**Забележка:** Броячът на общите работни часове (А) показва само пълни часове.

**Забележка:** Период на работа е времето, през което двигателят е бил включен в рамките на 1 ден. Ако двигателят е изключен за минимум 6 часа, стартира нов период на работа.

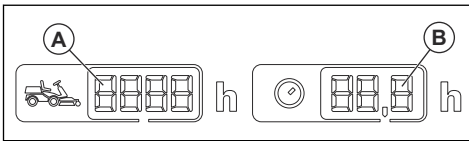

## Управляващ модул за косене

Продуктът има управляващ модул за косене, който предоставя на оператора информация относно продукта. Информацията се показва на дисплея на панела с инструменти. Направете справка с *Дисплей на страница 7*.

Управляващият модул за косене позволява на дистрибутора по сервизно обслужване да се свърже към продукта, когато извършват обслужване.

## Husqvarna Connect

Продуктът има безжична технология и може да се свързва към мобилни устройства, които имат инсталирани приложението Husqvarna Connect. Приложението Husqvarna Connect е безплатно приложение за Вашето мобилно устройство. Приложението Husqvarna Connect осигурява разширени функции за Вашия продукт на Husqvarna:

- Функция за заключване и отключване за предотвратяване на неodobrena работа на продукта.
- Разширена продуктова информация.
- Информация и помощ за частите на продукта и сервизното обслужване.

## Husqvarna Fleet Services™

Husqvarna Fleet Services™ е решение в облачна среда, което осигурява преглед на мениджъра на технологичния парк върху всички продукти. За повече информация относно Husqvarna Fleet Services™ направете справка с [www.husqvarna.com](http://www.husqvarna.com).

## За да се свържете с продукта чрез Husqvarna Fleet Services™

1. Изтеглете приложението Husqvarna Fleet Services™ на Вашето мобилно устройство.
2. Влезте в приложението Husqvarna Fleet Services™.
3. Следвайте инструкциите как да сдвоите продукта с Husqvarna Fleet Services™.

## Бутон за BOM (Вал за отвеждане на мощността)

Бутонът за BOM включва и изключва съединителя и платформата за рязане на BOM или друго свързано с него оборудване. За да се включи задвижването на ножовете, трябва да са спазени правилните условия за стартиране. Направете справка с *Проверка на условията за работа на страница 14* за правилните условия за стартиране.

- Издърпайте бутона за BOM, за да включите задвижването на ножовете или друго оборудване.

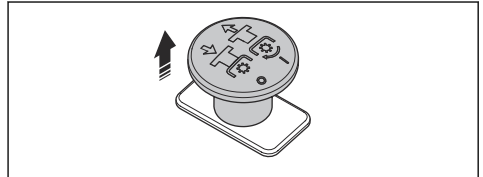

- Натиснете бутона за BOM, за да изключите задвижването на ножовете или друго оборудване.

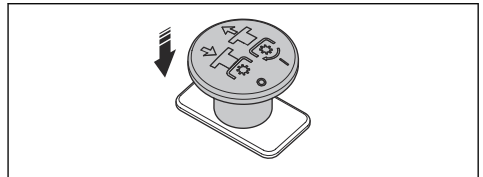

## Предни светлини

Предните светлини имат работни светлини и дълги светлини.

- Натиснете прекъсвача в положение (А), за да изключите светлините.

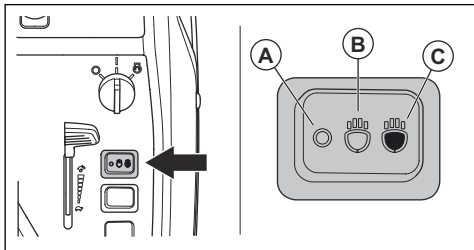

- Натиснете прекъсвача в положение (В), за да включите работните светлини.
- Натиснете прекъсвача в положение (С), за да включите дългите светлини и работните светлини.

Работната светлина остава включена 3 минути, след като запалителният ключ е зададен на СТОП. Когато предните светлини са включени, на дисплея се показва символът на предните светлини. Направете справка с *Дисплей на страница 7*.

## Педали за движение на преден и заден ход

Скоростта се регулира постепенно с 2 педала. Левият педал (А) се използва за придвижване на преден ход, а десният педал (В) се използва за придвижване на заден ход. Продуктът спира при освобождаване на педалите.

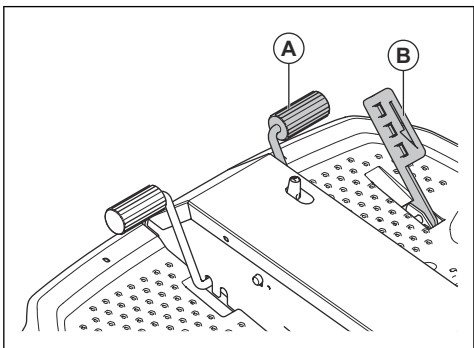

## Превключвал за електрическия подемник на платформата за рязане

Превключвателят управлява електрическия подемник. Използвайте електрическия подемник, за да повдигате и спускате платформата за рязане до правилното положение.

Превключвателят няма фиксирано положение. Дръпнете превключвателя за електрически подемник назад, за да повдигнете платформата за рязане. Бутнете превключвателя за електрически подемник напред, за да спуснете платформата за рязане. Платформата може по всяко време да бъде повдигана и спускана, при условие че запалителният ключ е в положение "ВКЛ".

Платформата за рязане трябва винаги да е в плаващо положение, когато косите трева. Плаващото положение позволява на платформата за рязане да следва различните нива на земята.

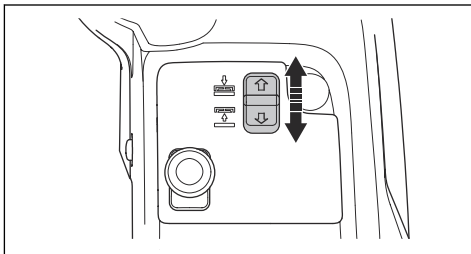

## Платформа за рязане

Платформите за рязане на този продукт са платформи за рязане Combi и платформа за рязане R137. Направете справка с *Технически характеристики на страница 60*.

Платформите за рязане Combi работят с мулчиране или задно изхвърляне. Платформата за рязане R137 работи със задно изхвърляне. При мулчирането тревата се нарязва на по-малки парчета, които се използват като тор за моравата. Когато приставката за мулчиране е отстранена, платформата за рязане изхвърля тревата назад.

## Дисплей

Дисплеят на панела с инструменти показва информация относно състоянието на продукта.

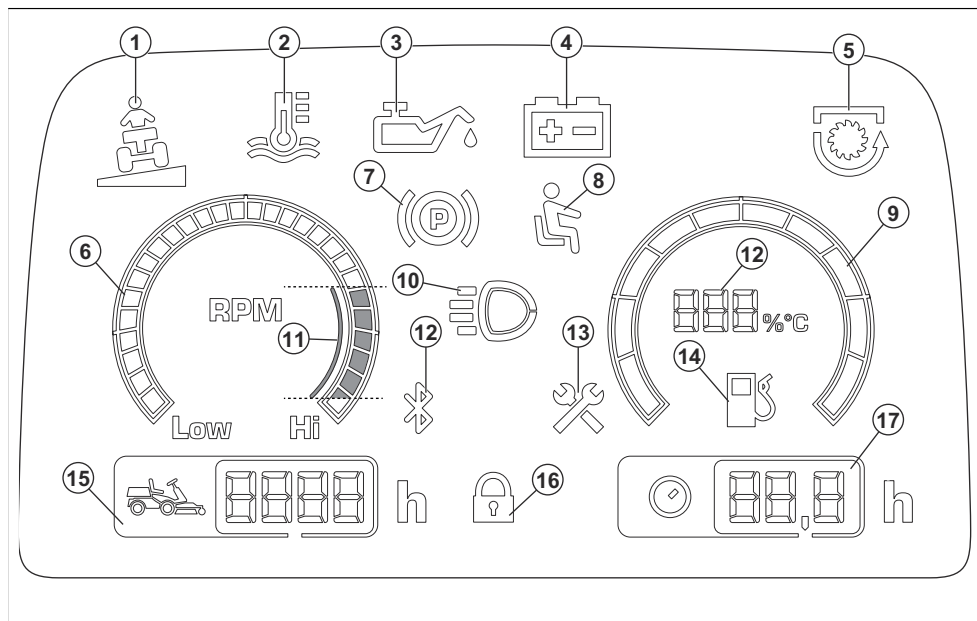

1. Индикатор за наклон
2. Индикатор за температура на хидравличното масло
3. Индикатор за налягане на моторното масло
4. Индикатор за нивото на заряд на акумулаторната батерия
5. Индикатор за BOM
6. Тахометър
7. Индикатор за спирачката за паркиране
8. Орган за управление на присъствието на оператора (ОПС)
9. Индикатор за гориво
10. Индикатор за работните или дългите светлини
11. Препоръчани об/мин на двигателя, когато работите с продукта
12. Bluetooth®
13. Индикатор за сервизно обслужване
14. Индикаторът за гориво измерва в стъпки от 5%

**Забележка:** Ако индикаторът за температура на хидравличното масло е включен, индикаторът за гориво показва температурата на двигателя.

15. Брояч на работните часове. Общо време на работа в часове.
16. Цифрово заключване

17. Брояч на работните часове. Работни часове през деня/ден.

**Забележка:** Дисплеят може да изглежда по различен начин при различните модели.

**Забележка:** Когато запалителният ключ се завърти от положение СТОП на положение ВКЛ., всички символи светват за кратък период от време. След това остават включени само символите, които са функционални.

## Символи върху продукта



**ПРЕДУПРЕЖДЕНИЕ:** Внимавайте и използвайте продукта правилно. Този продукт може да причини сериозно нараняване или смърт на оператора и други хора.



Прочетете внимателно ръководството за оператора и се уверете, че разбирате инструкциите, преди да използвате този продукт.



Въртящи се ножове. Дръжте частите на тялото си на разстояние от капака, когато е включен двигателят.



Предупреждение: въртящи се части. Дръжте частите на тялото си на разстояние.



Предупреждение: опасност от премазване.



Предупреждение: опасност от премазване. Повдигателните лостове ще се движат с голяма сила, дръжте частите на тялото си на разстояние от тях.



Пазете се от отскачащи предмети и рикошети.



Гореща повърхност.



Не допускайте наблизко странични наблюдатели.



Гледайте назад преди и по време на придвижването на продукта назад.



Никога не косете трева по наклон. Не косете трева по земята, когато наклонът е повече от 10°. Направете справка с *За рязане на трева по наклони на страница 15.*



Не оставяйте пътници върху продукта или оборудването.



Опасност от преобръщане.



Движение на преден ход.



Движение на заден ход.



Педал за спирачка за паркиране.



Паркираща спирачка.



Този продукт отговаря на изискванията на приложимите директиви на ЕО.



Този продукт съответства на приложимите регламенти на Обединеното кралство.



Етикет за шумовите емисии за околната среда съгласно директивите и регламентите на ЕС и Обединеното кралство и законодателството на Нов Южен Уелс "Регламент 2017 относно защитата от дейности, оказващи влияние на околната среда (контрол на шума)". Гарантираното ниво на звуковата мощност на продукта е посочено в *Технически характеристики на страница 60* и на етикета.



Винаги използвайте одобрена защита на слуха.



Преди ремонти или техническо обслужване спрете двигателя и отстранете кабела на запалителната свещ.



Изключен двигател.



Включен двигател.



Стартиране на двигателя.





Обороти на двигателя – високи.



Обороти на двигателя – ниски.



Смукач P 524X.



Гориво.



Етанол макс. 10%.



Положение при транспортиране на платформата за рязане.



Работно положение на платформата за рязане.



Издърпайте бутона за BOM.



Натиснете бутона за BOM.



Спомагателни устройства за задния захранващ контакт.



Спомагателни устройства за предния захранващ контакт.



Ниво на маслото.



Код с възможност за сканиране.



MAX. XXXXN / (XXXkg)

Макс. позволената вертикална сила върху теглителната шина е посочена в *Технически характеристики на страница 60* и на етикета.



MAX. XXXXN / (XXXkg)

Макс. позволената хоризонтална сила върху теглителната шина е посочена в *Технически характеристики на страница 60* и на етикета.

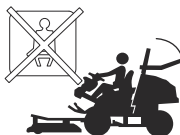

Не използвайте предпазния колан при изключена ROPS.



Винаги използвайте предпазния колан, когато ROPS е включена.



**Забелжка:** Останалите символи/стикери на продукта се отнасят до изисквания по отношение на сертификати за някои търговски площи.

## Табелка с данни

1	Husqvarna	HUSQVARNA AB SE-561 82 HUSQVARNA, SWEDEN	5
2	Husqvarna Identity (HID)	XXXXXXXXXXXXXXXXXXXXXXXXXX	6
3	Model	XXXXXX	7
4	PNC	XXXXXXXXXX	8
	Product	XXXX	
	Nominal power	XX, XkW	
	Serial number	XXXXXXXXXXXX	
	UK Importer Husqvarna UK Ltd, Preston Road, Co. Durham, DL5 6UP		
9	PNC	XXXXXXXXXX	
10	Unladen weight	XXXkg	
11	Max front axle weight (GAWR)	XXXkg	
11	Max rear axle weight (GAWR)	XXXkg	
12	Max laden weight (GCWR)	XXXXkg	
13	USA Importer Husqvarna Group, 9335 Harris Corners Pkwy, Suite 500, Charlotte, NC28269, USA		

1. Идентификатор на Husqvarna (HID) с номер на артикул, фабрика и линия, дата, пореден номер и контролен номер
2. Име на модела
3. Код на номера на продукта (PNC)
4. Код с възможност за сканиране
5. Производител и адрес на производителя
6. Година на производство
7. Номинална мощност
8. Сериен номер с дата, година, седмица на производство и пореден номер
9. Код на номера на продукта (PNC)
10. Тегло на продукта, в натоварено състояние
11. Максимално тегло на предна ос (GAWR)
12. Максимално тегло на задна ос (GAWR)
13. Максимално тегло, в натоварено състояние (GCWR)

## Отговорност за продукта

Както е посочено в законите за отговорност за вреди, причинени от стоки, ние не носим отговорност за щети, причинени от нашия продукт, ако:

- продуктът е неправилно ремонтиран.
- продуктът е ремонтиран с части, които не са от производителя или не са одобрени от производителя.
- продуктът има принадлежност, която не е от производителя или не е одобрена от производителя.
- продуктът не е ремонтиран в одобрен сервизен център или от одобрен орган.

## Емисии Euro V



**ПРЕДУПРЕЖДЕНИЕ:** Намесата в двигателя прави невалидно ЕС одобрението на тип на този продукт.

## Безопасност

### Дефиниции за безопасност

Предупреждения, знаци за внимание и бележки се използват за указване на особено важни части на инструкцията.



**ПРЕДУПРЕЖДЕНИЕ:** Използва се, ако има опасност от нараняване или смърт за оператора или за околните, ако не се спазват инструкциите в ръководството.



**ВНИМАНИЕ:** Използва се, ако има опасност от повреждане на машината, други материали или съседната зона, ако не се спазват инструкциите в ръководството.

**Забележка:** Използва се за предоставяне на повече информация, която е необходима в дадена ситуация.

### Общи инструкции за безопасност



**ПРЕДУПРЕЖДЕНИЕ:** Тази машина може да реже ръце и крака и да изхвърля предмети. Неспазването на инструкциите за безопасност може

да доведе до сериозно нараняване или смърт.



**ПРЕДУПРЕЖДЕНИЕ:** Не продължавайте да използвате машина с повредено режещо оборудване. Повреденото режещо оборудване може да изхвърли предмети и да предизвика сериозно нараняване или смърт. Сменяйте незабавно повредените ножове.



**ПРЕДУПРЕЖДЕНИЕ:** Този продукт създава електромагнитно поле по време на работа. При някои условия това поле може да предизвика смущения в активни или пасивни медицински импланти. За да намалите риска от тежко или смъртоносно нараняване, ние препоръчваме лицата с медицински импланти да говорят с лекаря си и производителя на медицинския имплант, преди да започнат да работят с тази машина.



**ПРЕДУПРЕЖДЕНИЕ:** Прочетете следващите предупредителни указания, преди да използвате продукта.

- Винаги бъдете внимателни и подхождайте разумно. Избягвайте всички ситуации, в които имате съмнения, че няма да можете да се справите. Ако след като прочетете ръководството за оператора, чувствате неувереност относно процедурите на работа, потърсете съвет от специалист, преди да продължите работата.
- Прочетете внимателно и разберете инструкцията за експлоатация и инструкциите на машината, преди да стартирате продукта.
- Научете как да използвате безопасно машината и нейните органи за управление и как да спирате бързо машината.
- Научете се да разпознавате знаците за безопасност.
- Поддържайте машината чиста, за да сте сигурни, че знаците и стикерите са ясни и четливи.
- Имайте предвид, че операторът носи отговорност за нещастни случаи, включващи други хора или тяхното имущество.
- Не транспортирайте пътници. Машината е предназначена за употреба само от едно лице.

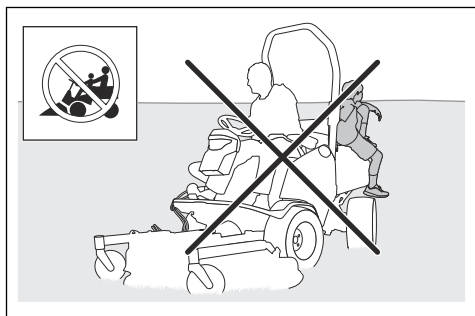

- Не оставяйте машината без надзор с включен двигател. Винаги спирайте ножовете, задействайте спирачката за паркиране, спирайте двигателя и изваждайте контактния ключ, преди да оставите машината без надзор.
- Използвайте машината само на дневна светлина или на места с добро осветление. Поддържайте безопасно разстояние на машината до дупки или други неравности по земната повърхност. Внимавайте за други възможни опасности.
- Никога не използвайте машината в лошо време, например при мъгла, дъжд, влажно време или на мокри места, при силни ветрове, много силен студ, риск от мълнии и т.н.
- Открийте и отбележете положението на камъни и други неподвижни предмети, за да предотвратите сблъсък.
- Почистете участъка от предмети, като например камъни, играчки, жици и т.н., които могат да се качат в ножовете и да бъдат изхвърлени.

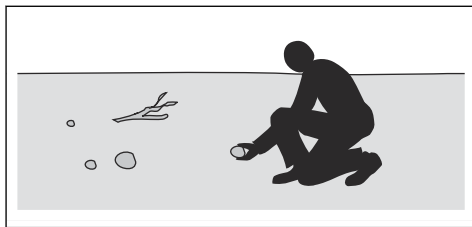

- Не позволявайте на деца или на други лица, които не са одобрени за работа с машината, да я използват или да извършват сервизно обслужване на същата. Възрастта на оператора може да е установена от местните закони.
- Уверете се, че няма никой в близост до машината, когато стартирате двигателя, задействате задвижването или потегляте.
- Следете пътното движение, когато се намирате в близост до път или когато пресичате път.
- Никога не използвайте машината, ако сте уморени, ако сте под влиянието на алкохол, наркотични вещества или медикаменти, които въздействат на зрението, вниманието, координацията или преценката Ви.
- Не променяйте регулировката за управление на оборотите на двигателя.
- Винаги паркирайте машината на равна повърхност със спрян двигател.

### Свързани с децата инструкции за безопасност



**ПРЕДУПРЕЖДЕНИЕ:** Прочетете следващите предупредителни указания, преди да използвате продукта.

- Може да се случат сериозни инциденти, ако не пазите децата в близост до машината. Децата често проявяват интерес към машината и косенето. Съществува голяма вероятност децата да не са там, където сте ги видели за последно.
- Не допускайте деца до зоната, където се коси. Уверете се, че има възрастен, който да се грижи за децата.
- Бъдете нащрек и веднага спрете машината, ако в работната зона навлязат деца. Бъдете много внимателни в близост до ъгли, храсти, дървета или други препятствия, които пречат на видимостта.
- Преди да потеглите с машината на заден ход и по време на движението, гледайте назад и надолу, за да се уверите, че в близост до машината няма малки деца.
- Не позволявайте на деца да се возят на машината. Те могат да паднат и да получат сериозно нараняване или да възпрепятстват безопасното маневриране на машината.
- Не позволявайте на деца да работят с продукта.

## Лични предпазни средства



**ПРЕДУПРЕЖДЕНИЕ:** Прочетете следващите предупредителни указания, преди да използвате машината.

- При работа с машината използвайте одобрени лични предпазни средства. Личните предпазни средства не изключват изцяло риска от нараняване, но намаляват степента на нараняването при злополука. Нека вашият дилър Ви помогне да изберете подходящото оборудване.
- Винаги носете одобрени антифони. Продължителното излагане на шум може да доведе до перманентно увреждане на слуха.
- Винаги носете защитни обувки или защитни ботуши. Препоръчват се стоманени бомбета. Не използвайте машината, ако сте боси.

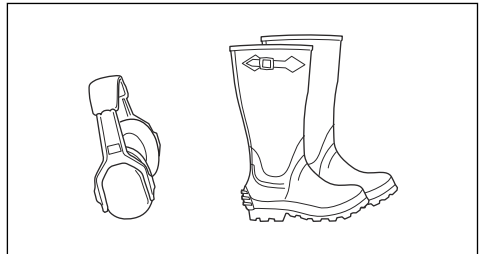

- Когато е необходимо, носете ръкавици, например когато закрепвате, проверявате или почиствате режещото оборудване.
- Не носете широко облекло, бижута или други предмети, които могат да бъдат захванати от движещите се части.
- Дръжте под ръка комплект за първа помощ и пожарогасител.

## Приспособления за безопасност на машината



**ПРЕДУПРЕЖДЕНИЕ:** Прочетете следващите предупредителни указания, преди да използвате машината.

- Не използвайте машина с неизправни приспособления за безопасност. Проверявайте редовно приспособленията за безопасност. Ако приспособленията за безопасност са дефектни, говорете с Вашия сервиз Husqvarna.
- Не правете модификации по приспособленията за безопасност. Не използвайте продукта, ако предпазните планки, предпазните капаци, ключовете за безопасност или други предпазни устройства не са монтирани или са дефектни.

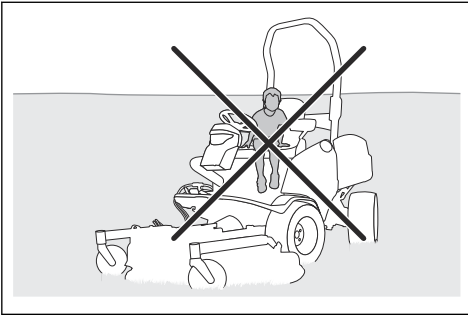

## Инструкции за безопасност по време на работа



**ПРЕДУПРЕЖДЕНИЕ:** Не докосвайте двигателя или отделителната система по-време на работа или непосредствено след нея. Двигателят и отделителната система на отработените газове силно се нагряват по време на работа. Опасност от изгаряния, пожар и имуществени щети или вреди на съседни зони. Когато работите с машината, не се приближавайте до храсти и други обекти.



**ПРЕДУПРЕЖДЕНИЕ:** Прочетете следващите предупредителни указания, преди да използвате машината.

- Винаги гледайте надолу и зад Вас преди и по време на движение на заден ход. Внимавайте за големи и малки препятствия.
- Намалете скоростта, преди да направите завой.
- Спрете остриетата, когато се движите през зони, които не подрязвате.



**ВНИМАНИЕ:** Прочетете следващите указания за предпазливост, преди да използвате машината.

- Преди да започнете работа с продукта, изчистете охладителния смукателен въздухопровод на двигателя от трева и мръсотия. Ако охладителният смукателен въздухопровод е блокиран, съществува риск от повреда на двигателя.
- Преместете внимателно камъни и други по-големи предмети и се уверете, че остриетата не се удрят в предметите.
- Не работете с продукта при наличието на предмети. Спрете и проверете машината и платформата за рязане, ако преминаете с машината върху предмет или в него. Ако е необходимо, извършете необходимия ремонт, преди да стартирате отново.

## Структура за защита при преобръщане (ROPS)

ROPS е защитна рамка, която намалява опасността от нараняване при преобръщане на продукта. Използвайте ROPS и предпазния колан, когато управлявате продукта по склонове.

### Предпазен колан

Предпазният колан предотвратява наранявания, в случай че настъпи злополука или продукта се преобръгне. Използвайте предпазния колан, само когато ROPS е включен. Уверете се, че коланът е правилно закрепен и не е повреден.

### За включване и изключване на структурата за защита при преобръщане (ROPS)

- Извадете 2-та щифта, които държат ROPS, и сгънете рамката назад, за да я изключите. Включете ROPS в обратната последователност.

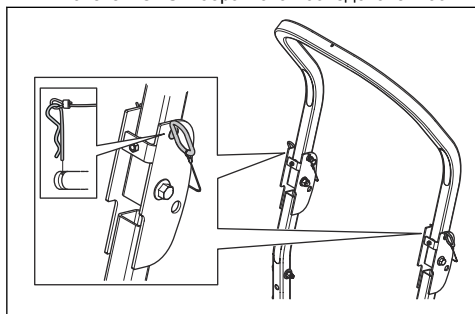

### ПРЕДУПРЕЖДЕНИЕ:

Придържайте се към следните инструкции за ROPS и предпазния колан.

- Не използвайте предпазния колан при изключен ROPS.

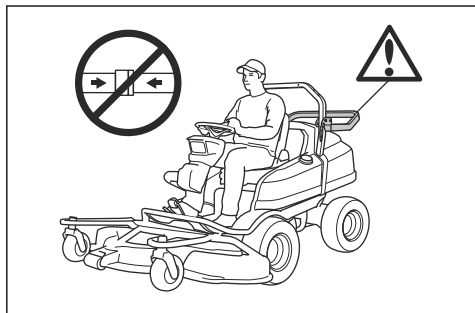

- Винаги използвайте предпазния колан, когато ROPS е включен.

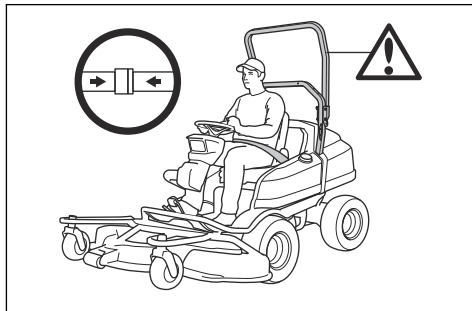

- Уверете се, че ROPS е правилно закрепена и не е повредена.

### За регулиране на антивибрационните части на ROPS

ROPS разполага с 4 антивибрационни части, които потискат вибрациите и шума от ROPS.

1. Изключете ROPS. Направете справка с *За включване и изключване на структурата за защита при преобръщане (ROPS) на страница 13*.
2. Въртете горните антивибрационни части, докато вече няма хлабина в ROPS.

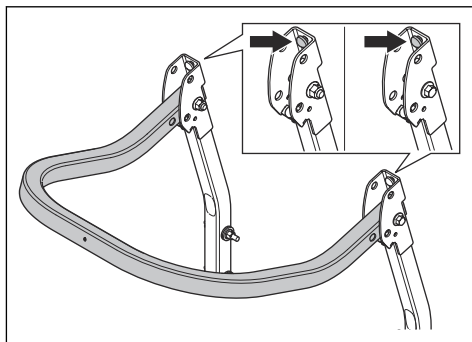

3. Включете ROPS. Направете справка с *За включване и изключване на структурата за защита при преобръщане (ROPS) на страница 13*.

4. Въртете долните антивибрационни части, докато вече няма хлабина в ROPS.

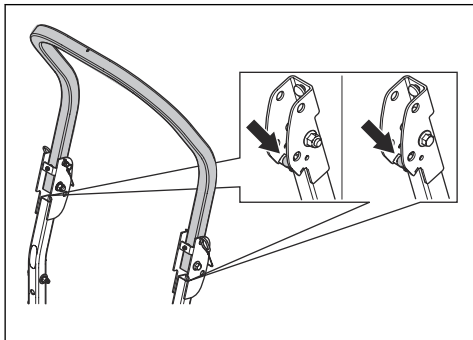

5. Затегнете контрагайките.

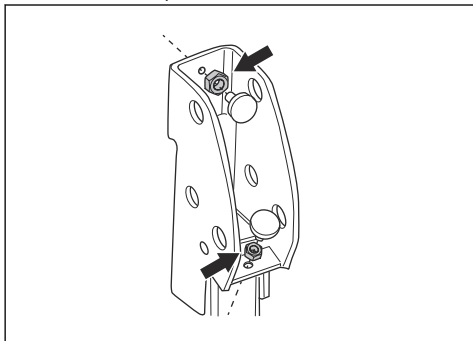

#### Ръкохватка за управление на присъствието на оператора (ОПС)

ОПС се включва, когато операторът стане от седалката. Индикаторът на ОПС на дисплея се показва. ОПС включва предпазната верига. Вижте *Проверка на условията за работа на страница 14*.

#### За проверка на запалителния ключ

- Стартирайте и спрете двигателя, за да проверите запалителния ключ. Направете справка с *За стартиране на двигателя (P 524X) на страница 21* и *За да спрете двигателя на страница 25*.
- Уверете се, че двигателят стартира, когато завъртите запалителния ключ в позиция за стартиране.
- Уверете се, че двигателят спира веднага щом завъртите запалителния ключ в позиция за спиране.

#### Проверка на условията за работа

Условията за работа са следните:

- Двигателят може да бъде стартиран само когато задвижването на ножовете е изключено.

- Двигателят може да бъде стартиран само когато паркиращата спирачка е задействана.
- Задвижването на ножовете работи само когато операторът е на седалката.

Всеки ден проверявайте условията за работа.

1. Опитайте да стартирате двигателя, когато задвижването на ножовете е включено. Ако условията за работа работят, двигателят не стартира.
2. Опитайте се да стартирате двигателя, без да е задействана паркиращата спирачка. Ако условията за работа работят, двигателят не стартира.
3. Стартирайте двигателя, включете задвижването на ножовете и станете от седалката. Ако условията за работа работят, ножовете на платформата за рязане спират.

#### За извършване на проверка на педала за движение напреден ход и педала за движение на заден ход

1. Стартирайте продукта.
2. Уверете се, че педалът за движение напреден ход и педалът за движение на заден ход не са блокирани и могат да се задействат свободно.
3. Натиснете внимателно педала за движение напреден ход, за да потеглите напред.
4. Освободете педала за движение напреден ход, за да спрете. Уверете се, че спирачката се включва при освобождаването на педала за движение напреден ход.
5. Извършете същата процедура за педала за движение на заден ход.

**Забележка:** Продуктът има спирачна функция, която се включва автоматично, когато освободите педалите. За да намалите скоростта по-бързо, натиснете другия педал.

6. Уверете се, че продуктът не се движи, когато педалите за движение напреден ход и заден ход не са включени.

#### Ръчна спирачка



**ПРЕДУПРЕЖДЕНИЕ:** Ако спирачката за паркиране не работи, машината може да потегли и да причини нараняване или повреди. Погрижете се за редовната проверка и регулиране на спирачката за паркиране.

Направете справка с *За задействане и освобождаване на спирачката за паркиране на страница 25*.

## Ауспук

Ауспукът е предназначен за максимално намаляване на нивата на шума и за отвеждане на отработените газове настрана от потребителя.

Не използвайте машината, ако ауспукът липсва или е дефектен. Дефектен ауспук увеличава нивото на шума и риска от злополука.



**ПРЕДУПРЕЖДЕНИЕ:** Ауспукът се нагрива много по време и след работа и също при обороти на празен ход. Бъдете внимателни близо до запалими материали и/или газове, за да предотвратите възникването на пожар.

### За проверка на ауспуха

- Проверявайте ауспуха редовно, за да сте сигурни, че е закрепен правилно и не е повреден.

### Защитни капаци

Липсващи или повредени защитни капаци увеличават опасността от нараняване от движещи се части и горещи повърхности. Проверете защитните капаци, преди да работите с продукта. Преди да работите с машината, се уверете, че защитните капаци са закрепени правилно и нямат пукнатини или други повреди. Сменете повредените капаци.

### За рязане на трева по наклони



**ПРЕДУПРЕЖДЕНИЕ:** Прочетете следващите предупредителни инструкции, преди да използвате продукта.

- Рязането на трева по наклони увеличава риска от загуба на контрол върху продукта и от преобръщане на същия. Това може да причини нараняване или смърт. Необходимо е да се реже тревата внимателно по всички наклони. Ако не можете да обърнете нагоре по наклон или ако не се чувствате в безопасност, не режете тревата.
- Отстранете камъни, клони и други препятствия.
- Режете нагоре и надолу по наклон, а не от едната към другата страна.
- Не придвижвайте машината надолу по наклон с повдигната платформа за рязане.
- Не работете с продукта на терен с наклон над 10°.

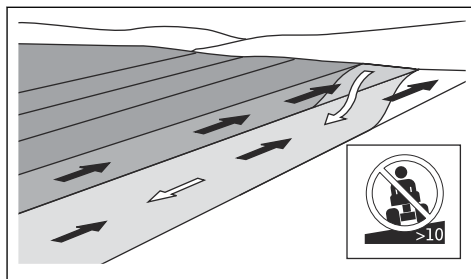

- Не стартирайте и не спирайте на наклон.
- Движете се плавно и бавно по наклони.
- Не правете внезапни промени в скоростта или посоката.
- Не завивайте повече от необходимото. Когато се движите надолу по наклон, завивайте бавно и постепенно. Движете се с ниска скорост. Въртете волана внимателно.
- Внимавайте и не преминавайте през бразди, дупки и неравности. Има по-голям риск от преобръщане на продукта върху неравен терен. Дългата трева може да крие препятствия.
- Не режете тревата близо до ъгли, канавки или брегове. Продуктът може внезапно да се преобръгне, ако едно от колелата му попадне върху ръба на стръмен наклон или канавка или ако ръб се срути. Ако продуктът падне във вода, има риск той да потъне.

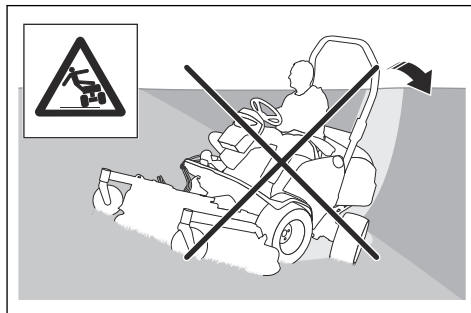

- Не режете мокра трева. Тя е хлъзгава, гумите могат да загубят сцепление и продуктът може да се плъзне.
- Не поставяйте крака си на терена, за да направите продукта по-стабилен.
- Движете се много внимателно, ако е закрепена принадлежност или друг предмет, който може да намали стабилността на продукта.

### Безопасност при теглене

- Използвайте само одобрено от Husqvarna оборудване за теглене.
- Използвайте теглителната шина, за да закрепите оборудването.

- Не теглете оборудване, което е по-тежко от максималното допустимо тегло на теглено оборудване. Направете справка с *Технически характеристики на страница 60*.

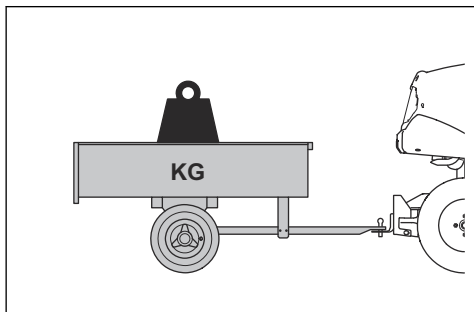

- Уверете се, че няма други лица близо до продукта, когато теглите оборудване.
- Бъдете внимателни, когато теглите оборудване по наклони или неравен терен.
- Когато теглите оборудване, карайте продукта с ниска скорост.

### Безопасност при работа с гориво



#### ПРЕДУПРЕЖДЕНИЕ:

Внимавайте с горивото. То е силно запалимо и може да доведе до сериозни наранявания и имуществени щети.



**ПРЕДУПРЕЖДЕНИЕ:** Прочетете следващите предупредителни указания, преди да използвате машината.

- Не зареждайте резервоара за гориво на закрито.
- Бензинът и бензиновите пари са отровни и силно запалими. Бъдете внимателни с бензина, за да предотвратите нараняване или пожар.
- Никога не махайте капачката на резервоара за гориво и не зареждайте резервоара за гориво, когато двигателят работи.
- Оставете двигателя да изстине, преди да заредите гориво.
- Не пушете, когато зареждате гориво.
- Не наливайте гориво в близост до искри или открити пламъци.
- Ако има течове в горивното система, не стартирайте двигателя, докато течовете не бъдат отстранени.
- Не наливайте гориво над препоръчителното ниво. Топлината от двигателя и слънцето предизвиква разширяване на горивото и то прелива, ако резервоарът е напълнен прекалено много.
- Не пълнете прекалено резервоара. Ако разлеете гориво върху машината, избършете разлятото

гориво и изчакайте, докато се изпари, преди да стартирате двигателя. Ако разлеете по дрехите си, сменете ги.

- Съхранявайте горивото само в одобрени съдове.
- Съхранявайте машината и горивото по такъв начин, че да не съществува опасност от течево на гориво или пари, които могат причинят щети.
- Източвайте горивото в одобрени съдове на открито и далеч от открити пламъци.

### Инструкции за безопасност за батерията



**ПРЕДУПРЕЖДЕНИЕ:** Повреден акумулатор може да се взриви и да причини нараняване. Ако акумулаторът е деформиран или е повреден, говорете с упълномощен сервиз на Husqvarna.



**ПРЕДУПРЕЖДЕНИЕ:** Прочетете следващите предупредителни указания, преди да използвате машината.

- Когато сте близо до акумулатори, носете предпазни очила.
- Не носете часовници, бижута или други метални предмети близо до акумулатора.
- Дръжте акумулатора на място, недостъпно за деца.
- Зареждайте акумулатора в помещение с добра вентилация.
- Когато зареждате акумулатора, дръжте запалимите материали на разстояние най-малко 1 м.
- Изхвърлете заменените акумулатори. Вижте *Изхвърляне на страница 59*.
- Експлозивни газове могат да бъдат изпуснати от акумулатора. Не пушете близо до акумулатора. Пазете акумулатора далеч от открит огън и искри.

### Безопасност при транспортиране

- Използвайте одобрено транспортиращо превозно средство за транспортиране на машината.
- Националните или местните разпоредби на пазара могат да поставят ограничения за транспортиране на продукта.
- Операторът на транспортиращото превозно средство е отговорен да монтира безопасно продукта по време на транспортиране. Направете справка с *Транспортиране на страница 57*.

### Инструкции за безопасност при техническо обслужване



**ПРЕДУПРЕЖДЕНИЕ:** Продуктът е тежък и може да причини нараняване или повреда на имуществото или



прилежащата площ. Не извършвайте техническо обслужване на двигателя или платформата за рязане, ако не са изпълнени следните условия:

- Двигателят е изключен.
- Продуктът е паркиран върху равна повърхност.
- Паркиращата спирачка е задействана.
- Запалителният ключ е отстранен.
- Платформата за рязане е изключена.
- Запалителните кабели са отстранени от запалителните свещи.



### ПРЕДУПРЕЖДЕНИЕ:

Отработените газове от двигателя съдържат въглероден окис – много опасен отровен газ без миризма. Не работете с продукта в затворени помещения или помещения без достатъчна вентилация.



**ПРЕДУПРЕЖДЕНИЕ:** Прочетете следващите предупредителни инструкции, преди да извършвате техническо обслужване на продукта.

- За най-добри работни характеристики и безопасност извършвайте редовно техническо обслужване на продукта, както е посочено в разписанието за техническо обслужване. Направете справка с *Разписанието за техническо обслужване на страница 26*.
- Токовите удари могат да причинят наранявания. Не докосвайте кабелите, когато двигателят е включен. Не извършвайте функционална проверка на запалителната система с пръсти.
- Не стартирайте двигателя, ако са отстранени защитните капаци. Има голям риск от

нараняване, причинено от движещи се или горещи части.

- Преди да извършите техническо обслужване в близост до двигателя, оставете продукта да се охлади.
- Ножовете са остри и могат да причинят порязвания. Когато работите по ножовете, обвийте ножовете със защитни средства или носете защитни ръкавици.
- При почистване на платформата за рязане винаги я поставяйте в положение за сервизно обслужване. Не паркирайте продукта близо до ръба на канавка или наклон, за да получите достъп до платформата за рязане.



**ВНИМАНИЕ:** Прочетете следващите инструкции със сигнали за внимание, преди да използвате продукта.

- Не развъртайте двигателя, ако запалителната свещ или запалителният кабел е отстранен.
- Уверете се, че всички гайки и болтове са затегнати правилно и че оборудването е в добро състояние.
- Не променяйте настройката на ограничителите. Ако оборотите на двигателя са прекалено високи, компонентите на продукта могат да се повредят. Направете справка с *Технически характеристики на страница 60* за най-високите допустими обороти на двигателя.
- Продуктът е одобрен само с оборудването, което е предоставено или препоръчано от производителя.



**ПРЕДУПРЕЖДЕНИЕ:** Не докосвайте хидравличните маркучи. Може да възникне изтичане на хидравлична течност под налягане и да причини увреждане на кожата Ви.

## Монтаж

### За закрепване на платформата за рязане

**Забележка:** Преди да закрепите платформата за рязане, се уверете, че платформата за рязане и продуктът са на равен терен.

1. Внимателно придвижете продукта, докато застане пред платформата за рязане.

2. Натиснете превключвателя за електрическия подеменник, за да спуснете платформата за рязане. Спуснете платформата за рязане докрай, докато чуete тупване.

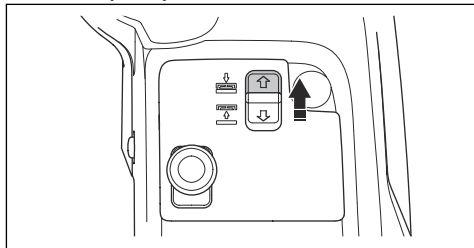



**ВНИМАНИЕ:** Задръжете превключвателя минимум 2 секунди, след като платформата за рязане докосне земята. Това се прави, за да се гарантира, че платформата за рязане е в плаващо положение.

**Забележка:** Тупването от тунела на рамата не означава, че продуктът е дефектен.

3. Задействайте спирачката за паркиране.
4. Спрете двигателя.
5. Натиснете надолу рамата на оборудването. Повдигнете блокировката на рамата на оборудването във вертикално положение.

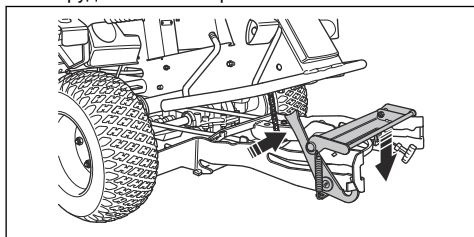

### ПРЕДУПРЕЖДЕНИЕ:

Заклюващият механизъм може да причини нараняване на пръстите Ви, ако не внимавате при работата с него. Задръжете предния ръб на платформата за рязане с две ръце, когато преминавате към следващата стъпка.

6. Натиснете платформата за рязане в рамата на оборудването. Уверете се, че предните водещи щифтове влизат в каналите на рамата на оборудването. Блокировката на рамата на оборудването се освобождава автоматично.

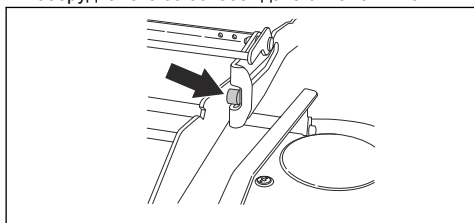

7. Натиснете платформата за рязане, докато задните водещи щифтове докоснат долната част на каналите на рамата на оборудването.

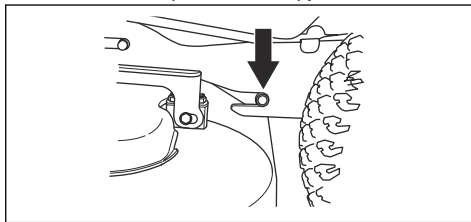

8. Поставете задвижващия ремък около задвижващата ролка на платформата за рязане.
9. Поставете ръкохватката на пружината в държача на пружината.

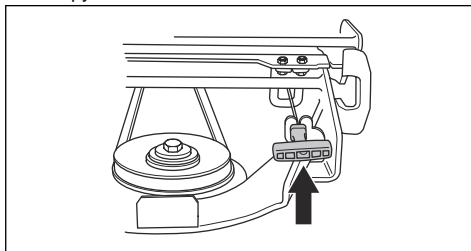

10. Закрепете предния капак.
11. Извършете проверка на успоредността на платформата за рязане. Направете справка с *За извършване на проверка на успоредността на платформата за рязане на страница 40.*

## За отстраняване на платформата за рязане

1. Натиснете превключвателя за електрическия подемник, за да спуснете платформата за рязане. Спуснете платформата за рязане докрай, докато чуete тупване.

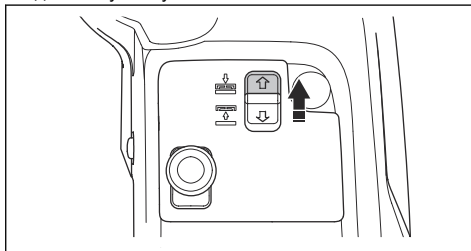

**ВНИМАНИЕ:** Задръжете превключвателя минимум 2 секунди, след като платформата за рязане докосне земята. Това се прави, за да се гарантира, че платформата за рязане е в плаващо положение.

**Забележка:** Тупването от тунела на рамата не означава, че продуктът е дефектен.

2. Паркирайте продукта на равен терен.
3. Задействайте спирачката за паркиране.
4. Спрете двигателя.
5. Поставете запалителния ключ в неутрално положение.
6. Освободете щипката на предния капак със закрепения към запалителния ключ инструмент и отстранете капака.

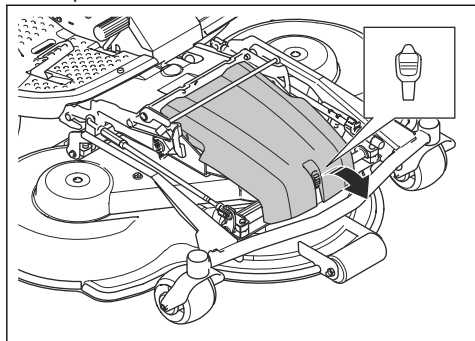

7. Задайте лоста за височина на рязане в положение 1 (S) (положение за сервизно обслужване). Направете справка с *За регулиране на височината на рязане на страница 24*.
8. Издърпайте ръкохватката на пружината от държача на пружината, за да разхлабите обтягането на задвижващия ремък.

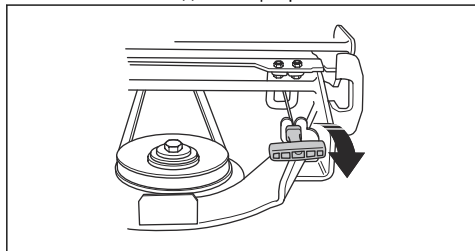

9. Отстранете задвижващия ремък и го поставете в държача на ремъка.

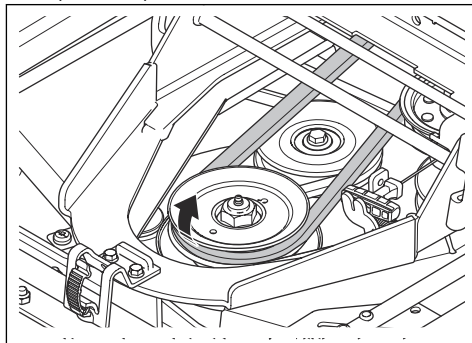

10. Хванете предния ръб на платформата за рязане с 2 ръце и я издърпайте навън.
11. Спуснете изцяло платформата за рязане.
12. Отворете блокировката на рамата на оборудването.

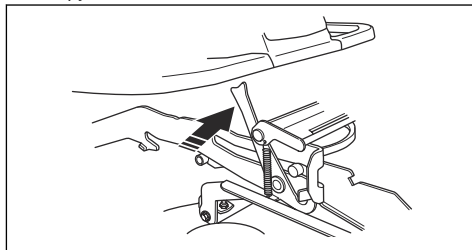

13. Хванете предния ръб на платформата за рязане с 2 ръце и я издърпайте навън.

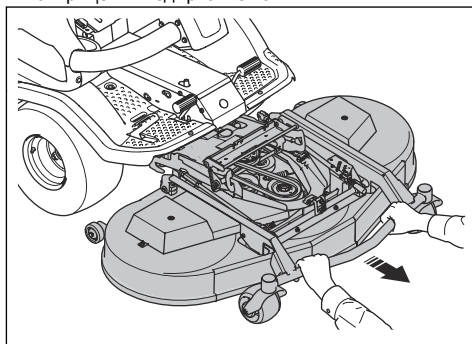

**ПРЕДУПРЕЖДЕНИЕ:** Риск от премазване, дръжте частите на тялото далеч.

# Операция

## Въведение



**ПРЕДУПРЕЖДЕНИЕ:** Преди работа с продукта трябва да прочетете и разберете главата за безопасност.

## За да започнете да използвате Husqvarna Connect

1. Изтеглете приложението Husqvarna Connect на Вашето мобилно устройство.
2. Регистрирайте се в приложението Husqvarna Connect.
3. Изпълнете стъпките с инструкции в приложението Husqvarna Connect, за да свържете и регистрирате продукта.

## За наливане на гориво



**ПРЕДУПРЕЖДЕНИЕ:** Бензинът е силно запалим. Бъдете внимателни и зареждайте на открито (вижте *Безопасност при работа с гориво на страница 16*).



**ПРЕДУПРЕЖДЕНИЕ:** Не използвайте резервоара за гориво като подпора.

Двигателят работи с безоловен бензин с минимално октаново число 95 (не се смесва с масло). Препоръчваме биологично разграждащ се алкилиран бензин (макс. метанол 5%, макс. етанол 10%, макс. МТВЕ 15%).

Проверявайте нивото на горивото преди всяка употреба и доливайте, ако е необходимо.

Можете ясно да видите нивото на горивото в резервоара за гориво. Не пълнете прекалено резервоара. Поддържайте минимално разстояние от 2,5 cm.

## За регулиране на седалката



**ПРЕДУПРЕЖДЕНИЕ:** Не регулирайте седалката, докато продуктът работи.

Седалката може да се накланя напред. Тя може също да се регулира напред и назад.

- За да регулирате седалката напред и назад, поставете стъпалата си на подложките за опора на краката и натиснете наляво лоста под предния ръб на седалката. Преместете седалката до правилното положение.

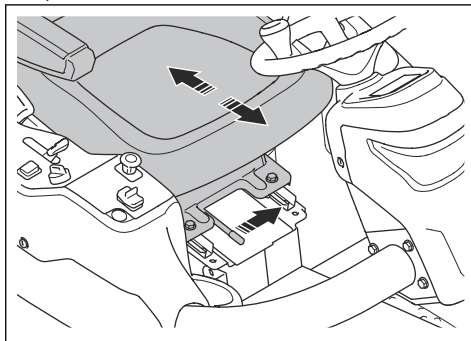

- За да регулирате пружините на седалката, преместете гумените ограничители под седалката, както е показано на илюстрацията. Поставете 2-та ограничителя в предно, средно или задно положение.

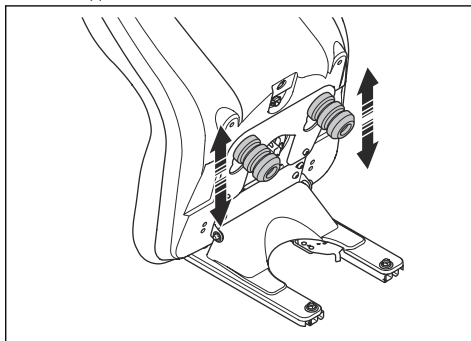

## За повдигане на платформата за рязане

1. Натиснете бутона за BOM, за да изключите задвижването на платформата за рязане.

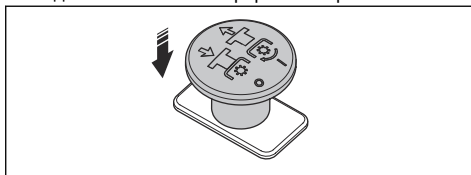

2. Дръпнете превключвателя за електрическия подемник, за да повдигнете платформата за рязане. Повдигнете платформата за рязане докрай, докато чуete тупване.

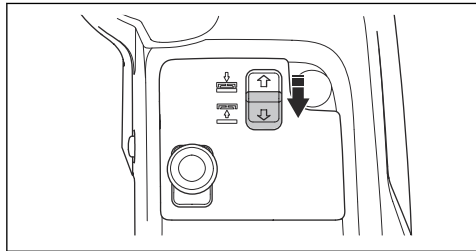

**Забележка:** Тупването от тунела на рамата не означава, че продуктът е дефектен.

**Забележка:** Можете да повдигнете на известно разстояние платформата за рязане при включено задвижването на ножовете. Използвайте тази функция при много висока трева или неравни повърхности.



**ПРЕДУПРЕЖДЕНИЕ:** Не повдигайте платформата за рязане докрай, докато задвижването на платформата за рязане е включено. Има риск от изхвърлени предмети, които могат да причинят сериозно нараняване или смърт.

## За спускане на платформата за рязане

1. Натиснете превключвателя за електрическия подемник, за да спуснете платформата за рязане. Спуснете платформата за рязане докрай, докато чуete тупване.

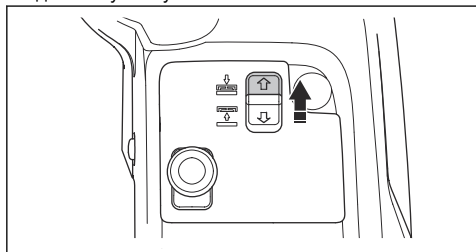

**ВНИМАНИЕ:** Задръжте превключвателя минимум 2 секунди, след като платформата за рязане докосне земята. Това се прави, за да се гарантира, че платформата за рязане е в плаващо положение.

**Забележка:** Тупването от тунела на рамата не означава, че продуктът е дефектен.

2. Дръпнете бутона за BOM, за да включите задвижването на ножовете на платформата за рязане.

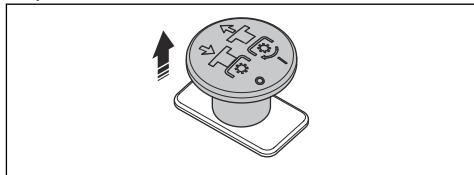

## Неща, които трябва да се извършат преди работа с продукта

1. Прочетете внимателно ръководството за оператора и се уверете, че разбирате инструкциите.
2. Поставете необходимите лични предпазни средства. Направете справка с *Лични предпазни средства на страница 12*.
3. Уверете се, че в работната площ има само одобрени лица.
4. Извършвайте ежедневно техническо обслужване. Направете справка с *Разписание за техническо обслужване на страница 26*.
5. Уверете се, че продуктът е монтиран правилно и не е повреден.

## За стартиране на двигателя (P 524X)

1. Задействайте спиращата за паркиране.
2. Натиснете бутона за BOM навътре, за да изключите задвижването на платформата за рязане.

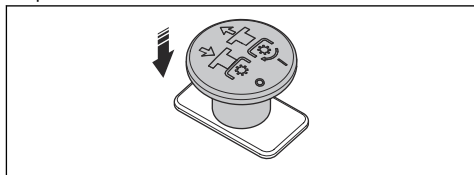

3. Преместете регулатора на дроселната клапа в средно положение.

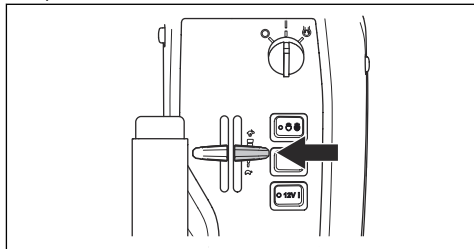

4. Ако двигателят е студен, издърпайте смукача изцяло назад.
5. Завъртете запалителния ключ в положение за стартиране.

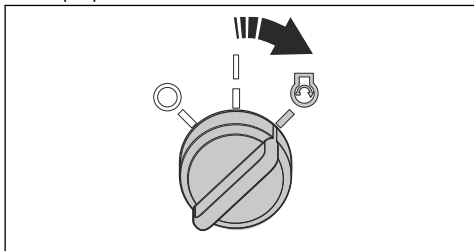

6. Когато двигателят стартира, веднага отпуснете запалителния ключ в неутрално положение.

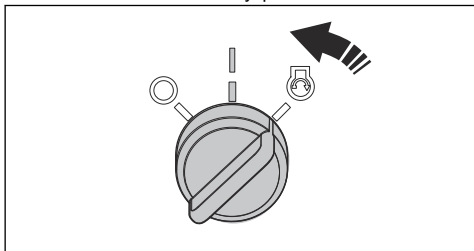

**ВНИМАНИЕ:** Не включвайте стартера в даден момент за повече от 5 секунди. Ако двигателят не стартира, изчакайте 15 секунди, преди да опитате отново.

7. Избутайте смукача постепенно напред към крайното положение.

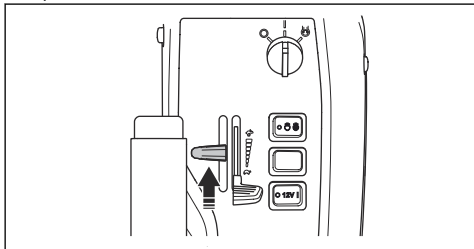

8. Оставете двигателя да работи на наполовина подадена газ за 3 – 5 минути, преди да приложите голямо натоварване.

9. Натиснете регулатора на дроселната клапа в положение на пълна газ.

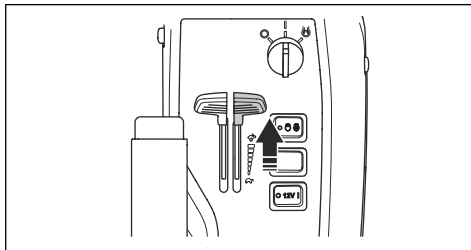

**ВНИМАНИЕ:** Задействането на ножовете, когато двигателят е на пълна скорост, причинява напрежение на задвижващите ремъци. Не карайте на пълна газ, докато платформата за рязане не бъде спусната до положение за косене.

### За стартиране на двигателя (P 524X EFI)

1. Задействайте спирачката за паркиране.
2. Натиснете бутона за ВОМ навътре, за да изключите задвижването на платформата за рязане.

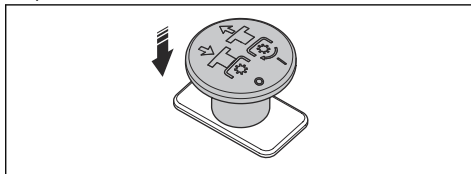

3. Преместете регулатора на дроселната клапа в средно положение.

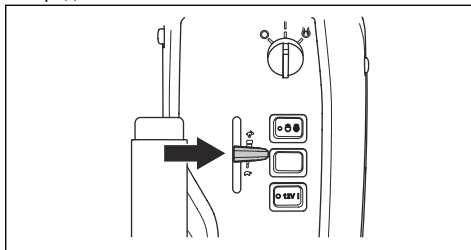

4. Завъртете запалителния ключ в положение за стартиране.

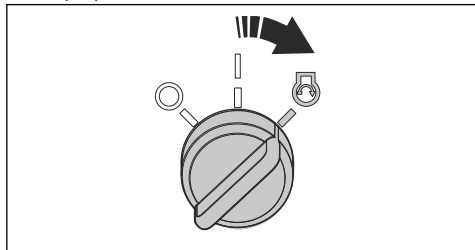

5. Когато двигателят стартира, веднага отпуснете запалителния ключ в неутрално положение.

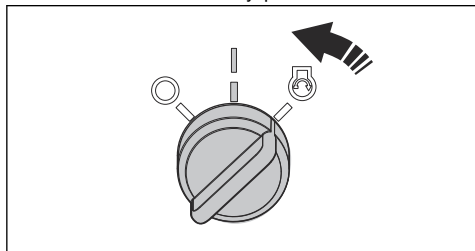

**ВНИМАНИЕ:** Не включвайте стартера в даден момент за повече от 5 секунди. Ако двигателят не стартира, изчакайте 15 секунди, преди да опитате отново.

6. Оставете двигателя да работи на наполовина подадена газ за 3 – 5 минути, преди да приложите голямо натоварване.
7. Натиснете регулатора на дроселната клапа в положение на пълна газ.

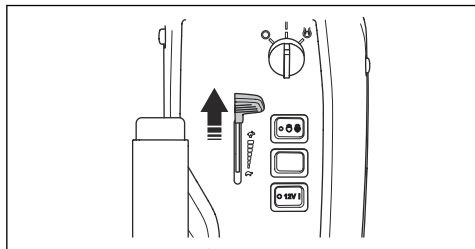

**ВНИМАНИЕ:** Задействането на ножовете, когато двигателят е на пълна скорост, причинява напрежение на задвижващите ремъци. Не карайте на пълна газ, докато платформата за рязане не бъде спусната до положение за косене.

## За работа с продукта

1. Уверете се, че обходните клапани са затворени. Направете справка с *За да изключите хидростатичната трансмисия на страница 25.*
2. Стартирайте двигателя.
3. Натиснете педала на спирачката за паркиране и след това го освободете, за да изключите спирачката за паркиране.

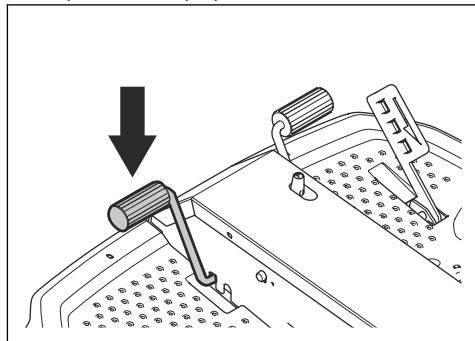

4. Внимателно натиснете един от педалите за скорост. Колкото повече се натиска педалът, толкова по-голяма става скоростта. Използвайте педал (A) за движение на преден ход, а педал (B) за движение на заден ход.

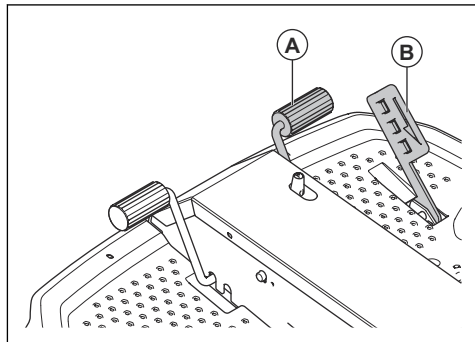

5. Освободете педала, за да спрете. За да упражните по-голяма спирачна сила, натиснете другия педал за скорост.
6. Изберете височината на рязане. Направете справка с *За регулиране на височината на рязане на страница 24.*

- Натиснете превключвателя за електрическия подемпник, за да спуснете платформата за рязане. Спуснете платформата за рязане докрай, докато чуete тупване.

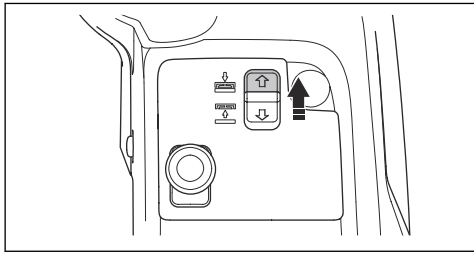

**ВНИМАНИЕ:** Задръжте превключвателя минимум 2 секунди, след като платформата за рязане докосне земята. Това се прави, за да се гарантира, че платформата за рязане е в плаващо положение.

**Забележка:** Тупването от тунела на рамата не означава, че продуктът е дефектен.

- Издърпайте бутона за VOM навън, за да включите задвижването на ножовете на платформата за рязане.

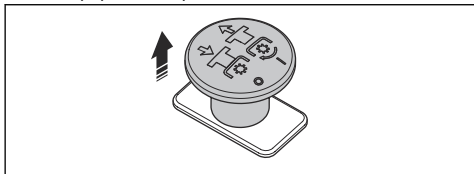

## За регулиране на височината на рязане

- Дръпнете превключвателя за електрическия подемпник, за да повдигнете платформата за рязане. Повдигнете платформата за рязане докрай, докато чуete тупване.

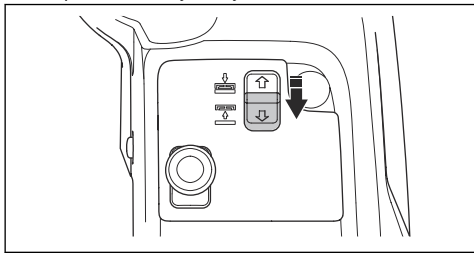

**Забележка:** Тупването от тунела на рамата не означава, че продуктът е дефектен.

- Задействайте спирачката за паркиране.

- Завъртете запалителния ключ в положение СТОП.
- Натиснете и задръжте заключващата пластина по посока на предната част на платформата за рязане. С дясната си ръка дръпнете и повдигнете регулиращия лост за височината на рязане. Не освобождавате регулиращия лост.

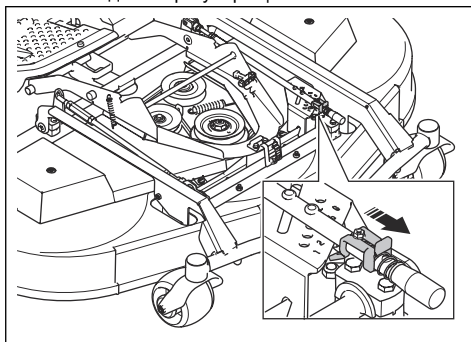

- Хванете рамата на оборудването (B) с лявата си ръка. Повдигнете или спуснете платформата за рязане, докато движете хоризонтално регулиращия лост (A) за височината на рязане.

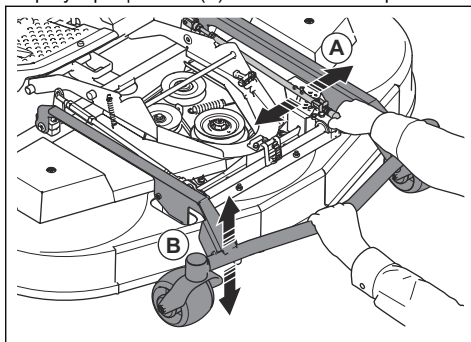

- Освободете регулиращия лост за височината на рязане в 1 от отворите на регулиращата пластина.
- Освободете рамата на оборудването.

**Забележка:** Направете справка с таблицата по-долу за съответствието на дадена приблизителна височина на рязане с дадено число.

Номер	Височина на рязане, мм/in	
Платформа за рязане	C112, C122	R137
1 (S)	25	35
2	35	50



Номер	Височина на рязане, mm/in	
3	45	60
4	55	75
5	65	90
6	75	100

## За да спрете двигателя

1. Освободете педалите за скорост.
2. Натиснете бутона за VOM навътре, за да изключите задвижването на ножовете на платформата за рязане.

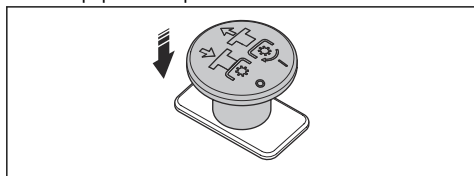

3. Оставете двигателя да работи на обороти на празен ход в продължение на 1 минута, за да се понижи температурата на двигателя.
4. Издърпайте назад лоста за повдигане на платформата за рязане, за да повдигнете платформата за рязане.

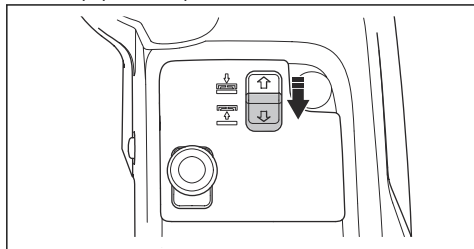

5. Завъртете запалителния ключ в положение СТОП.

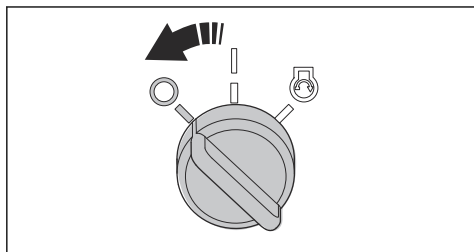

6. Когато продуктът спре, задействайте спирачката за паркиране.

## За задействане и освобождаване на спирачката за паркиране

1. Натиснете педала на спирачката за паркиране (A).
2. Натиснете и задръжте фиксиращия бутон (B).

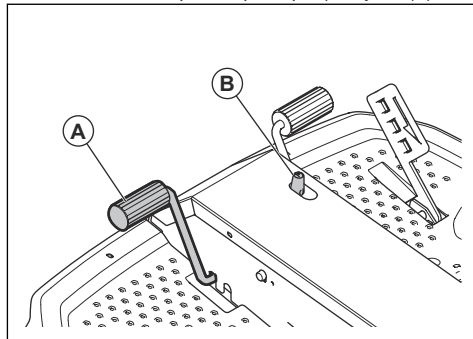

3. Дръжте бутона натиснат и освободете педала на спирачката за паркиране.
4. За да освободите спирачката за паркиране, натиснете отново педала на спирачката за паркиране.

## За получаване на добър резултат от рязането

- За най-добри работни характеристики извършвайте редовно техническо обслужване на машината, както е посочено в графика за техническо обслужване. Направете справка с *Разписание за техническо обслужване на страница 26*.
- Не режете мокра морава. Мократа трева може да доведе до лош резултат при рязане.
- Стартирайте с голяма височина на рязане и я намалявайте постепенно.
- Косете при високи обороти на ножовете (за най-високи допустими обороти на двигателя направете справка с *Технически характеристики на страница 60*). Движете машината на преден ход при ниски обороти. Ако тревата не е прекалено висока и гъста, можете да получите добър резултат от рязането и при висока скорост.
- Режете тревата по произволен начин.
- За да постигнете най-добър резултат от косенето, косете често тревата и използвайте функцията mulch.

## За да изключите хидростатичната трансмисия

За да преместите продукта с изключен двигател, трябва да отворите хидравличните вериги на предната и задна трансмисия. Това става чрез

отваряне на обходните клапани в трансмисионните двигатели.



**ВНИМАНИЕ:** Продуктът няма спирачки, когато обходните клапани са отворени. Обходните клапани трябва да бъдат затворени, преди да започнете да работите с продукта.



**ВНИМАНИЕ:** Не теглете продукта с висока скорост или на дълги разстояния. Това ще повреди трансмисиите.

### Задна трансмисия

- За да отворите обходния клапан, развийте контрагайката (А)  $\frac{1}{4}$  –  $\frac{1}{2}$  оборот обратно на часовниковата стрелка и след това винта на клапана (В) 2 оборота обратно на часовниковата стрелка.

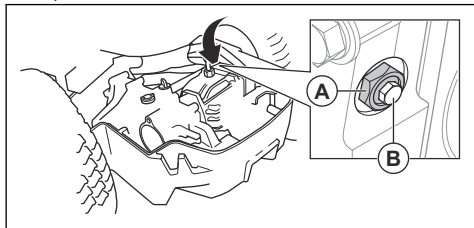

- За да затворите обходния клапан, затворете винта на клапана (В) и затегнете до 8 Nm и след това затегнете контрагайката (А) до 30 Nm.

### Предна трансмисия

- За да отворите обходния клапан, развийте контрагайката (А)  $\frac{1}{4}$  –  $\frac{1}{2}$  оборот обратно на часовниковата стрелка и след това винта на клапана (В) 2 оборота обратно на часовниковата стрелка.

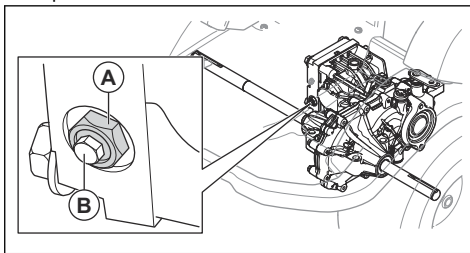

- За да затворите обходния клапан, затворете винта на клапана (В) и затегнете до 8 Nm и след това затегнете контрагайката (А) до 30 Nm.

## Поддръжка

### Въведение



**ПРЕДУПРЕЖДЕНИЕ:** Прочетете и разберете главата с инструкции

за безопасност, преди да започнете техническо обслужване на продукта.

### Разписание за техническо обслужване

#### Ежедневно техническо обслужване преди употреба

Уверете се, че гайките и винтовете са затегнати.

Уверете се, че няма течове на гориво или масло.

Почистете продукта.

Почистете вътрешните повърхности на платформата за рязане.

Почистете двигателя и ауслуха.

Уверете се, че охлаждащият смукателен въздухопровод на двигателя не е блокиран.

Гарантиране, че устройствата за безопасност не са дефектни.

Проверка на ножовете в платформата за рязане.

Проверете платформата за рязане за повреди.

Проверка и извършване на изпитване на спирачките.

Извършете проверка на нивото на моторното масло.

<b>Ежедневно техническо обслужване преди употреба</b>
Извършете проверка на нивото на трансмисионното масло.
Уверете се, че дългата светлина и работната светлина работят изправно.

X = инструкциите са предоставени в това ръководство за оператора.

O = инструкциите не са предоставени в това ръководство за оператора. Възложете извършването на техническото обслужване на упълномощен сервиз.

Техническо обслужване	Ежеседмично (40-часови интервали)	След първите 50 часа	Интервал на техническо обслужване в часове		
			100	200	400
Уверете се, че гайките и винтовете са затегнати.			O		
Уверете се, че няма течове на гориво или масло.			O		
Почистете продукта.			X		
Гарантиране, че устройствата за безопасност не са дефектни.			X		
Смазвайте съгласно общия преглед на смазването.	X		X		
Смазване на платформата за рязане	X		X		
Уверете се, че маркучите за гориво и съединенията са чисти и не са повредени.		O	O		
Проверете 12 V акумулаторна батерия.	X		X		
Извършете проверка на електрическите връзки и кабелите.		O	O		
Проверете проводника на спирачката за паркиране и регулирайте спирачката за паркиране.			O		
Уверете се, че предните светлини и предупредителните светлини работят изправно (ако е приложимо).	X		X		
След процедурата за почистване извършете визуална проверка на обтягането на ремъка на помпата.	O		O		
Сменете ремъка на помпата.					O
Сменете ремъка на BOM.					X
Проверете плъзгащия лагер в съчленения модул.					O
След процедурата за почистване извършете визуална проверка на всички ролки.				O	
Извършете визуална проверка на всички хидростатични кабели с връзки.			O		
Проверете регулатора на дроселната клапа и смукача.			O		
Извършете актуализация на фърмуера, ако е необходимо.			O		

Техническо обслужване	Ежеседмично (40-часови интервали)	След първите 50 часа	Интервал на техническо обслужване в часове		
			100	200	400
Сменете бутона за BOM.	На всеки 10 години ○				
Сменете хидравличния маслен филтър.		○			○
Сменете хидравличното масло.					○
Проверете запалителната свещ за повреди и се уверете, че разстоянието между електродите е правилно.			×		
Почистете въздушния филтър.	×		×		
Сменете горивния филтър.		×	×		
Сменете патрона на въздушния филтър.				×	
Проверете вътрешния въздушен филтър.				×	
Сменете вътрешния въздушен филтър.					×
Проверете и регулирайте хлабината на клапаните на двигателя.				○	
Почистете повърхността на леглото на клапаните.				○	
Проверете ауспуха и топлинния дефлектор.	×		×		
Сменете моторното масло.		×	×		
Сменете филтъра за моторното масло.		×		×	
Сменете запалителната свещ.					×
Сменете маркучите за гориво.	На всеки 5 години ○				
Извършете проверка на/регулируйте скоростта на предното и задното колело.			○		
Извършете проверка на нивото на маслото в трансмисията.	×		×		
Сменете маслото в трансмисията.		○			○
Гарантиране, че налягането на гумите е правилно.	×		×		
Проверете и регулирайте настройките за височината на рязане.			×		
Сменете ремъка на платформата за рязане.					×
Проверете платформата за рязане за повреди.			×		
Проверка на ножовете в платформата за рязане.			×		

## За почистване на машината



**ВНИМАНИЕ:** Не използвайте водоструйка или пароструйка, които работят с високо налягане. В лагерите и електрическите съединения може да влезе вода и да предизвика корозия, която води до повреда в машината.

Почиствайте машината непосредствено след употреба.

- Не почиствайте горещите повърхности, като например двигателя, ауспуха и отделителната система. Изчакайте повърхностите да изстинат и след това махнете тревата или замърсяванията.
- Преди да почистите с вода, почистете с четка. Отстранете нарязаната трева и замърсяванията от и около трансмисията, смукателния въздухопровод на трансмисията и двигателя.
- Използвайте течаща вода от маркуч за почистване на машината. Не използвайте високо налягане.
- Не насочвайте водата към електрическите компоненти или лагерите. Обикновено употребата на препарат увеличава повредата.
- За да почистите платформата за рязане, я установете в положение за сервизно обслужване и я промийте с вода.
- Когато машината вече е чиста, стартирайте платформата за рязане за кратък период, за да издуха останалата вода.
- Проверете всички точки на смазване и ако е необходимо ги смажете. Винаги смазвайте лагерите, след като сте почистили продукта.

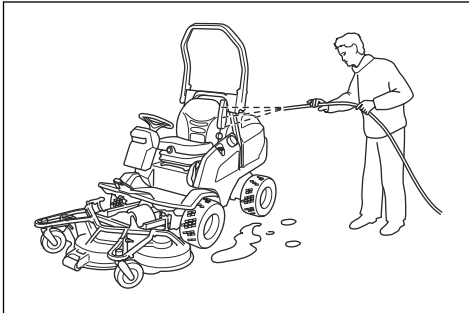

## За почистване на двигателя и ауспуха

Поддържайте двигателя и ауспуха чисти от окосена трева и мръсотии. Пропитите с гориво или масло остатъци от трева могат да увеличат опасността от пожар и опасността от прегряване на двигателя. Оставете двигателя да изстине, преди да го почистите. Почистете го с вода и четка.

Остатъците от трева около ауспуха изсъхват бързо и създават опасност от пожар. Използвайте четка или отстранете с вода остатъците от трева, когато ауспухът е студен.

## За почистване на охладителния смукателен въздухопровод на двигателя



**ПРЕДУПРЕЖДЕНИЕ:** Спрете двигателя. Охладителният смукателен въздухопровод се върти и може да причини нараняване на пръстите Ви.

1. Уверете се, че решетката на смукателния въздухопровод не е запушена. Отстранете тревата и замърсяванията с четка.

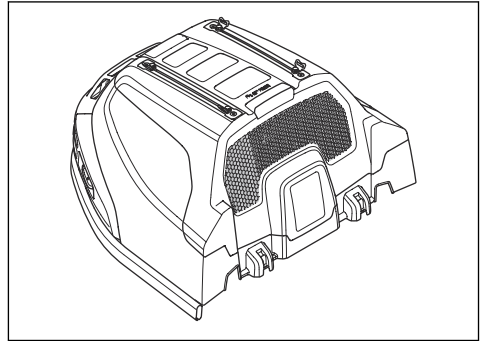

2. Отстранете капака на двигателя.
3. Уверете се, че охладителният смукателен въздухопровод не е запушен. Отстранете тревата и замърсяванията с четка.

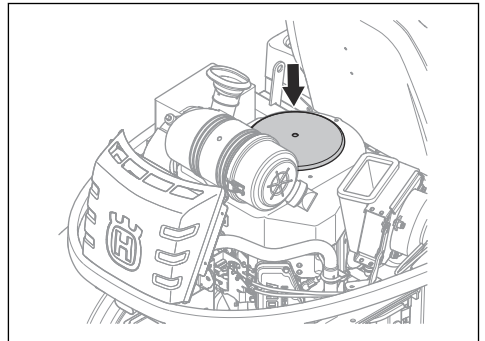

4. Проверете въздуховода на вътрешната повърхност на капака на двигателя. Уверете се, че въздухопроводът е чист и не се опира в охладителния смукателен въздухопровод.

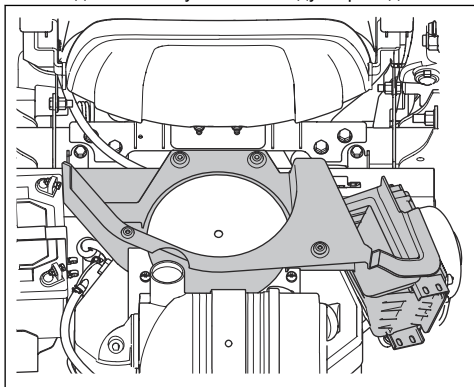

### За почистване на охладителя на хидравличното масло

Уверете се, че вентилаторът за охладителя на хидравличното масло не е запушен и че зоната около охладителя на хидравличното масло е чиста. Отстранете тревата и замърсяванията с четка.

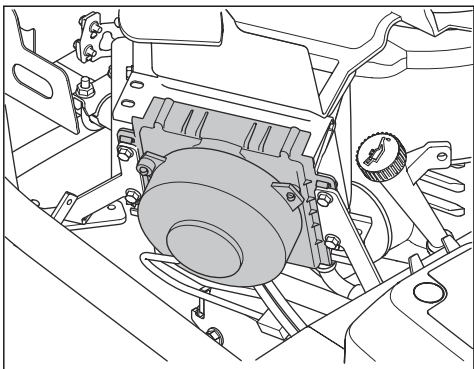

### За махане на капците

#### За отстраняване и монтиране на капака на двигателя

1. Сгънете седалката напред.

2. Освободете 2-те щипки на капака на двигателя със закрепения към запалителния ключ инструмент.

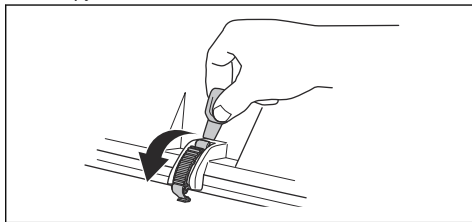

3. Отстранете винтовете от пантите.

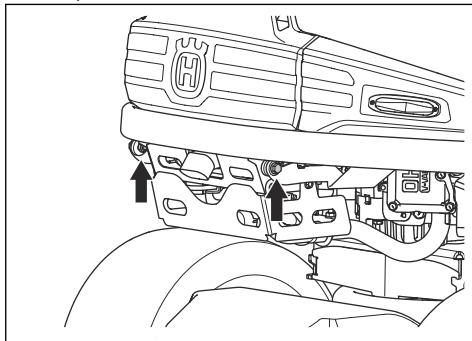

4. Сгънете капака на двигателя назад.
5. Монтирайте в обратната последователност.

#### За отстраняване на предния капак

1. Освободете щипката на предния капак със закрепения към запалителния ключ инструмент.

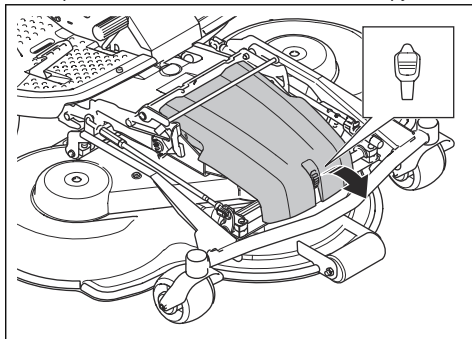

2. Отстранете предния капак.

#### За отстраняване на капците на платформата за рязане (R137)

1. Спуснете платформата за рязане до положение 1 (S).

- Отстранете 6-те винта на страничните капаци на платформата за рязане.

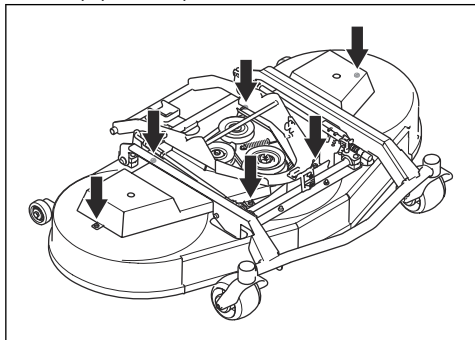

- Отстраняване на страничните капаци на платформата за рязане
- Монтирайте в обратната последователност.

### За отстраняване на десния капак

- Отстранете 4-те винта и отстранете страничния капак.

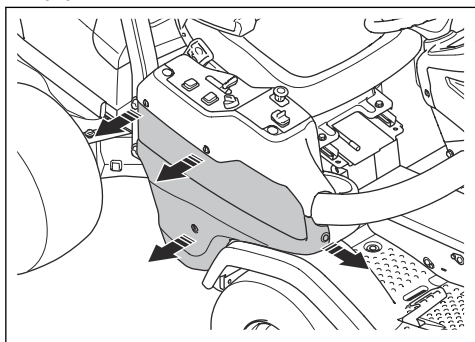

### За отстраняване на капака на пулта за управление

- Завъртете 3-те винта ¼ оборот обратно на часовниковата стрелка и отстранете капака.

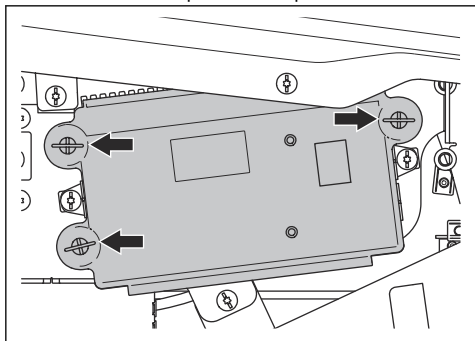

### За отстраняване и монтиране на подложката за дясната опора за краката

- Отстранете педала за движение на заден ход.
- Отстранете десния капак. Направете справка с *За отстраняване на десния капак на страница 31.*
- Отстранете 2-та винта и отстранете поставката за чаши.
- Отстранете 4 винта и отстранете подложката за опора за краката.

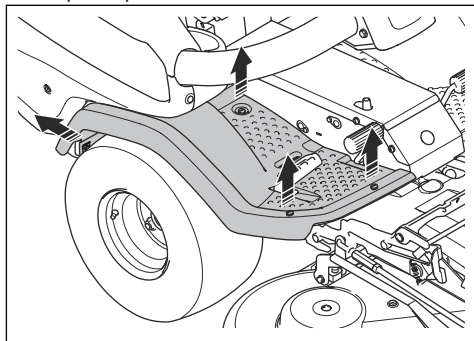

- Монтирайте в обратната последователност.

### За отстраняване и монтиране на подложката за лявата опора за краката

- Отстранете 4 винта и отстранете подложката за опора за краката.

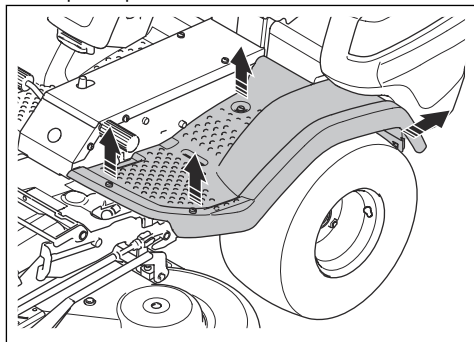

- Монтирайте в обратната последователност.

### За проверка на спирачката за паркиране

- Паркирайте продукта върху твърда наклонена повърхност.

**Забележка:** Когато проверявате спирачката за паркиране, не паркирайте продукта по наклон с трева.

2. Натиснете педала на спирачката за паркиране (А).
3. Натиснете и задръжете фиксиращия бутон (В) и освободете педала на спирачката за паркиране, докато бутонът е натиснат.

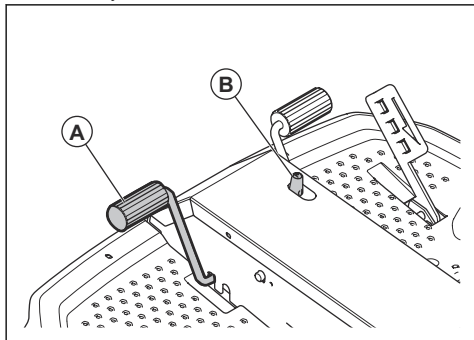

4. Ако продуктът започне да се движи, възложете регулирането на спирачката за паркиране на одобрен сервиз.
5. Натиснете педала на спирачката за паркиране, да освободите спирачката за паркиране.

## За смяна на горивния филтър

1. Отстранете капака на двигателя, за да получите достъп до горивния филтър. Дясната илюстрация показва Р 524Х. Лявата илюстрация показва Р 524 Х EFI.

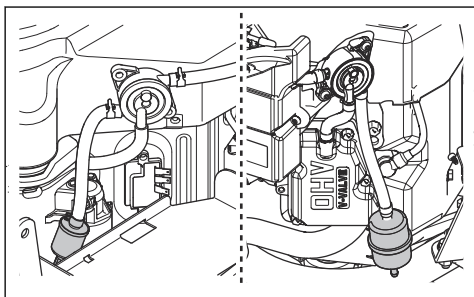

2. Преместете щипките на маркуча от горивния филтър с помощта на плоски клещи.
3. Извадете горивния филтър от краищата на маркуча.
4. Натиснете новия горивен филтър в краищата на маркучите. Нанесете течен почистващ препарат по краищата на горивния филтър, за да направите свързването по-лесно.
5. Натиснете щипките на маркуча към горивния филтър.

## За почистване и смяна на въздушния филтър



**ВНИМАНИЕ:** Не стартирайте двигателя, когато въздушният филтър не е поставен.

1. Свалете капака на двигателя.
2. Разхлабете 2-та фиксатора, които държат капака на въздушния филтър.

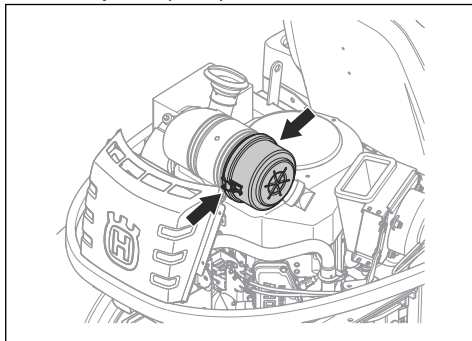

3. Свалете капака на въздушния филтър.
4. Извадете патрона на въздушния филтър от корпуса на филтъра.

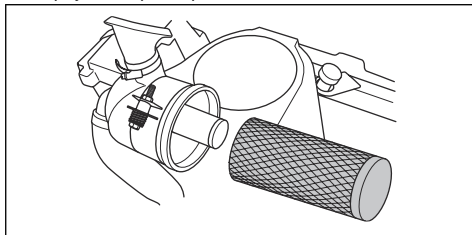

5. Почистете вътрешната повърхност на корпуса на въздушния филтър със суха кърпа.
6. Ударете патрона на въздушния филтър върху твърда повърхност и продухайте с въздух под налягане вътрешната повърхност. Сменете въздушния филтър, ако той не се почисти или ако е повреден.
7. Свалете вътрешния въздушен филтър зад патрона на въздушния филтър.

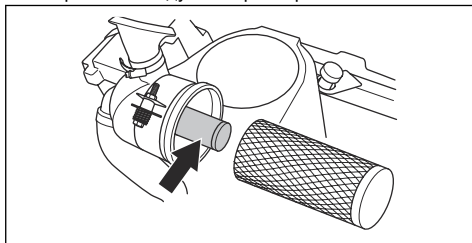



- Ударете вътрешния въздушен филтър върху твърда повърхност, за да го почистите. Сменете въздушния филтър, ако той не се почисти или ако е повреден.



**ВНИМАНИЕ:** Не използвайте въздух под налягане, за да почистите вътрешния въздушен филтър.

- Поставете вътрешния въздушен филтър и патрона на въздушния филтър на първоначалните им места в корпуса на филтъра. Уверете се, че патронът на въздушния филтър е правилно прикрепен върху смукателния въздухопровод.
- Поставете капака на въздушния филтър и се уверете, че колекторът за частици сочи надолу.

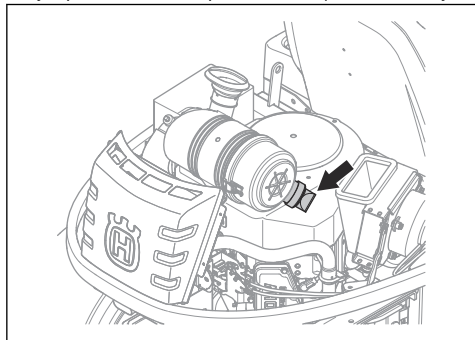

## За проверка и смяна на запалителна свещ

- Отворете капака на двигателя.
- Отстранете лулата на запалителната свещ и почистете около запалителната свещ.
- Отстранете запалителната свещ с гаечен ключ за запалителни свещи.

- Проверете запалителната свещ. Сменете, ако електродите са обгорели или ако изолацията е напукана или повредена. Ако запалителната свещ не е повредена, я почистете със стоманена четка.
- Измерете разстоянието между електродите и се уверете, че е правилно. Направете справка с *Технически характеристики на страница 60.*

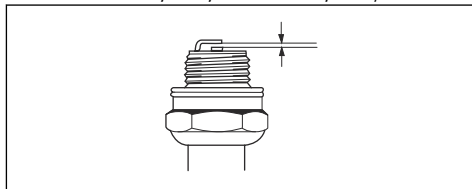

- Огънете страничния електрод, за да регулирате разстоянието между електродите.
- Поставете запалителната свещ обратно и я завъртете ръчно, докато достигне своето място.
- Затегнете запалителната свещ с гаечния ключ за запалителни свещи, докато шайбата е притисната.
- Затегнете използваната запалителна свещ още  $\frac{1}{8}$  оборота и новата запалителна свещ още  $\frac{1}{4}$  оборота.



**ВНИМАНИЕ:** Запалителните свещи, които не са затегнати правилно, могат да причинят повреда на двигателя.

- Закрепете лулата на запалителната свещ.



**ВНИМАНИЕ:** Не се опитвайте да стартирате двигателя, ако запалителната свещ или запалителният кабел е бил отстранен.

## Общ преглед на предпазителите

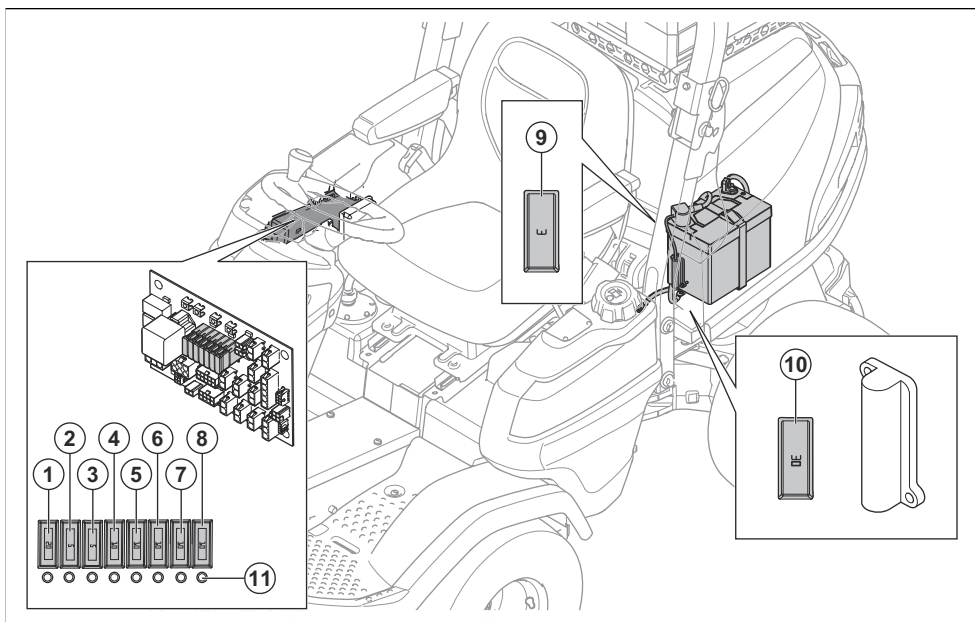

1. Захранване 12 V за управляващия модул на косачката, 20 A
2. Захранване на дисплея, 5 A
3. Захранване на запалването, 5 A
4. J14 + 12 V, предупредителна светлина, 10 A
5. J16 + 12 V, допълнителен превключвател, допълнителен извод, хидравлично захранване, 10 A
6. Спирачка за паркиране/седалка, 10 A
7. Захранване на светлините, 10 A
8. USB, 12 V извод, 12 V прекъсвач, 10 A
9. 12 V захранване на паметта към модула за управление на косачката, 3 A
10. 12 V, предпазител за електрически изпълнителен механизъм за повдигане на платформата, 30 A
11. Индикаторна лампа на предпазителя

### За смяна на предпазител

Неизправен предпазител се познава по изгорелия проводник. За предпазител 1 – 8 червена индикаторна лампа показва дали даден предпазител е неизправен.

Разположението на предпазителите може да бъде намерено в общия преглед на предпазителите, направете справка с *Общ преглед на предпазителите на страница 34*.

1. Намерете неизправния предпазител:

- a) Отстранете десния капак, за да смените предпазителите 1 – 8.
  - b) Отворете капака на двигателя, за да смените предпазителите 9 и 10.
2. Издърпайте предпазителя от държача.
  3. Сменете неизправния предпазител с нов предпазител от същия тип.
  4. Монтирайте капациите.

**Забележка:** Ако главният предпазител се повреди отново скоро след като сте го сменили, има късо съединение. Поправете късото съединение, преди отново да работите с продукта. Поискайте помощ от одобрен сервис.

### За зареждане на акумулатора

- Заредете акумулатора, ако е твърде слаб, за да стартира двигателя.
- Използвайте стандартно зарядно устройство.



**ВНИМАНИЕ:** Не използвайте зарядно устройство за форсирано зареждане или устройство за външно аварийно стартиране. Това ще доведе до повреда на електрическата система на продукта.

- Винаги изключвайте зарядното устройство, преди да стартирате двигателя.

## За да направите аварийно стартиране на двигателя

Ако акумулаторът е прекалено изтощен, за да стартирате двигателя, можете да използвате стартовите кабели, за да направите аварийно стартиране. Този продукт има система от 12 V с отрицателно заземяване. Продуктът, който се използва за аварийно стартиране, също трябва да има система от 12 V с отрицателно заземяване.

### За да свържете стартовите кабели



**ПРЕДУПРЕЖДЕНИЕ:** Опасност от експлозия поради експлозивен газ, който идва от акумулатора. Не свързвайте отрицателния извод на напълно зареден акумулатор към или в непосредствена близост до отрицателния извод на разреден акумулатор.



**ВНИМАНИЕ:** Не използвайте акумулатора на Вашия продукт, за да стартирате други автомобили.

1. Отворете капака на двигателя. Направете справка с *За отстраняване и монтиране на капака на двигателя на страница 30*.
2. Свържете единия край на червения кабел към ПОЛОЖИТЕЛНАТА клема (+) на изтощения акумулатор (A).

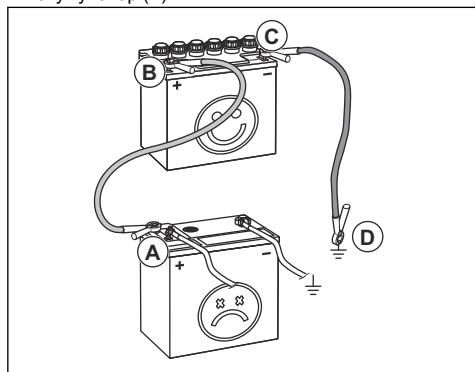

3. Свържете другия край на червения кабел към ПОЛОЖИТЕЛНАТА клема (+) на напълно заредения акумулатор (B).



**ПРЕДУПРЕЖДЕНИЕ:** Не свързвайте накъсо краищата на червения кабел към шасито.

4. Свържете единия край на черния кабел към ОТРИЦАТЕЛНАТА клема (-) на напълно зареден акумулатор (C).
5. Свържете другия край на черния кабел за ЗАЗЕМЯВАНЕТО НА ШАСИТО (D), на отдалечено от резервоара за гориво и акумулатора място.
6. Сменете капаците.

### За да махнете стартовите кабели

**Забележка:** Махнете стартовите кабели в обратна последователност на начина, по който ги свързвате.

1. Извадете ЧЕРНИЯ кабел от шасито.
2. Извадете ЧЕРНИЯ кабел от напълно заредената батерия.
3. Извадете ЧЕРВЕНИЯ кабел от двата акумулатора.

### Налягане на гумите

Препоръчваме налягането да бъде 100 kPa (1,0 bar/ 14,5 PSI) за всичките 4 гуми.

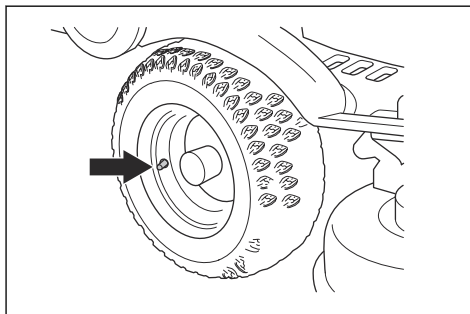

### За смяна на ремъка на ВОМ

1. Стартирате двигателя.
2. Завъртете волана до крайно ляво положение, за да си осигурите лесен достъп до ролката на двигателя.
3. Спуснете платформата за рязане.
4. Спрете двигателя.
5. Отстранете предния капак.

6. Издърпайте ръкохватката на пружината наляво от държача на пружината, за да разхлабите обтягането на колелото за обтягане на задвижващия ремък.

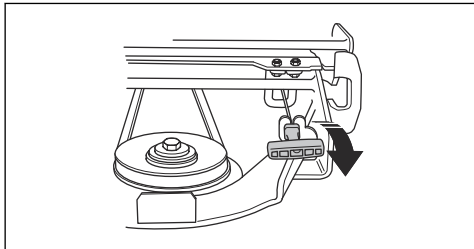

7. Отстранете левия капак на платформата за рязане.

8. Издърпайте пружинната стойка от повдигащата верига.

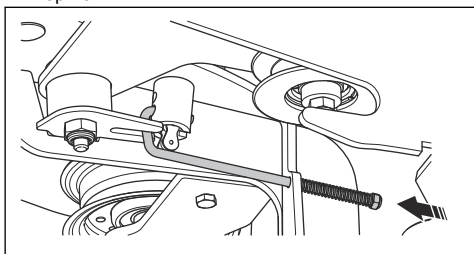

9. Отстранете 4-те винта и отстранете предпазителя на ремъка.

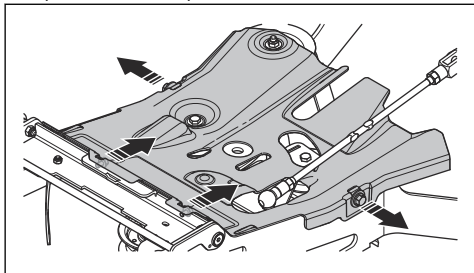

10. Отстранете ремъка от ролката, повдигнете държача на ремъка (A) и отстранете ремъка от обтягащото колело.

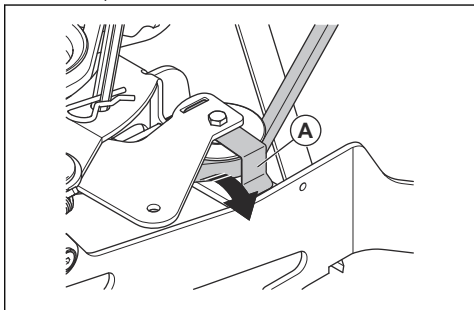

11. Отстранете ремъка от ролката на рамката на инструмента.

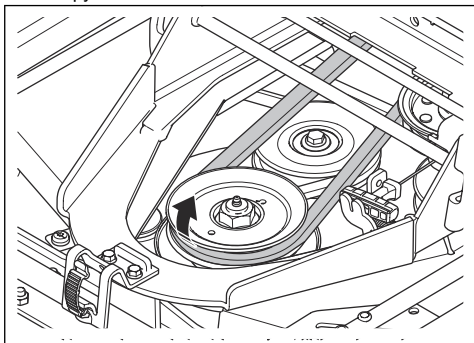

12. Отстранете предпазителя на ремъка под ролката на двигателя.

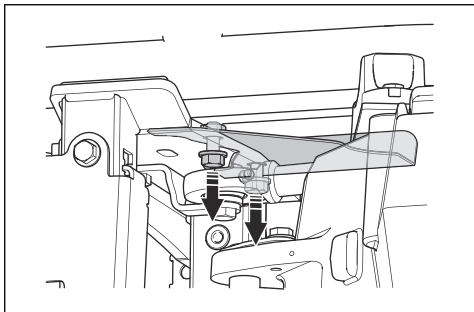

13. Отстранете предпазителя на ремъка пред задната трансмисия.

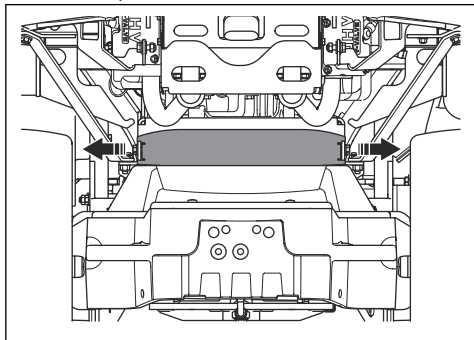

14. Отстранете ремъка от ролката на двигателя.

15. Отстранете предпазителя на ремъка от дясната страна на продукта.

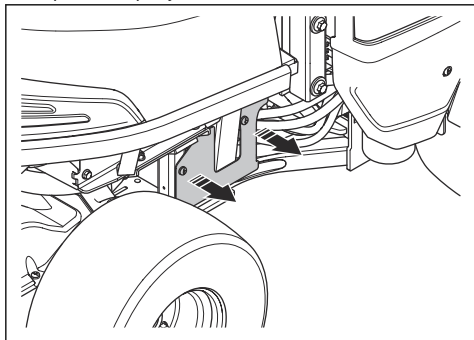

16. Отстранете ремъка от задната ролка на двигателя.

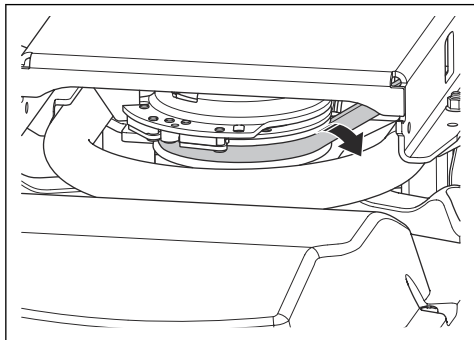

17. Издърпайте предната част на ремъка навън през дясната страна на оста на шарнира на продукта.

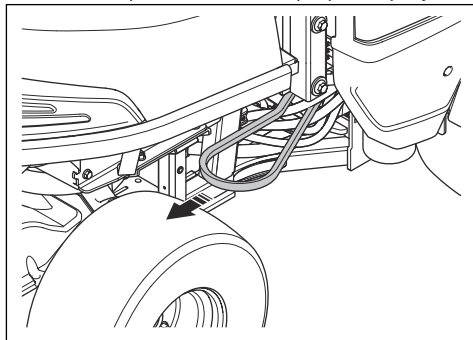

18. Отстранете ремъка от куката на централната ролка.

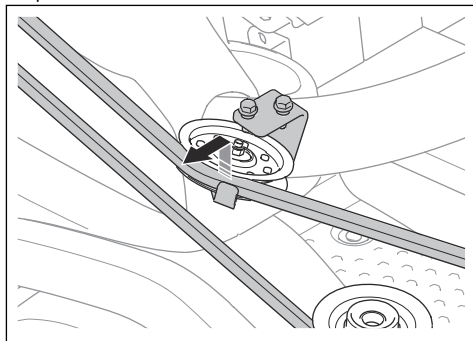

19. Издърпайте задвижващия ремък навън.

20. Закрепете нов задвижващ ремък в обратна последователност.

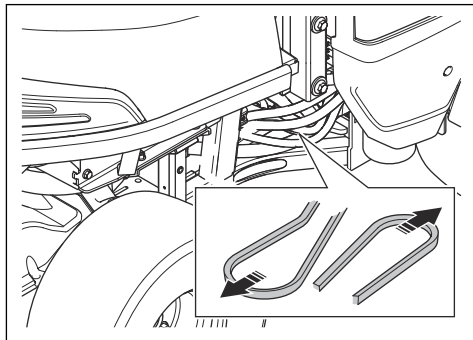

Уверете се, че задвижващият ремък за платформата за рязане е закрепен, както сочи илюстрацията. Уверете се, че е поставен правилно в регулиращата

ролка, която е обозначена със стрелка на илюстрацията.

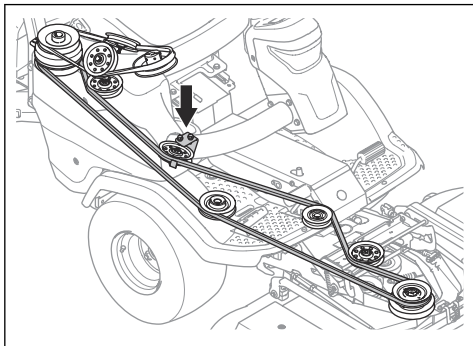

### За задаване на платформата за рязане в положение за сервизно обслужване



**ПРЕДУПРЕЖДЕНИЕ:** Риск от премазване, дръжте частите на тялото далеч.

1. Дръпнете превключвателя за електрическия подеменник, за да повдигнете платформата за рязане. Повдигнете платформата за рязане докрай, докато чуете тупване.

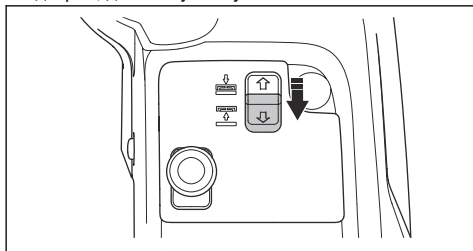

**Забележка:** Тупването от тунела на рамата не означава, че продуктът е дефектен.

2. Освободете щипката на предния капак със закрепения към запалителния ключ инструмент и отстранете капака.

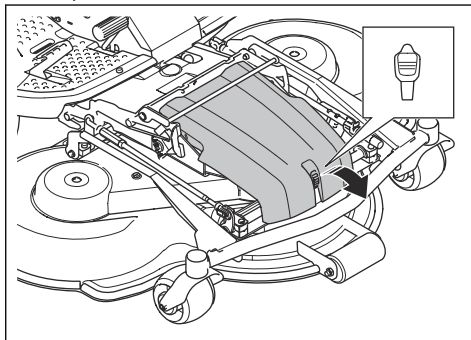

3. Задайте лоста за височина на рязане в положение 1 (S). Направете справка с *За регулиране на височината на рязане на страница 24.*
4. Издърпайте ръкохватката на пружината наляво от държача на пружината, за да разхлабите обтягането на колелото за обтягане на задвижващия ремък.

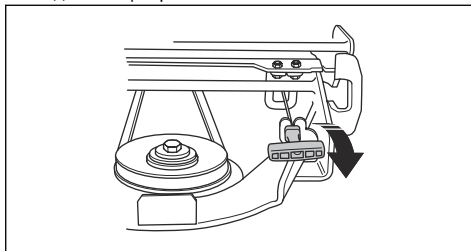

5. Отстранете ремъка от ролката на рамката на инструмента.

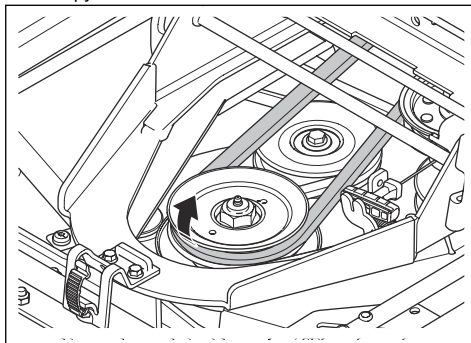

6. Хванете предния ръб на платформата за рязане с две ръце и го издърпайте напред до упор.

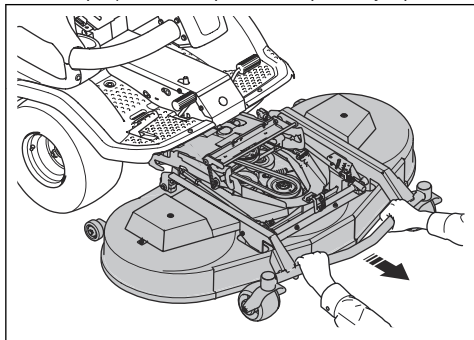

7. Повдигнете платформата за рязане във вертикално положение, докато се чуе щракане. Платформата за рязане се заключва автоматично във вертикално положение.

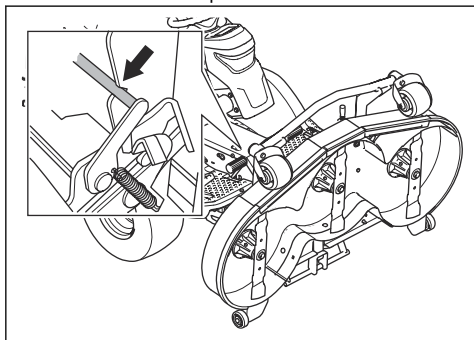

### За поставяне на платформата за рязане в положение за косене

1. Хванете предния ръб на платформата за рязане с лявата си ръка.
2. Разхлабете блокировката с дясната си ръка.

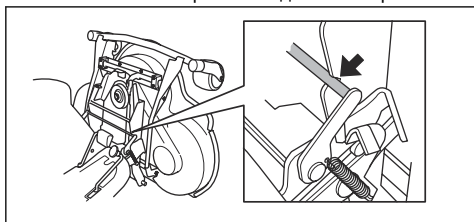

3. Спуснете платформата за рязане и я избугайте, докато спре.
4. Поставете задвижващия ремък около задвижващото колело на платформата за рязане.

5. Поставете ръкохватката на пружината в държача на пружината.

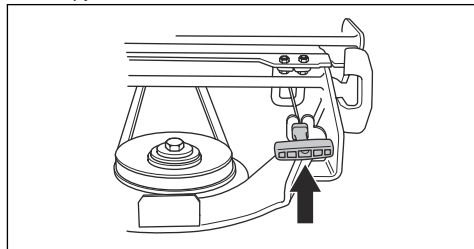

6. Монтирайте предния капак.

### За проверка и регулиране на натиска върху терена от платформата за рязане

Правилния натиск върху терена гарантира, че платформата за рязане се движи по повърхността, но не прекалява с натиска върху нея.

1. Извършете проверка на въздушното налягане в гумите. Направете справка с *Налягане на гумите на страница 35*.
2. Паркирайте продукта на равна повърхност.
3. Спуснете платформата за рязане до положение за косене.
4. Поставете кантар под предния ръб на платформата за рязане.

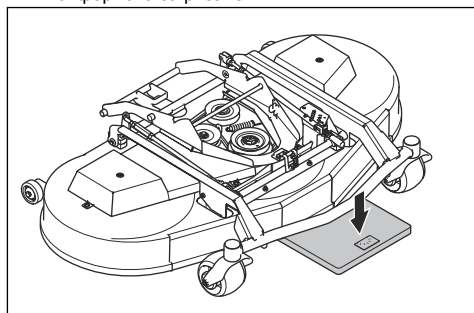

5. Поставете дървено трупче между рамата и кантара. Дървеното трупче гарантира, че не се прилага тегло върху опорните колела.
6. За да регулирате натиска върху терена, въртете регулиращите винтове, които се намират зад предните колела от дясната и лявата страна.

- Завъртете винтовете надясно или наляво, докато натискът върху терена е правилен. Уверете се, че пружините са еднакво отбегнати от лявата и от дясната страна.

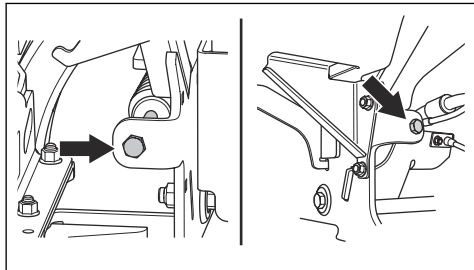

Платформа за рязане	C112, C122	R137
Натиск върху терена	12 – 15 kg/26,5 – 33 lb	25 kg/55,1 lb

## За извършване на проверка на успоредността на платформата за рязане

- Извършете проверка на въздушното налягане в гумите. Направете справка с *Налягане на гумите на страница 35*.
- Паркирайте продукта на равна повърхност.
- Спуснете платформата за рязане до положение за косене.
- Задайте лоста за височина на рязане в положение 1 (S).
- Измерете разстоянието между терена и предните и задните ръбове на платформата за рязане. Уверете се, че задният ръб е по-висок с 5 – 10 mm (0,2 – 0,4 in) от предния ръб.

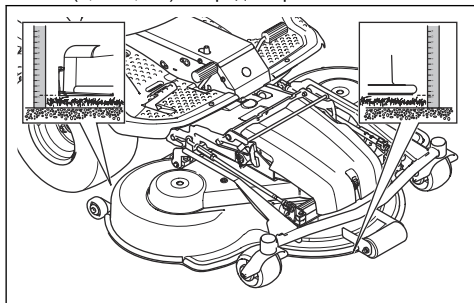

## За регулиране на успоредността на платформата за рязане

Регулирайте успоредността, когато платформата за рязане е монтирана на продукта.

- Отстранете предния капак. Направете справка с *За отстраняване на предния капак на страница 30*.
- Регулирайте височината на рязане до най-ниското положение, 1 (S). Направете справка с *За регулиране на височината на рязане на страница 24*.
- Отстранете вилковото съединение в задния край на стойката за регулиране на височината от рамата на платформата за рязане.

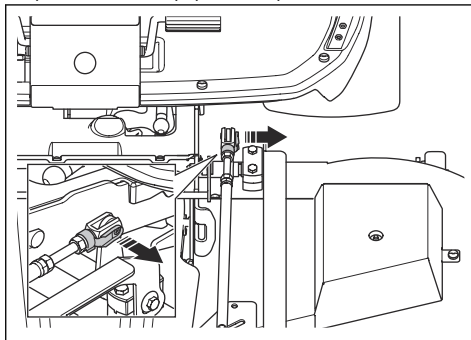

- Разхлабете контрагайките на стойката за повдигане.

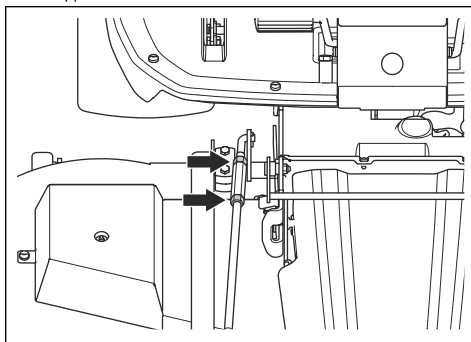



5. Въртете гайката за регулиране на стойката за повдигане, за да регулирате дължината на стойката за повдигане. Увеличете дължината, за да повдигнете задния ръб на капака. Намалете дължината, за да спуснете задния ръб на капака.

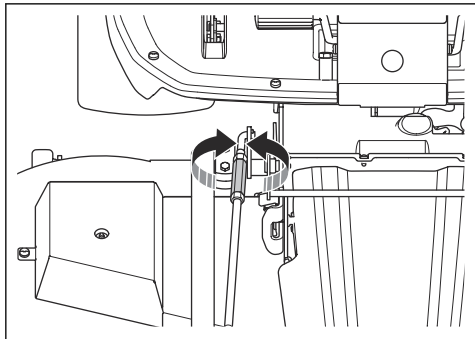

6. Спазвайте инструкциите в *За извършване на проверка на успоредността на платформата за рязане на страница 40*.
7. Затегнете контрагайките на стойката за повдигане, когато дължината на стойката за повдигане е правилна.
8. Разхлабете контрагайките на стойката за регулиране на височината. Въртете вилковото съединение, за да регулирате дължината на стойката за регулиране на височината. Подравнете вилковото съединение с отвора на рамата на платформата за рязане. Монтирайте вилковото съединение към рамата на платформата за рязане.

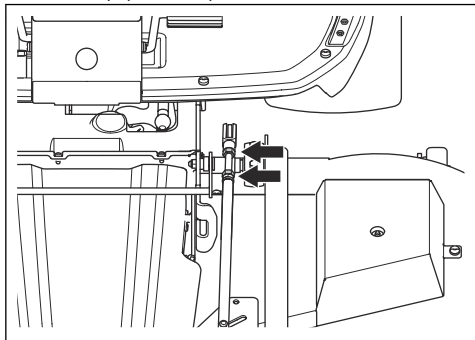

9. Извършете проверка на всички височини на рязане. Направете справка с *За регулиране на височината на рязане на страница 24*.
10. Затегнете контрагайките на стойката за регулиране на височината.
11. Монтирайте предния капак.

## За смяна на ремъка на платформата за рязане (C112, C122)



**ПРЕДУПРЕЖДЕНИЕ:** Риск от премазване. Използвайте защитни ръкавици.

1. Отстранете платформата за рязане. Направете справка с *За отстраняване на платформата за рязане на страница 18*.
2. Отстранете 2-та болта, които държат заключващата планка на рамата на платформата за рязане.

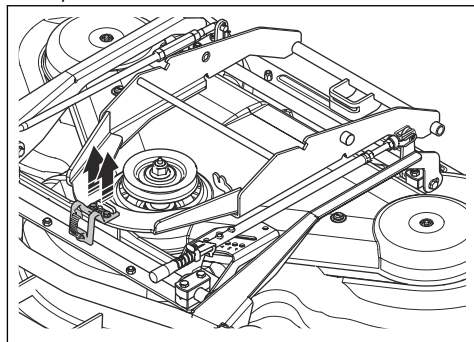

3. Отстранете заключващата планка и отстранете предпазната планка.

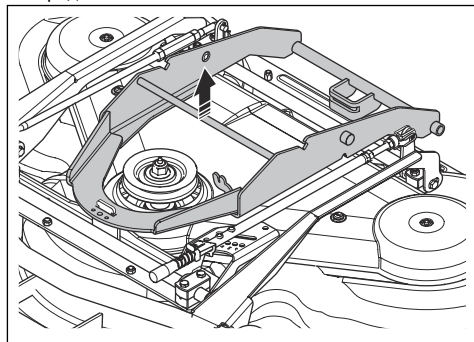

4. Отворете и отстранете блокировката на болта на предната стойка за повдигане и задния прът за регулиране на височината.

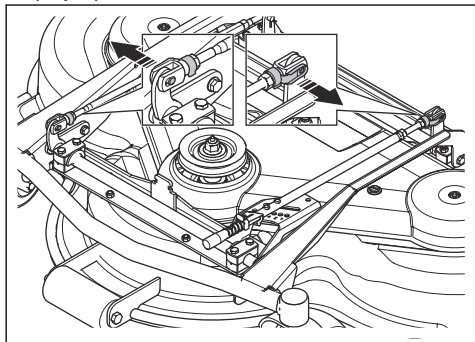

5. Отстранете 2-та болта на рамата на оборудването.

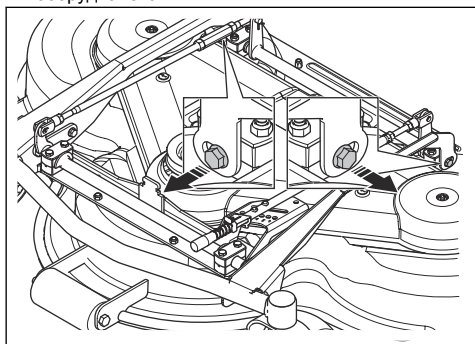

6. Отстранете 2-та винта на капака на платформата за рязане. Повдигнете рамата на платформа за рязане и отстранете капака на платформата за рязане.

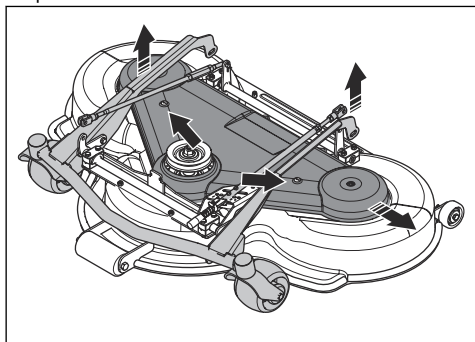

7. Разкачете натягащата пружина от ремъка и отстранете ремъка.

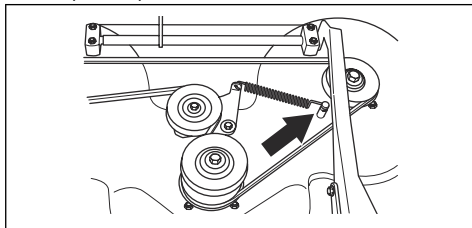

8. Закрепете нов ремък в обратна последователност.

Общ преглед на ремъка – С112

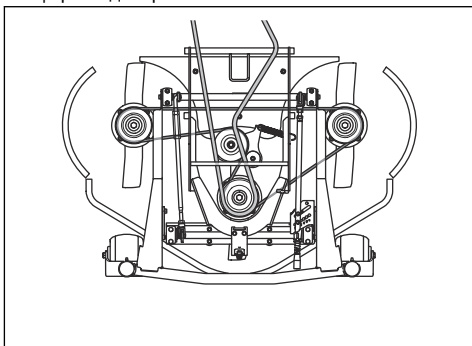

Общ преглед на ремъка – С122

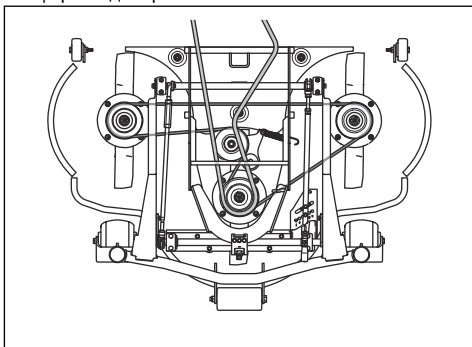

### За смяна на ремъка на платформата за рязане (R137)



**ПРЕДУПРЕЖДЕНИЕ:** Риск от премазване. Използвайте защитни ръкавици.

1. Отстранете платформата за рязане. Направете справка с *За отстраняване на платформата за рязане на страница 18*.
2. Отстранете предния капак.

3. Издърпайте ръкохватката на пружината наляво от държача на пружината, за да разхлабите обтягането на колелото за обтягане на задвижващия ремък.

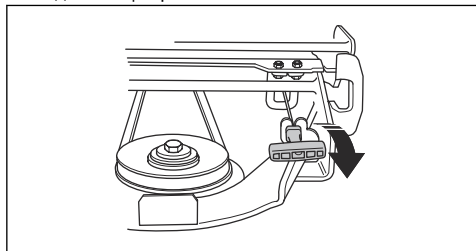

4. Отстранете ремъка от ролката на рамката на инструмента.

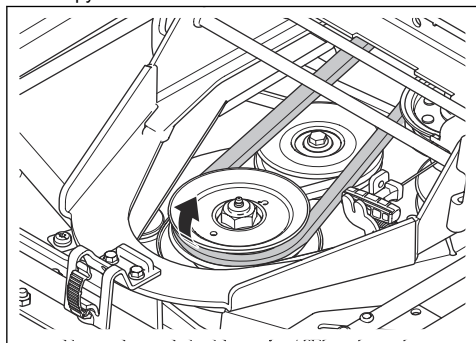

5. Отстранете капачите на платформата за рязане. Направете справка с *За отстраняване на капачите на платформата за рязане (R137) на страница 30.*
6. Разкачете натягащата пружина от ремъка и отстранете ремъка.

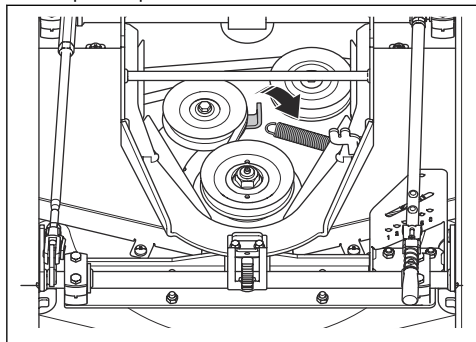

7. Закрепете нов ремък в обратна последователност.

Общ преглед на ремъка – R137

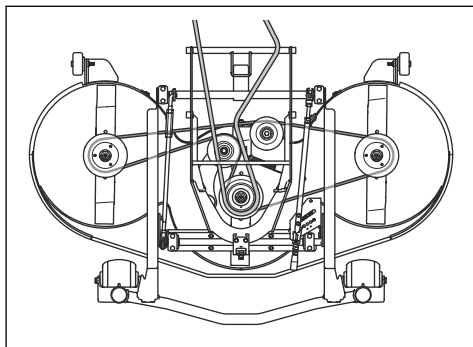

### За отстраняване и монтиране на приставката за мулчиране (C112, C122)

1. Поставете платформата за рязане в положение за сервизно обслужване.
2. Отстранете 3 винта, които държат приставката за мулчиране, и отстранете приставката.

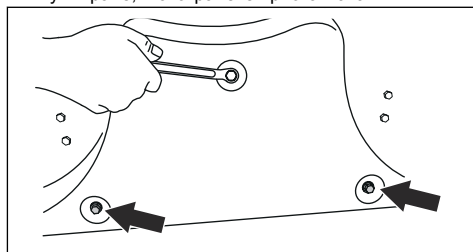

3. Монтирайте 3 винта в отворите за винтове на приставката за мулчиране, за да предотвратите повреждане на резбите.
4. Поставете платформата за рязане в положение за косене.
5. Монтирайте приставката за мулчиране в обратна последователност.

### За отстраняване и монтиране на приставката за мулчиране (R137)

1. Поставете платформата за рязане в положение за сервизно обслужване.

- Отстранете 3-те гайки и винтовете, които държат приставката за мулчиране, и отстранете приставката.

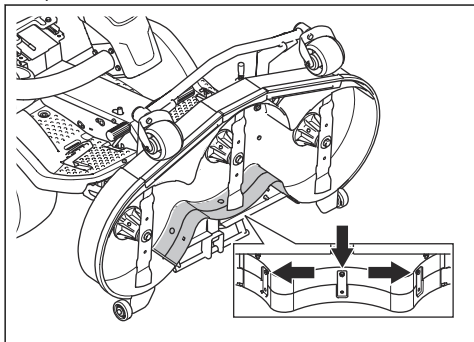

- Поставете платформата за рязане в положение за косене.
- Монтирайте приставката за мулчиране в обратна последователност.
- Монтирайте гайките и винтовете в 3-те отвора близо до горния ръб на платформата за рязане.

## За проверка на ножовете



**ВНИМАНИЕ:** Повредените или неправилно балансирани остриета могат да повредят продукта. Сменете повредените ножове. Възложете на упълномощен сервиз заточването и балансирането на затъпените ножове.

- Установете платформата за рязане в сервисна позиция.
- Погледнете ножовете, за да видите дали не са повредени и не е необходимо да бъдат заточени.

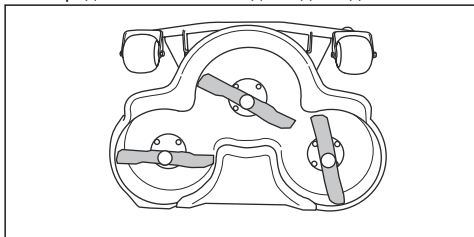

- Затегнете придържащите болтове на ножовете с правилния въртящ момент на затягане. Направете справка с *Технически характеристики на страница 60*.

## За смяна на ножовете

- Поставете платформата за рязане в положение за сервисно обслужване.

- Блокирайте ножа с дървено трупче (A).

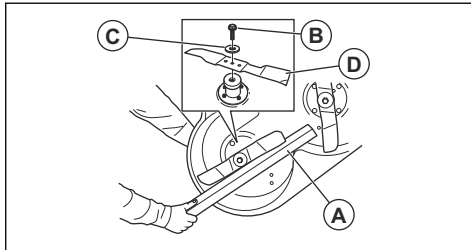

- Разхлабете и отстранете болта на ножа (B), шайбите (C) и ножа (D).
- Монтирайте ножовете успоредно един на друг.
- За платформата за рязане R137. Уверете се, че водещите щифтове са монтирани правилно в канала на ножовете.

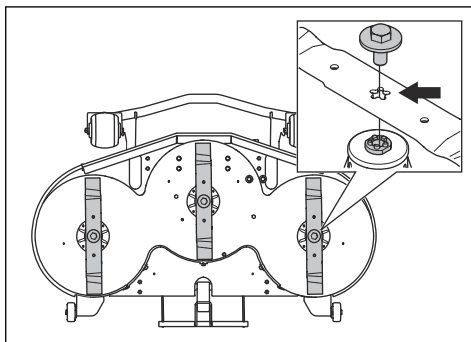

- Монтирайте новия нож със заострените краища към платформата за рязане.



## ПРЕДУПРЕЖДЕНИЕ:

Неправилен тип нож може да причини изхвърляне на предмети от платформата за рязане и да причини сериозно нараняване. Използвайте само посочените ножове в *Технически характеристики на страница 60*.



## ВНИМАНИЕ:

Неправилен тип нож може да причини нежелан шум. Използвайте само посочените ножове в *Технически характеристики на страница 60*.

- Монтирайте шайбата и болта, за да закрепите ножа. Затегнете болта с правилния въртящ момент. Направете справка с *Технически характеристики на страница 60*.

## За проверка на нивото на моторното масло

1. Паркирайте машината на равна повърхност и спрете двигателя.
2. Свалете капака на двигателя.
3. Разхлабете мерителната пръчка и я извадете.

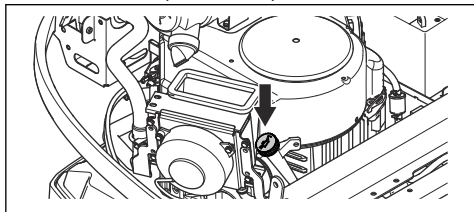

4. Почистете маслото от мерителната пръчка.
5. Поставете обратно мерителната пръчка. Не я затягайте.
6. Издърпайте мерителната пръчка навън и отчетете нивото на маслото.
7. Нивото на маслото трябва да бъде между маркировките на мерителната пръчка. Ако нивото е близо до маркировката ADD (Добавяне), долейте масло, докато достигне маркировката FULL (Пълно).

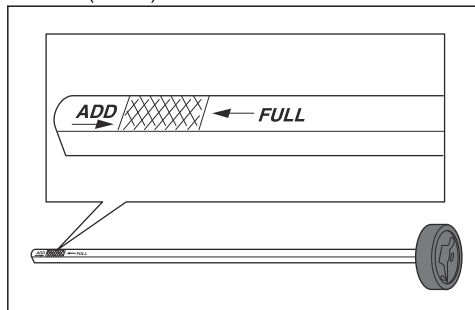

8. Бавно налейте маслото през отвора за мерителната пръчка. Изберете масло с вискозитет съгласно температурните диапазони, посочени на фигурата.

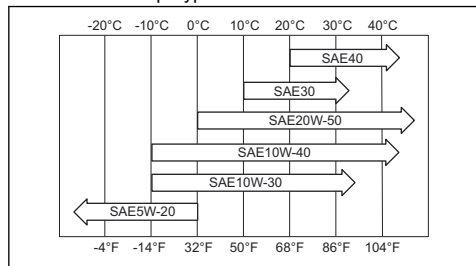

**ВНИМАНИЕ:** Не смесвайте различни типове масла.

9. Затегнете правилно мерителната пръчка, преди да стартирате двигателя. Стартирайте двигателя и го оставете да работи на празен ход около 30 секунди. Спрете двигателя. Изчакайте 30 секунди и проверете отново нивото на маслото.

## За смяна на моторното масло и масления филтър

Ако двигателят е студен, оставете го да работи 1-2 минути, преди да източите моторното масло. Това ще загрее моторното масло и то по-лесно ще се източи.



**ПРЕДУПРЕЖДЕНИЕ:** Не оставяйте двигателя да работи повече от 1 – 2 минути, преди да източите моторното масло. Моторното масло става много горещо и може да причини изгаряния. Оставете двигателя да изстине, преди да източите маслото.



**ПРЕДУПРЕЖДЕНИЕ:** Ако разлеете моторното масло върху тялото си, почистете със сапун и вода.

1. Свалете капака на двигателя.
2. Поставете съд под изпускателна пробка за масло.

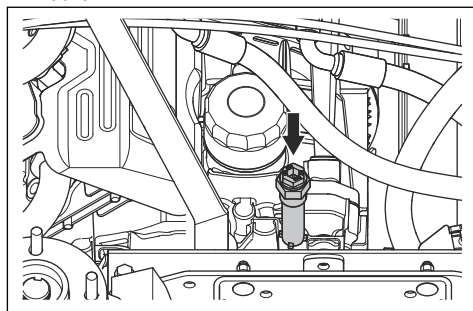

3. Извадете мерителната пръчка.
4. Извадете изпускателна пробка за масло от двигателя.
5. Оставете маслото да изтече в съда.
6. Поставете изпускателната пробка за масло и я затегнете докрай.

7. Завъртете масления филтър обратно на часовниковата стрелка, за да го свалите.

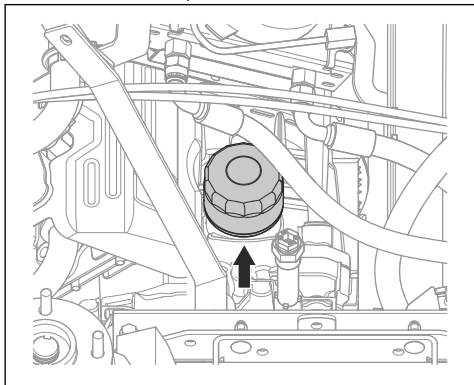

8. Смажете леко гуменото уплътнение на новия маслен филтър със свежо масло.
9. За да закрепите масления филтър, въртете същия по часовниковата стрелка, докато гуменото уплътнение опре, и след това го завъртете още половин оборот.
10. Налейте ново масло, както е посочено в *Технически характеристики на страница 60*.
11. Стартирайте двигателя и го оставете да работи на празен ход за 3 минути.
12. Спрете двигателя и се уверете, че няма теч от масления филтър.
13. Напълнете с масло, за да компенсирате за маслото, съдържащо се в новия маслен филтър.

**Забележка:** За безопасно изхвърляне на използваното моторно масло вижте *Изхвърляне на страница 59*.

## За проверка на нивото на маслото на трансмисията

1. С помощта на мерителната пръчка за масло отчетете нивото на маслото в трансмисията.

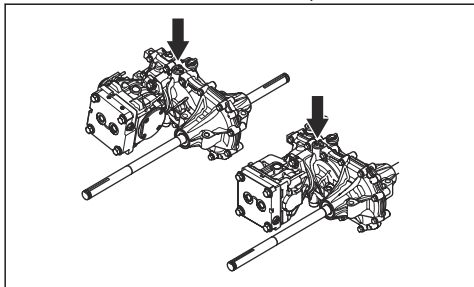

2. Нивото на маслото трябва да бъде между маркировките на мерителната пръчка.

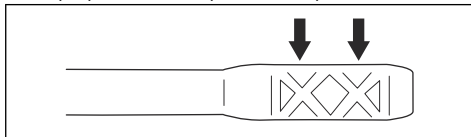

3. Ако нивото на маслото е прекалено ниско, напълнете с типа масло, препоръчан в *Технически характеристики на страница 60*

## За да проверите нивото на маслото в трансмисията

1. Наклонете седалката напред.
2. Почистете областта около капачката със суха кърпа.
3. Махнете капачката и проверете нивото на хидравличното масло. Нивото трябва да бъде 40–60 mm от горния ръб на цедката.

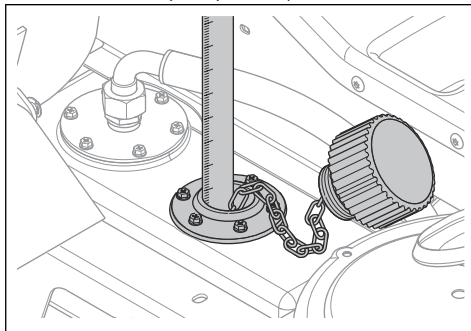

4. Ако нивото на маслото е прекалено ниско, напълнете с типа масло, препоръчан в *Технически характеристики на страница 60*

## За регулиране на ремъка на хидравличната помпа

1. Сгънете седалката на оператора напред.

2. Отстранете предпазната планка под седалката.

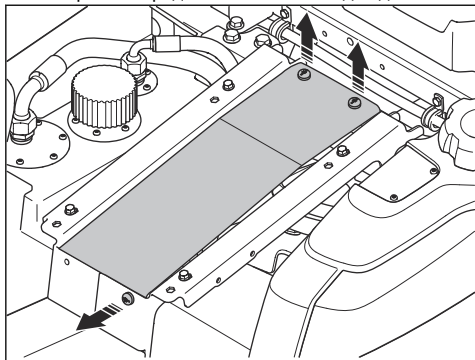

3. Отстранете 2-та предпазни капака на ремъка.

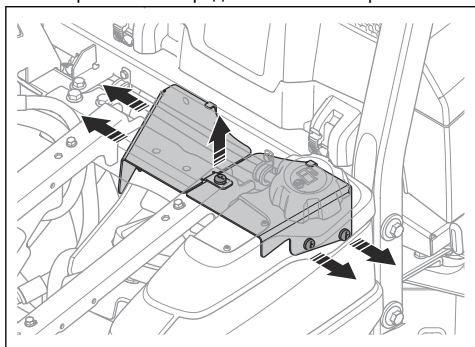

4. Разхлабете 3-те винта (А) на плъзгача на ремъка на помпата.

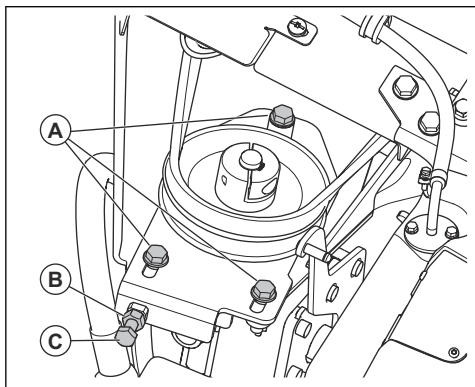

5. Разхлабете контрагайката (В) на регулиращия винт.

6. Завъртете регулиращия винт (С) за ремъка на помпата, докато ремъкът е правилно натегнат.

7. Монтирайте в обратна последователност.

# QUICK MAINTENANCE GUIDE

First service after 50 hours

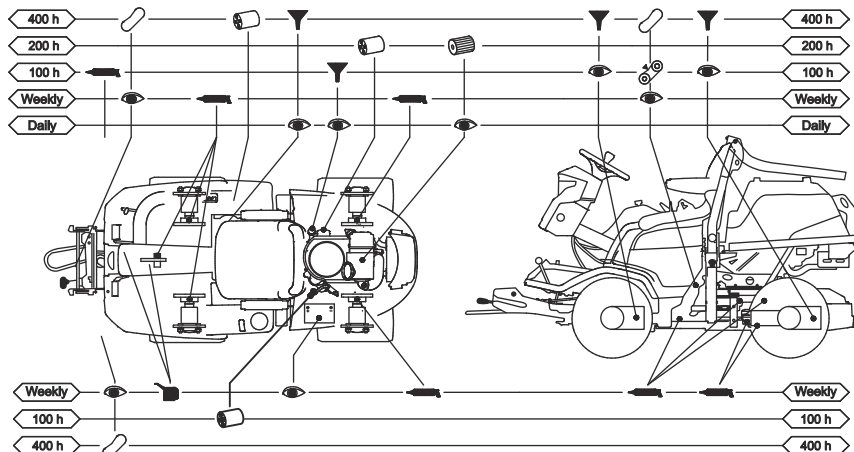

537 47 13-01

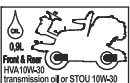
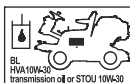

FIRST OIL CHANGE AFTER 50h

## Символи в ръководството за бързо техническо обслужване



Сменете филтъра



Сменете маслото



Направете визуална проверка или извършете замерване на нивото на маслото



Смажете с грес смазочния нипел



Смажете с масло



Извършете проверка на състоянието и обтягането на задвижващия ремък



Сменете задвижващия ремък



Сменете ножовете



## Общ преглед на смазването

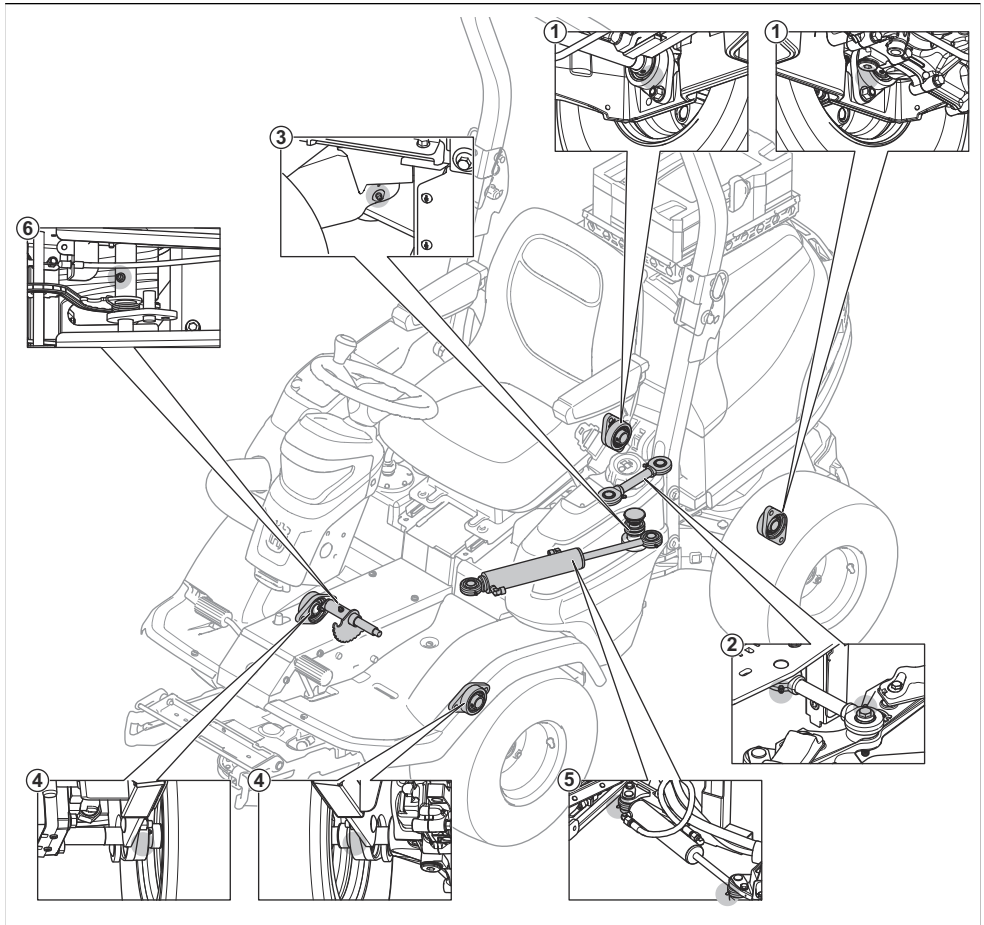

1. Лагер на задния мост
2. Шарнирен прът
3. Шарнирен лагер
4. Лагер на предния мост
5. Кормилен цилиндър
6. Мост на повдигащата верига

- Когато смазвате с грес, използвайте грес за шаси или за сачмени лагери, предотвратяваща корозията. След смазване отстранете излишната грес.
- Смазвайте 2 пъти седмично, ако работите с продукта ежедневно.
- Старайте се смазочното средство да не попада върху задвижващите ремъци или в жлебовете на ремъчните шайби. Ако все пак попадне, почистете разсипаното със спирт. Ако между задвижващия ремък и шайбата няма достатъчно триене, след като почистите със спирт, сменете задвижващия ремък.

## Смазване, обща информация

- Отстранете запалителния ключ, за да предотвратите случайно задвижване по време на смазване.
- Почистете зоната, преди да смажете дадена част на продукта.
- Използвайте масло, когато смазвате с туба с масло.



**ВНИМАНИЕ:** Не използвайте бензин или други петролни продукти за почистване на задвижващите ремъци.

## За да смажете кабелите

- Смажете 2-та края на жилата и преместете органите за управление до крайните им позиции.
- След смазване поставете гумените покрития на кабелите.
- Кабелите с гумен корпус трябва да се смазват редовно, за да се предотврати авария.
  - a) Извадете кабела и го окачете вертикално.
  - b) Смажете кабела с фино моторно масло, докато маслото започне да изтича от долния край. Сменете кабела, ако от долния край не започне да изтича масло.

**Забележка:** Можете да напълните с масло малка найлонова торбичка и да я запечатате върху корпуса на кабела с лепяща лента. Оставете кабела да виси вертикално от торбичката до следващия ден.

## За смазване на платформата за рязане

1. Отстранете предния капак.
2. Смажете съединенията и лагерите (А) с грес.
3. Смажете с такаламит през смазочните нипели на платформата за рязане (В). Смазвайте, докато греста излезе от задната страна на смазочния нипел.

Платформа за рязане C112

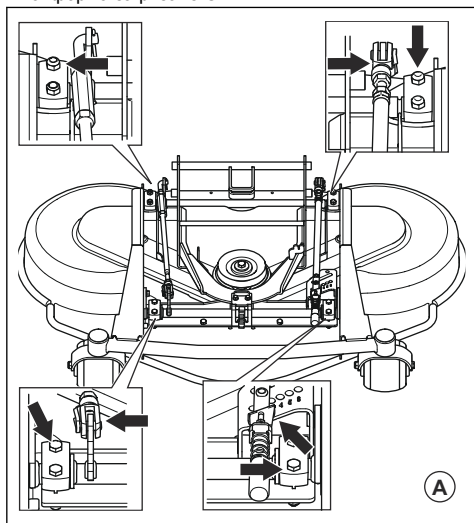

Платформа за рязане C122 и R137

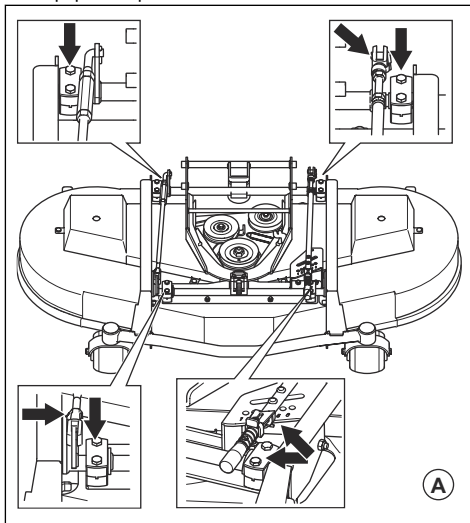

Платформа за рязане C112, C122 и R137

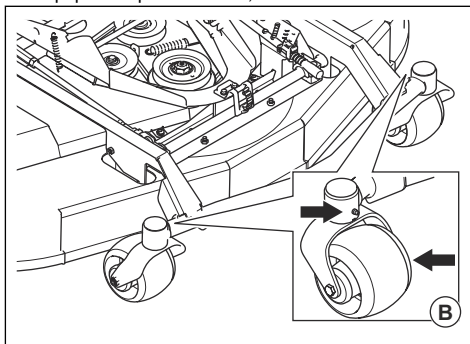

Платформа за рязане C122 и R137

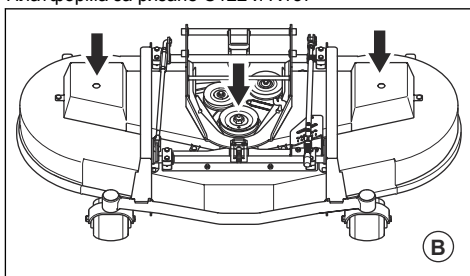

## За смазване на системата на педалите

1. Отстранете 4-те винта и отстранете плочата на рамата.

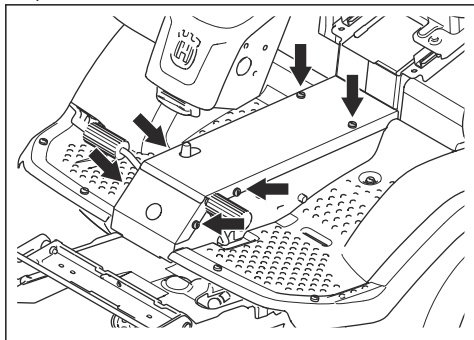

2. Натиснете и освободете педалите и смажете движещите се части с масло.

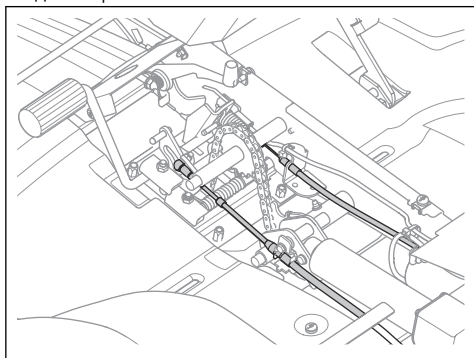

3. Смажете с масло кабелите на педалите за движение на преден и заден ход.

## За смазване на кабела на спирачката за паркиране

1. Отстранете 4-те винта и отстранете плочата на рамата.
2. Отстранете левия капак.
3. Отстранете гумения корпус на кабела на спирачката за паркиране.

4. Смажете с масло краищата на кабела на спирачката за паркиране.

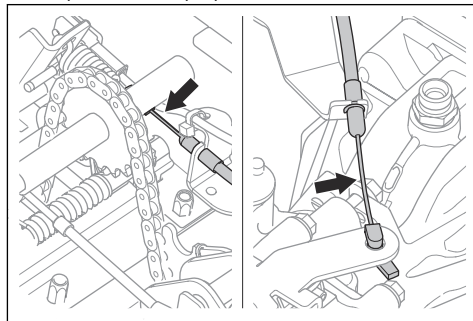

5. Смажете с масло кабела на спирачката за паркиране.
6. Натиснете 3 пъти педала на спирачката за паркиране и отново смажете кабела на спирачката за паркиране.
7. Закрепете левия капак и плочата на рамата.

## За смазване на веригите в канала на рамата

1. Отстранете винтовете и отстранете плочата на рамата.
2. Смажете с масло или смазочен спрей за вериги веригата в канала на рамата.

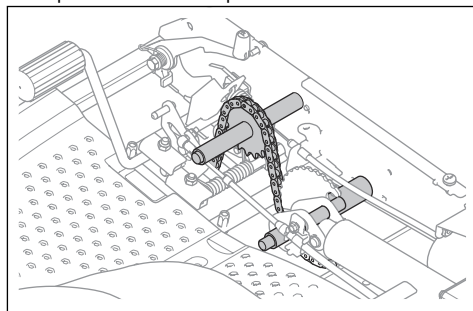

## За смазване на плъзгачите на седалката

1. Наклонете седалката напред.

2. Смажете с масло плъзгачите на седалката.

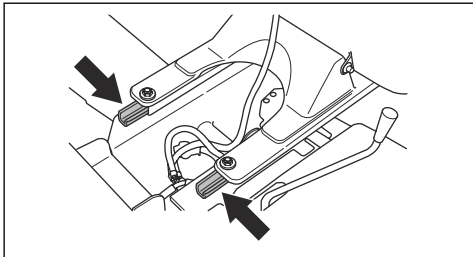

### За смазване на кабела за газта, кабела на смукача (P 524X)

1. Отстранете десния капак.
2. Смажете с масло свободните краища на кабелите, включително краищата в близост до двигателя.

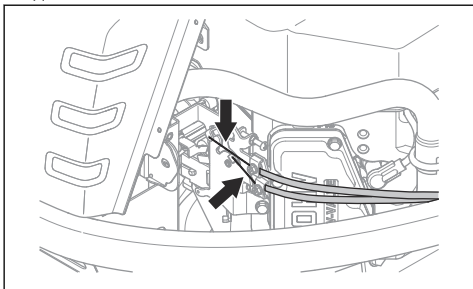

3. Закрепете десния капак.

### За смазване на кабела на хидростатичната трансмисия

1. Смажете с масло съединенията и лагерите на кабела на хидростатичната трансмисия.
2. Отстранете гумения ръкав и смажете с масло кабела на хидростатичната трансмисия.

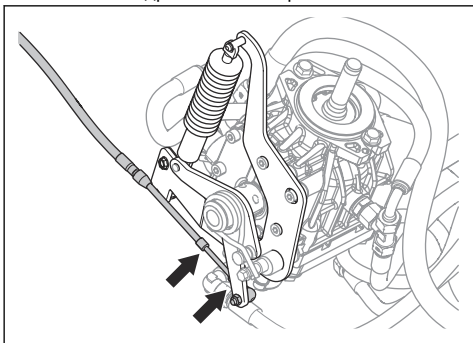

3. Натиснете 5 пъти педала на за движение на преден ход и отново смажете кабела на хидростатичната трансмисия.

4. Закрепете гумения ръкав.

### За да смажете кормилния цилиндър

Кормилният цилиндър има 2 смазочни нипела, по един във всеки край.

- Смажете с гресьорка, докато отвън излезе грес.

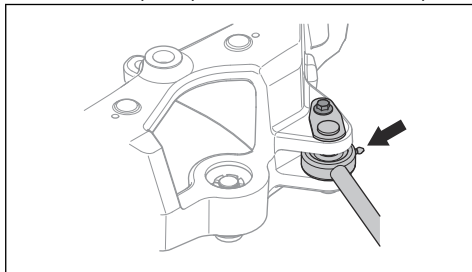

### За смазване на шарнира на чупещата се рама

1. Смажете лагера на чупещата се рама, когато всички колела на продукта са на терена. Смажете през смазочния нипел (А), докато греста излезе през отвора (В).

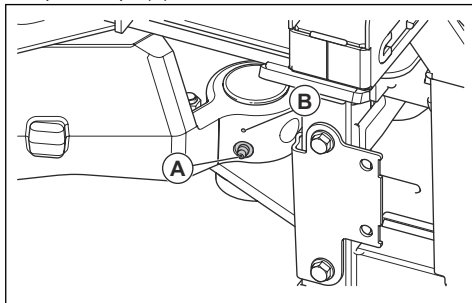

2. Повдигнете продукта, за да освободите налягането в чупещата се рама. На илюстрацията е показано къде да поставите опори.

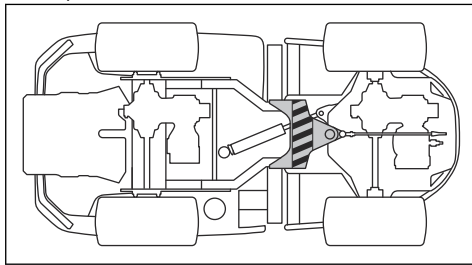

**ВНИМАНИЕ:** Уверете се, че опората няма да причини повреда на контролната стойка или да причини блокаж на чупещата се рама.

3. Смажете лагера на чупещата се рама отново, докато продуктът е повдигнат.



**ВНИМАНИЕ:** Уверете се, че греста излиза от съединението, под смазочния нипел.

4. Спуснете продукта.

## За да смажете шарнирния прът

1. Има 2 смазочни нипела, по един от всяка страна на шарнирния прът. Смажете с гресьорка, докато отвън излезе грес.

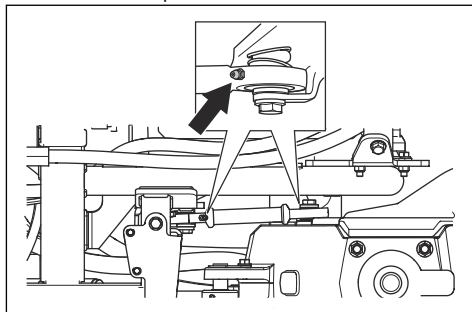

## Отстраняване на проблеми

### Отстраняване на неизправности

Ако не можете да намерите решение на Вашите проблеми в това ръководство, се обърнете към Вашия сервизен дилър на Husqvarna.





Проблем	Причина
Стартерът не развърта двигателя	Активиран е бутонът за WOM. Направете справка с <i>За стартиране на двигателя (P 524X) на страница 21</i> или <i>За стартиране на двигателя (P 524X EFI) на страница 22</i> .
	Не е задействана спирачката за паркиране. Направете справка с <i>За задействане и освобождаване на спирачката за паркиране на страница 25</i> .
	Главният предпазител е повреден. Направете справка с <i>За смяна на предпазител на страница 34</i> .
	Запалителният ключ е повреден.
	Връзката между кабела и акумулаторната батерия е лоша.
	Акумулаторната батерия е прекалено изтощена. Направете справка с <i>За зареждане на акумулатора на страница 34</i> .
	Стартерът е дефектен.
Двигателят не стартира, когато стартерът развърти двигателя	В резервоара за гориво няма гориво. Направете справка с <i>За наливане на гориво на страница 20</i> .
	Има въздух в горивната система.
	Предварителното загряване е дефектно или прекалено кратко
	Двигателят е дефектен.
	Горивният филтър е запушен. <i>За смяна на горивния филтър на страница 32</i> .

Проблем	Причина
Двигателят не работи плавно	Горивният филтър е запушен. Направете справка с <i>За смяна на горивния филтър на страница 32.</i>
	Въздушният филтър е запушен. Направете справка с <i>За почистване и смяна на въздушния филтър на страница 32.</i>
	Вентилационният канал на резервоара за гориво е запушен.
	Налягането на подаване е прекалено ниско.
	Инжекторната тръба е разхлабена.
	Двигателят е дефектен.
	В резервоара за гориво има гориво от неправилен тип.
	Освобождаващият клапан е дефектен.
	Горивният инжектор е дефектен.
	Инжекторната помпа е дефектна.
	Горивоподаващата помпа е дефектна.
Двигателят прегрява	Охладителният смукателен въздухопровод или охлаждащите ребра са запушени.
	Двигателят е претоварен.
	Нивото на охлаждащата течност е прекалено ниско.
	Нивото на моторното масло е прекалено ниско.
Продуктът отделя черен дим	В резервоара за гориво има гориво от неправилен тип.
	Въздушният филтър е запушен. Направете справка с <i>За почистване и смяна на въздушния филтър на страница 32.</i>
	Инжекторната помпа е дефектна.
	Горивният инжектор е дефектен.
Продуктът отделя син дим	Нивото на моторното масло е прекалено високо.
	Двигателят е дефектен.
Продуктът отделя бял дим	Цилиндърът в двигателя е дефектен.
	Нивото на моторното масло е прекалено високо.







Проблем	Причина
Двигателят очевидно няма мощност	Въздушният филтър е запушен. Направете справка с <i>За почистване и смяна на въздушния филтър на страница 32.</i>
	Горивният филтър е запушен. Направете справка с <i>За смяна на горивния филтър на страница 32.</i>
	Има въздух в горивната система.
	Освобождаващият клапан е дефектен.
	Налягането на подаване е прекалено ниско.
	Горивоподаващата помпа е дефектна.
	Синхронизацията на горивната инжекционна помпа е дефектна.
	Двигателят е дефектен.
Трансмисията няма достатъчно мощност	Обходните клапани не са напълно затворени.
	В трансмисията няма масло или нивото на маслото е прекалено ниско. Направете справка с <i>За проверка на нивото на маслото на трансмисията на страница 46.</i>
	Трансмисионното масло е прегоряло.
Акумулаторната батерия не се зарежда	Акумулаторната батерия е дефектна. Обърнете се към Вашия сервизен дилър на Husqvarna.
	Връзката между конекторите на кабелите и клемите на акумулаторната батерия е лоша.
Има вибрации в продукта	Ножовете са разхлабени. Направете справка с <i>За проверка на ножовете на страница 44.</i>
	Един или повече ножове не са балансирани. Направете справка с <i>За проверка на ножовете на страница 44.</i>
	Двигателят е разхлабен.
	Ъгловата зъбна предавка е разхлабена.
	Хидравличната помпа е разхлабена.
	Двигателят е дефектен.
	Задвижващият вал е дефектен.
	В ремъчните ролки на ВОМ има предмет.
	Гумените елементи са твърди или повредени.

Проблем	Причина
Резултатът от рязането е незадоволителен	Ножовете са затъпени. Направете справка с <i>За проверка на ножовете на страница 44.</i>
	Тревата е висока или мокра. Направете справка с <i>За получаване на добър резултат от рязането на страница 25.</i>
	Платформата за рязане е изместена.
	Има запушване с трева в платформата за рязане. Направете справка с <i>За почистване на машината на страница 29.</i>
	Налягането в гумите е различно от лявата и дясната страна. Направете справка с <i>Налягане на гумите на страница 35.</i>
	Продуктът работи с прекалено висока скорост. Направете справка с <i>За получаване на добър резултат от рязането на страница 25.</i>
	Оборотите на двигателя са прекалено ниски. Направете справка с <i>Технически характеристики на страница 60.</i>
	Задвижващият ремък приплъзва.

## Дисплей – търсене и отстраняване на неизправности

Символ	Име	Индикации на дисплея	Причина
	Индикатор за температура на хидравличното масло	Символът се показва.	Температурата на двигателя е прекалено висока.
		Символът мига бързо.	Обърнете се към Вашия сервизен дилър на Husqvarna.
	Датчик за налягане на маслото	Символът се показва.	Ниско налягане на маслото. Направете справка с <i>За проверка на нивото на моторното масло на страница 45.</i>
		Символът мига.	Смазочната система е дефектна.
	Индикатор за нивото на заряд на акумулаторната батерия	Символът се показва.	Ниско напрежение. Направете справка с <i>За зареждане на акумулатора на страница 34.</i>
	Индикатор на бутон за BOM	Символът се показва.	Бутонът за BOM е включен. Направете справка с <i>Проверка на условията за работа на страница 14.</i>
		Символът мига.	Неправилна процедура за стартиране. Направете справка с <i>Проверка на условията за работа на страница 14.</i>
		Символът мига бързо.	Бутонът за BOM е дефектен. Обърнете се към Вашия сервизен дилър на Husqvarna.



Символ	Име	Индикации на дисплея	Причина
	Индикатор за спирачката за паркиране	Символът се показва.	Спирачката за паркиране е включена. Направете справка с <i>За действие и освобождаване на спирачката за паркиране на страница 25.</i>
		Символът мига.	Неправилна процедура за стартиране. Направете справка с <i>Проверка на условията за работа на страница 14.</i>
		Символът мига бързо.	Спирачката за паркиране е дефектна. Обърнете се към Вашия сервизен дилър на Husqvarna.
	Индикатор за OPC	Символът мига.	Превключвателят на седалката е изключен, когато се опитвате да стартирате двигателя. Направете справка с <i>Проверка на условията за работа на страница 14.</i>
		Символът мига бързо.	Превключвателят на седалката е дефектен. Обърнете се към Вашия сервизен дилър на Husqvarna.
	Индикатор за сервизно обслужване	Символът се показва.	Необходимо е сервизно обслужване. Обърнете се към Вашия сервизен дилър на Husqvarna.
	Индикатор за гориво	Символът се показва.	Ниско ниво на горивото. Направете справка с <i>За наливане на гориво на страница 20.</i>
	Bluetooth®	Символът мига.	Продуктът е заключен. Отключете Вашия продукт с приложението Husqvarna Connect.
	Цифрово заключване	Символът се показва.	Продуктът е заключен. Отключете Вашия продукт с приложението Husqvarna Connect.

**Забележка:** Символите и техните положения върху дисплея могат да бъдат различни при различните модели.

## Транспортиране, съхранение и изхвърляне

### Транспортиране

- Машината е тежка и може да причини наранявания от премазване. Внимавайте при товарене върху или разтоварване от превозно средство или ремарке.
- Използвайте одобрено ремарке за транспортиране на машината.
- Уверете се, че познавате местните разпоредби за движение по пътищата, преди да

транспортирате машината в ремарке или по пътищата.

### За безопасното закрепване на продукта към ремарке за транспортиране

Преди да закрепите продукта, трябва да прочетете и разберете главата за безопасност. Направете справка с *Безопасност на страница 10.*



### ПРЕДУПРЕЖДЕНИЕ:

Спирачката за паркиране не е достатъчна за заключване на продукта по време на транспортиране. Закрепете продукта здраво към площта за товарене.

Оборудване: 4 одобрени ремъка и 4 клина за колелата.

1. Паркирайте продукта в центъра на площта за товарене.

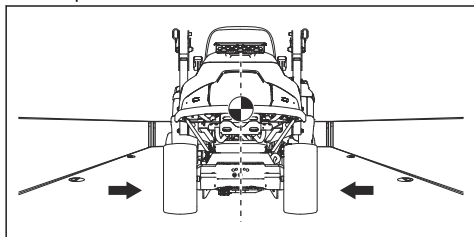

### ПРЕДУПРЕЖДЕНИЕ:

За транспортиране в транспортни превозни средства с покривало. Уверете се, че продуктът се е охладил, преди да го поставите в транспортното превозно средство.

2. Уверете се, че центърът на гравитацията на продукта е над моста на колелото на транспортното превозно средство. Ако за транспортиране се използва ремарке, се уверете, че силата на притискане на теглителната шина е правилна.

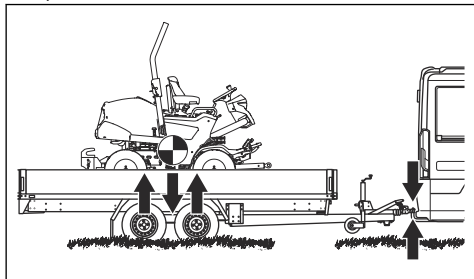

3. Задействайте спирачката за паркиране.
4. Спуснете платформата за рязане в плаващо положение.
5. Отстранете всички търкалящи се предмети.

6. Прекарайте първия ремък през задната рама на трансмисията.

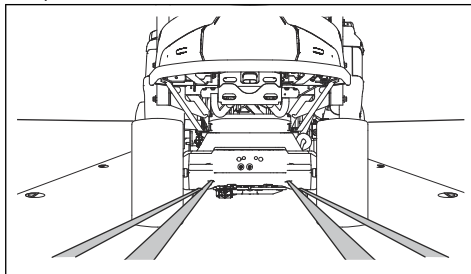

7. Прекарайте втория ремък през задната рама на трансмисията.
8. Закрепете ремъците към товарната площ.
9. Затегнете ремъците назад, за да закрепите продукта към товарната площ.
10. Закрепете третия ремък към 1 от ушите за транспортиране.

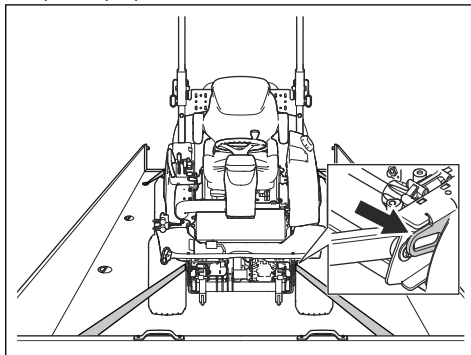

11. Закрепете четвъртия ремък към другото ухо за транспортиране.
12. Закрепете ремъка към товарната площ.
13. Затегнете ремъка напред, за да закрепите продукта към товарната площ.
14. Поставете клиновете за колелата пред и зад задните колела.

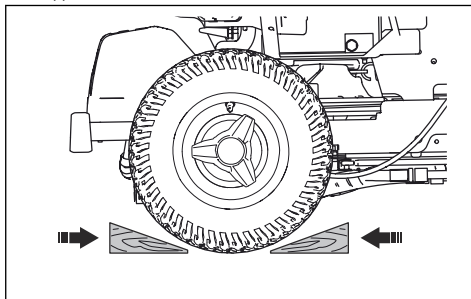

## За теглене на машината

Машината има хидростатична трансмисия. За да предотвратите повреждане на трансмисията, теглете продукта на кратки разстояния и с ниска скорост.

Изключете трансмисията, преди да теглите продукта. Вижте *За да изключите хидростатичната трансмисия на страница 25*.

## Съхранение

В края на сезона и преди повече от 30 дни съхранение подгответе машината за съхранение. Ако държите гориво в резервоара за гориво в продължение на 30 или повече дни, лепкави частици могат да предизвикат блокиране на карбуратора. Това има отрицателно въздействие върху работата на двигателя.

За да предотвратите образуването на лепкави частици, добавете стабилизатор. Ако се използва алкилатен бензин, не е необходим стабилизатор. Ако използвате стандартен бензин, не сменяйте с алкилатен бензин. Това може да предизвика втвърдяване на чувствителните гумени части. Добавете стабилизатор към горивото в резервоара или в контейнера за съхранение на горивото. Винаги използвайте указанията от потребителя съотношения на смесване. Оставете двигателя да работи най-малко 10 минути, след като добавите стабилизатор, докато той потече в карбуратора.



**ПРЕДУПРЕЖДЕНИЕ:** Не съхранявайте машината с гориво в резервоара за гориво на закрито или на места с лоша вентилация. Съществува опасност от пожар, ако изпаренията от горивото са близо до открит пламък, искри или сигнални лампи на котли, резервоари за топла вода и сушилни за дрехи.



**ПРЕДУПРЕЖДЕНИЕ:** Отстранете тревата, листата и други запалими материали от машината, за да намалите риска от злополука. Оставете машината да се охлади, преди да я оставите за съхранение.

- Почистване на продукта, вижте *За почистване на машината на страница 29*. Поправете повредени места по боята, за да предотвратите корозията.
- Проверете машината за износени или повредени части и затегнете разхлабените винтове и гайки.
- Извадете батерията. Почистете го, заредете го и го поддържайте охладен по време на съхранение.
- Сменете моторното масло и изхвърлете отработеното масло.

- Изпразнете резервоара за гориво. Стартирайте двигателя и го оставете да работи, докато се изразходи горивото в карбуратора.

---

**Забележка:** Не изпразвайте резервоара за гориво и карбуратора, ако е бил добавен стабилизатор.

---

- Развийте пробките и налейте по около една супена лъжица моторно масло във всеки от цилиндрите. Развъртете на ръка двусекционния вал на двигателя, за да се нанесе маслото и поставете обратно пробките.
- Смажете всички смазочни нипели, съединения и оси.
- Съхранявайте машината на чисто и сухо място и я покрийте за допълнителна защита.
- Покривало за предпазване на Вашата машина по време на съхранението или транспортирането можете да получите чрез Вашия дилър.

## Изхвърляне

- Химическите вещества могат да бъдат опасни и не трябва да се изливат на земята. Винаги изхвърляйте използваните химикали в сервизен център или на подходящо място за изхвърляне на отпадъци.
- Когато машината се износи, изпратете я обратно на дилъра или на подходящо място за рециклиране.
- Маслото, маслените филтри, горивото и акумулаторът може да имат отрицателно въздействие върху околната среда. Съблюдавайте местните изисквания за рециклиране и приложимите разпоредби.
- Не изхвърляйте акумулатора като битов отпадък.
- Изпратете акумулатора на сервиз на Husqvarna или го изхвърлете на място за депониране на използвани акумулатори.

## Технически характеристики

### Технически характеристики

	P 524X	P 524X EFI
<b>Размери</b> , направете справка също и с <i>Размери на продукта на страница 64</i>		
Тегло без платформа за рязане, с празни резервоари, kg	433	437
Размери на гумите	18 × 8,50 – 8	18 × 8,50 – 8
Налягане на гумите, задни – предни, kPa/bar/PSI	100/1,0/14,5	100/1,0/14,5
Максимален градиент, градуси °	10	10
Макс. тегло на тегленото оборудване при наклон 10°, kg	200	200
Макс. допустима вертикална сила върху теглителната шина, N/kg	250/25	250/25
Макс. допустима хоризонтална сила върху теглителната шина, N/kg	350/35	350/35
<b>Двигател</b>		
Марка/Модел	Kawasaki/V-Twin, FX691V-KME09023-D4	Kawasaki/V-Twin, FX730V EFI-KME01609-D2
Номинална изходна мощност на двигателя, kW <sup>1</sup>	13,9	15,6
Работен обем, cm <sup>3</sup>	726	726
Макс. обороти на двигателя, об/мин	3000 +/- 100	3000 +/- 100
Макс. скорост на преден ход, km/h	13	13
Макс. скорост на заден ход, km/h	9	9
Гориво, безоловно с мин. октаново число	95 (макс. метанол 5%, макс. етанол 10%, макс. МТВЕ 15%)	95 (макс. метанол 5%, макс. етанол 10%, макс. МТВЕ 15%)
Обем на резервоара, l	21	21
Масло, API клас CD или по-висок	SAE 10W/40	SAE 10W/40
Количество масло, вкл. филтъра, l	2,1	2,1
Количество масло без филтъра, l	1,8	1,8
Двигател на стартера	Електрически стартер 12 V	Електрически стартер 12 V
<b>Трансмисия</b>		

<sup>1</sup> Номиналната мощност на двигателя е средната нетна мощност (при указаните об/мин) на стандартен двигател за модела двигател, измерен спрямо SAE стандарта J1349/ISO1585. Двигателите масово производство може да се отклоняват от тази стойност. Действителната изходна мощност за двигателя, инсталиран на крайния продукт, ще зависи от работната скорост, условията на околната среда и други стойности.

	<b>P 524X</b>	<b>P 524X EFI</b>
Марка/Модел	Kanzaki/KTM 23	Kanzaki/KTM 23
Трансмисионно масло	Трансмисионно масло Husqvarna 10W-30 (Husqvarna 10W-30 4T AWD или STOU 10W-30)	Трансмисионно масло Husqvarna 10W-30 (Husqvarna 10W-30 4T AWD или STOU 10W-30)
Вместимост за масло за скоростна кутия отпред, l	0,9	0,9
Вместимост за масло за скоростна кутия отзад, l	0,9	0,9
<b>Хидравлична система</b>		
Макс. работно налягане, bar/psi	120/1740	120/1740
Капацитет на резервоара за хидравлична течност, l	8	8
Капацитет на хидравличната система, l	13	13
Хидравлично масло	Трансмисионно масло Husqvarna 10W-30 (Husqvarna 10W-30 4T AWD или STOU 10W-30)	Трансмисионно масло Husqvarna 10W-30 (Husqvarna 10W-30 4T AWD или STOU 10W-30)
<b>Електрическа система</b>		
Тип	12 V, отрицателно заземена	12 V, отрицателно заземена
Акумулаторна батерия	12 V, 24 Ah	12 V, 24 Ah
Запалителна свещ	NGK BPR4ES	NGK BPR4ES
Главен предпазител, тип с плоски щифтове, A	20	20
Предпазител за захранващия контакт, тип с плоски щифтове, A	5	5
Разстояние между електродите, mm/in	0,75/0,030	0,75/0,030
Лампи	Светодиод	Светодиод
<b>Платформа за рязане</b>		
Тип	Combi 112	Combi 112
	Combi 122	Combi 122
	-	R137

Шумови емисии <sup>2</sup>	<b>P 524X</b>	<b>P 524X EFI</b>
<b>Ниво на звуковата мощност, измерена в dB(A)</b>		
Combi 112	99	100

<sup>2</sup> Емисии на шума в околната среда, измерени като звукова мощност ( $L_{WA}$ ) в съответствие с директива на ЕО 2000/14/ЕО.

Шумови емисии <sup>2</sup>	P 524X	P 524X EFI
Combi 122	101	102
R137	-	105
<b>Гарантирано ниво на звукова мощност, dB(A)</b>		
Combi 112	100	100
Combi 122	102	103
R137	-	105

Ниво на шума <sup>3</sup>	P 524X	P 524X EFI
<b>Ниво на звуковото налягане при ухото на оператора, dB(A)</b>		
Combi 112	86	86
Combi 122	87	88
R137	-	91

Ниво на вибрациите <sup>4</sup>	P 524X	P 524X EFI
<b>Ниво на вибрация на кормилото, m/s<sup>2</sup></b>		
Combi 112	2.5	2.5
Combi 122	2.5	2.5
R137	-	2.5
<b>Ниво на вибрация на седалката, m/s<sup>2</sup></b>		
Combi 112	0.5	0.5
Combi 122	0.5	0.5
R137	-	0.5

Платформа за рязане	Combi 112	Combi 122	R137
Ширина на рязане, mm	1120	1220	1370
Височина на рязане, 7 положения, mm	25-75	25-75	35 – 100
Ширина, mm	1220	1330	1409

<sup>2</sup> Емисии на шума в околната среда, измерени като звукова мощност ( $L_{WA}$ ) в съответствие с директива на ЕО 2000/14/ЕО.

<sup>3</sup> Ниво на звуковото налягане съгласно EN ISO 5395. Отчетените данни за нивото на звуковото налягане имат типична статистическа дисперсия (стандартно отклонение) от 1,2 dB(A).

<sup>4</sup> Ниво на вибрациите съгласно EN ISO 5395. Отчетените данни за равнището на вибрации имат типична статистическа дисперсия (стандартно отклонение) от 0,2 m/s<sup>2</sup> (кормило) и 0,8 m/s<sup>2</sup> (седалка).

Платформа за рязане	Combi 112	Combi 122	R137
Тегло, kg	60	71	89
Дължина, mm	420	454	924
<b>Нож</b>			
Въртящ момент на затягане на болта на ножа, Nm/кpm/lb-ft	85/8,6/62,7	115/11,7/84,8	130/13,2/95,8
Номер на артикул	5441027 – 10	5354294 – 10	5321872 – 55

Данни за радиочестота	P 524X	P 524X EFI
Честотен диапазон, MHz	2402 – 2480	2402 – 2480
Изходна мощност <sup>5</sup> , dBm	2,4	2,4



### **ПРЕДУПРЕЖДЕНИЕ:**

Използването на платформа за рязане, която не е одобрена за продукта, може да доведе до изхвърчане на предмети

с висока скорост и да причини сериозно нараняване. Не използвайте други типове платформа за рязане, освен определения в това ръководство за оператора.

<sup>5</sup> Измерена при 2402 MHz и работен цикъл 85%.

## Размери на продукта

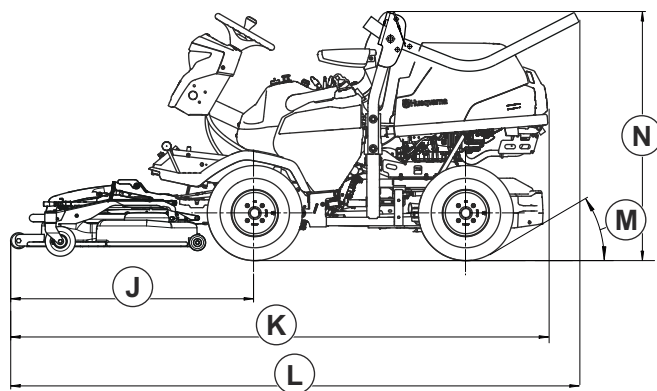
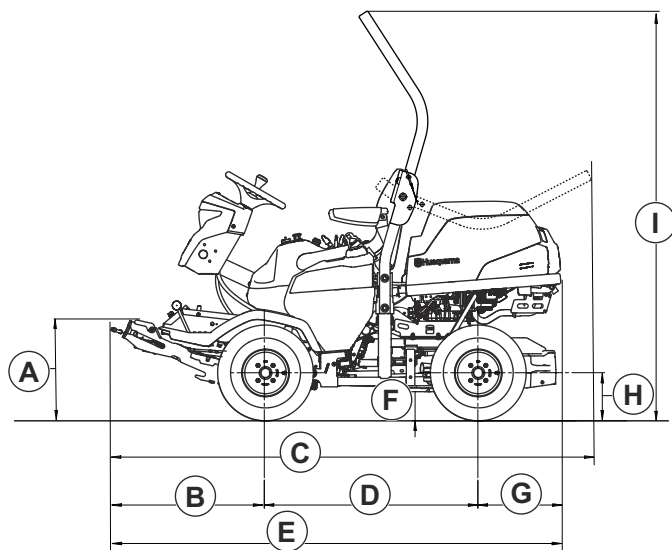



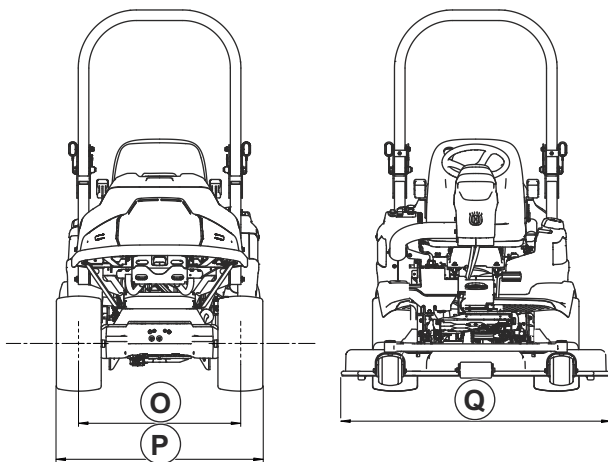

<b>A</b>	489 mm	<b>G</b>	388 mm	<b>K</b>	<b>Combi 112:</b> 2443 mm	<b>M</b>	30°
<b>B</b>	673	<b>H</b>	225 mm		<b>Combi 122:</b> 2532 mm	<b>N</b>	1244 mm
<b>C</b>	2066 mm	<b>I</b>	1869 mm		<b>R137:</b> 2580 mm	<b>O</b>	765 mm
<b>D</b>	999 mm	<b>J</b>	<b>Combi 112:</b> 1056 mm	<b>I</b>	<b>Combi 112:</b> 2449 mm	<b>P</b>	977 mm
<b>E</b>	2060 mm		<b>Combi 122:</b> 1145 mm		<b>Combi 122:</b> 2538 mm	<b>Q</b>	<b>Combi 112:</b> 1220 mm
<b>F</b>	137 mm		<b>R137:</b> 1193 mm		<b>R137:</b> 2585 mm	<b>Combi 122:</b> 1330 mm	
						<b>R137:</b> 1409 mm	

## Принадлежности

В тази инструкция за експлоатация не са дадени инструкции за поддръжката на допълнително оборудване или принадлежности.

Вижте инструкцията за експлоатация за инструкции относно дадена принадлежност или оборудване.

## Сервиз

Извършвайте ежегодна проверка в оторизиран сервиз, за да се уверите, че машината ще работи безопасно и по най-добрия начин по време на активния сезон. Най-доброто време за извършване на сервизно обслужване или основен ремонт на машината е неактивният сезон.

Когато изпращате поръчка за резервните части, предоставяйте информация за годината на покупка, модела, типа и серийния номер.

Винаги използвайте оригинални резервни части.

---

## Гаранция

---

### Гаранция на трансмисията

Гаранцията на трансмисията е валидна само ако са правени проверки на скоростта на предните и задните колела, както е уточнено в графика за техническо обслужване. За да се предотврати възникването на повреда в системата на трансмисията, възложете нейната регулировка на одобрен сервиз.

# Декларация за съответствие

## Декларация за съответствие на ЕС

Ние, **Husqvarna AB**, SE-561 82 Huskvarna, Швеция,  
тел.: +46-36-146500, декларираме на своя собствена  
отговорност, че продуктът:

<b>Описание</b>	Самоходна косачка за трева
<b>Марка</b>	Husqvarna
<b>Тип/модел</b>	P 524X, P 524X EFI
<b>Идентификация</b>	Серийни номера от 2022 и нататък

отговаря напълно на следните директиви и  
регламенти на ЕС:

Директива/регламент	Описание
2006/42/ЕО	"относно машините"
2014/53/ЕС	"относно радиосъоръженията"
2000/14/ЕО	"относно шумовите емисии в околната среда"
2011/65/ЕС	"по отношение на ограничението за използване на определени опасни вещества в електрическо и електронно оборудване"

и че следните стандарти и/или технически спецификации са приложени: EN ISO 5395-1:2013/A1:2018, EN ISO 5395-3:2013/A1:2017/A2:2018, ISO 21299:2009, EN ISO 12100:2010, EN ISO 14982:2009, ETSI EN 300 328 v.2.2.2, ETSI EN 301 489-1 V2.2.3, ETSI EN 301 489-17 V3.2.4, EN IEC 61000-6-3:2021, EN IEC 61000-6-2:2019, EN IEC 63000:2018.



Нотифициран орган: 0404, RISE SMP Svensk Maskinprovning AB, Box 4053, SE-904 03 Umeå, Sweden, сертифицира за съответствие с Директива на съвета 2000/14/ЕО, процедура за оценка на съответствието: приложение VI.

За информацията относно шумовите емисии направете справка с *Технически характеристики на страница 60*.

Huskvarna, 2023-03-01

Claes Losdal, мениджър "Разработки и развитие/  
градински продукти", Husqvarna AB

Отговорен за техническата документация

---

## Регистрирани търговски марки

---

Словесният знак и логата на *Bluetooth®* са регистрирани търговски марки, собственост на *Bluetooth SIG, inc*, и всяко използване на тези марки от Husqvarna е лицензирано.

---

# CUPRINS

---

Introducere.....	69	Date tehnice.....	124
Siguranță.....	77	Accesorii.....	129
Asamblarea.....	84	Service.....	129
Funcționarea.....	86	Garanție.....	130
Întreținerea.....	92	Declarație de conformitate.....	131
Depanarea.....	117	Mărci comerciale înregistrate.....	132
Transportul, depozitarea și eliminarea.....	121		

---

## Introducere

---

### Inspecția pre-livrare și numerele de produs

---

**Nota:** O inspecție pre-livrare a fost efectuată asupra acestui produs. Asigurați-vă că primiți de la distribuitor o copie semnată a documentului de inspecție pre-livrare.

---

Informații de contact pentru agentul de service:	
Acest manual al operatorului corespunde produsului cu numărul de produs/numărul de serie:	
/	
Motor:	
Transmisie:	

### Descrierea produsului

P 524X și P 524X EFI sunt tractoare de tuns gazonul. Sursa de alimentare este un motor pe benzină. Produsul are un afișaj, faruri și tracțiune integrală (AWD). Pedalele de deplasare înainte și în marșarier îi permit operatorului să regleze treptat viteza. Puteți utiliza produsul cu diverse tipuri de placă de tăiere sau alte echipamente Husqvarna aprobate.

### Domeniul de utilizare

Produsul este destinat tunderii gazonului în zonele comerciale. Atașați un accesoriu opțional pentru a utiliza

produsul pentru alte lucrări. Adresați-vă distribuitorului dvs. Husqvarna pentru mai multe informații referitoare la accesoriile disponibile.

### Asigurați-vă produsul

Verificați ca noul dvs. produs să fie acoperit de asigurare. Dacă aveți incertitudini, contactați compania de asigurări cu care lucrați. Vă recomandăm o asigurare completă, care acoperă terțele părți, incendiile, avariile, furtul și răspunderea civilă.

## Prezentare generală a produsului

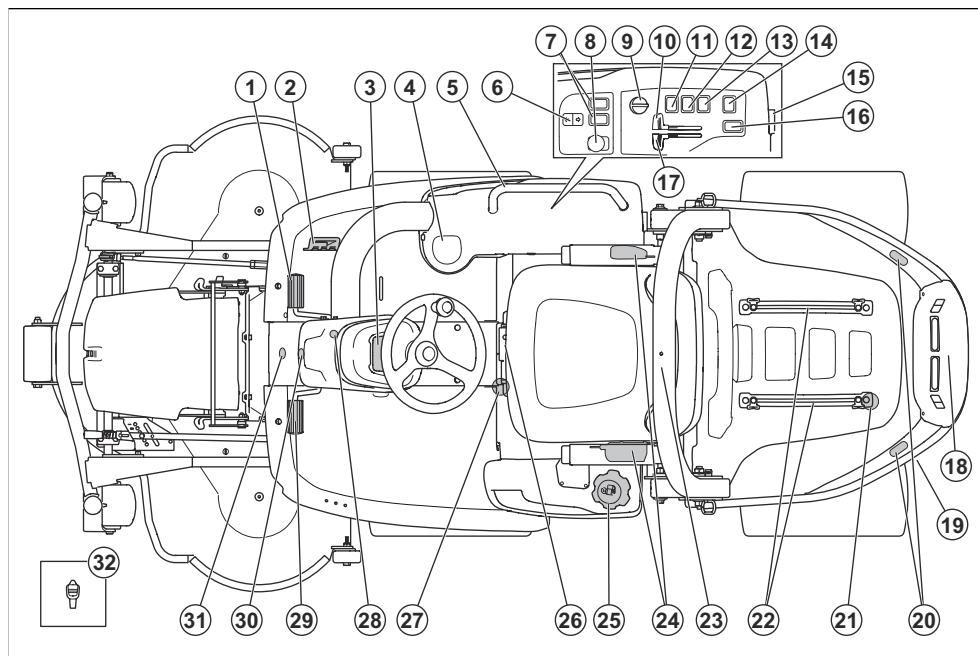

1. Pedală de deplasare înainte
2. Pedală de deplasare înapoi
3. Afișaj
4. Suport pentru pahar
5. Mâner (accesoriu)
6. Ridicare electrică pentru capul tăietor
7. Buton de funcții pentru accesorii față (accesoriu)
8. Buton PTO
9. Cheie de contact
10. Control accelerație
11. Comutator pentru far
12. Comutator lumini de avertizare (accesoriu)
13. Comutator pentru priza electrică, 12 V
14. Comutator pentru priză electrică AUX, 12 V (accesoriu)
15. Priză electrică, 12 V
16. Buton de funcții pentru accesorii spate (accesoriu)
17. Control șoc (P 524X)
18. Priză electrică AUX spate, 12 V (accesoriu)
19. Supapă de deviere pentru transmisia spate
20. Lumini de avertizare spate (accesoriu)
21. Suporturi de curele
22. Șine
23. ROPS (structură de protecție împotriva răsturnării)
24. Centură de siguranță
25. Bușon rezervor de carburant
26. Pârghie pentru reglarea scaunului
27. Supapă de deviere pentru transmisia față
28. Blocare frână de parcare
29. Frână de parcare
30. Lumină de avertizare față (accesoriu)
31. Priză electrică AUX față, 12 V (accesoriu)
32. Sculă

## Prezentare generală a sistemului electric

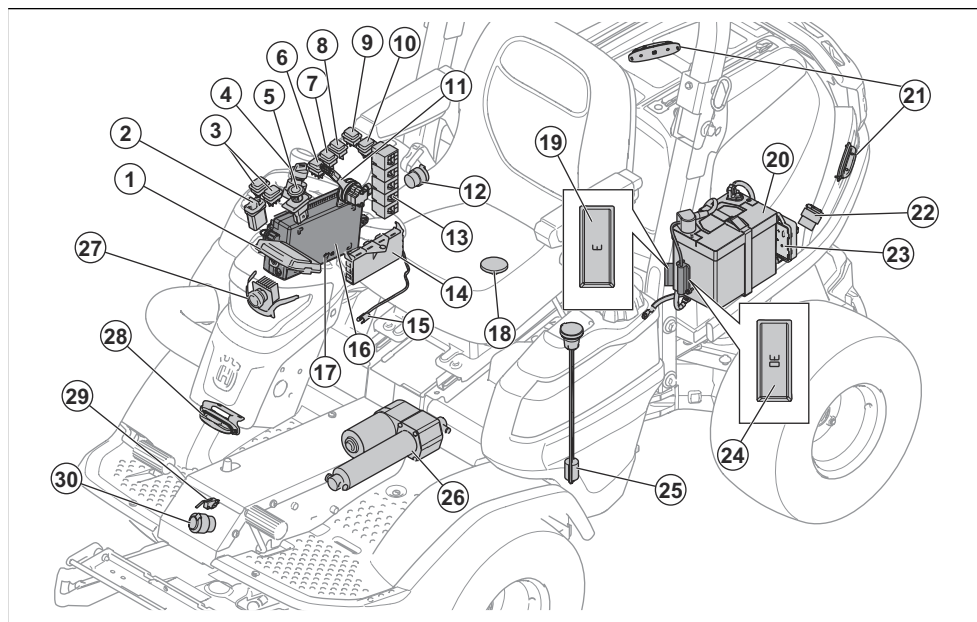

1. Afișaj
2. Buton de funcții pentru ridicarea capului
3. Buton de funcții pentru accesorii față (accesoriu)
4. Cheie de contact
5. Buton PTO
6. Comutator pentru far
7. Comutator lumini de avertizare (accesoriu)
8. Comutator pentru priză electrică, 12 V
9. Comutator pentru priză electrică AUX, 12 V (accesoriu)
10. Buton de funcții pentru accesorii spate (accesoriu)
11. EFI control accelerație (P 524X EFI)
12. Priză electrică, 12 V
13. Relee
14. Unitatea de comandă a mașinii de tuns iarba
15. Senzor de temperatură pentru ulei hidraulic
16. Cutie de control
17. Conector de service
18. Comutator OPC
19. Siguranță pentru alimentarea memoriei de 12 V la modulul de comandă al mașinii de tuns, 3 A
20. Baterie
21. Lumină de avertizare spate (accesoriu)
22. Priză electrică AUX spate, 12 V (accesoriu)
23. EFI unitate de comandă (P 524X EFI)
24. Siguranță pentru dispozitiv de acționare a ridicării capului, 30 A

25. Senzor nivel de combustibil
26. Ridicarea capului tăietor cu actuator electric
27. Faruri
28. Lumină de avertizare față (accesoriu)
29. Comutator frână de parcare
30. Priză electrică AUX față, 12 V (accesoriu)

### Prize electrice

Produsul are următoarele prize electrice:

- Priză electrică de 12 V
- Priză electrică AUX de 12 V, față (accesoriu)
- Priză electrică AUX de 12 V, spate (accesoriu)

Pentru a găsi siguranțele pentru prizele electrice, consultați *Prezentare generală a siguranțelor la pagina 99*.

Pentru a găsi prizele, consultați *Prezentare generală a sistemului electric la pagina 71*.

Porniți prizele electrice de la întrerupătorul de pe panoul de control.

### Contor orar

Produsul are 2 contoare orare pe afișaj. Contorul orar arată câte ore de lucru are motorul în total (A) și în timpul perioadei de funcționare (B). Ultima cifră a

contorul orar pentru perioada de funcționare indică a zecea parte a unei ore (6 minute).

Timpul scurs cu contactul pornit și motorul oprit nu este contorizat.

**Nota:** Contorul orar total (A) arată numai ore întregi.

**Nota:** Perioada de funcționare este perioada în care motorul a fost pornit în timpul unei zile. Dacă motorul este oprit timp de cel puțin 6 ore, începe o nouă perioadă de funcționare.



## Modulul de comandă al mașinii de tuns gazonul

Produsul are un modul de comandă al mașinii de tuns gazonul care oferă operatorului informații despre produs. Informațiile apar pe afișajul de pe panoul de comandă. Consultați *Afișaj* la pagina 74.

Modulul de comandă al mașinii de tuns gazonul permite reprezentantului atelierului de service să se conecteze la produs atunci când se efectuează lucrări de service.

## Husqvarna Connect

Produsul are tehnologie wireless și se poate conecta la dispozitivele mobile care au aplicația Husqvarna Connect instalată. Aplicația Husqvarna Connect este o aplicație gratuită pentru dispozitivul dvs. mobil. Aplicația Husqvarna Connect vă oferă funcții extinse pentru produsul dvs. Husqvarna:

- Funcție de blocare și deblocare pentru a preveni operațiuni neaprobate asupra produsului.
- Informații pe larg despre produs.
- Informații despre piese pentru produse și service și asistență pentru acestea.

## Husqvarna Fleet Services™

Serviciile de Flotă Husqvarna™ este o soluție în cloud care oferă managerului unei flote comerciale o prezentare generală asupra tuturor produselor. Pentru mai multe informații despre Husqvarna Fleet Services™, consultați [www.husqvarna.com](http://www.husqvarna.com).

## Pentru a vă conecta la produs cu Husqvarna Fleet Services™

1. Descărcați aplicația Husqvarna Fleet Services™ pe dispozitivul dvs. mobil.
2. Conectați-vă la aplicația Husqvarna Fleet Services™.

3. Urmați instrucțiunile despre cum se asociază produsul cu Husqvarna Fleet Services™.

## Buton PTO (priză de putere)

Butonul prizei de putere cuplează și decuplează ambreiajul acestuia și placa de tăiere sau alt echipament conectat la aceasta. Condițiile corecte de pornire trebuie respectate, pentru a cupla dispozitivul de antrenare a cuțitelor. Pentru condițiile corecte de pornire, consultați *Pentru a efectua o verificare a condițiilor de operare* la pagina 81.

- Trageți în afară butonul prizei de putere pentru a cupla mecanismul de antrenare la cuțite sau alte echipamente.

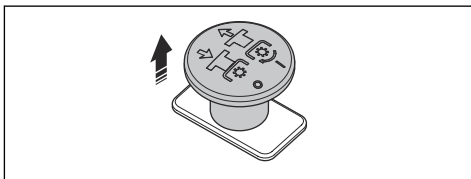

- Împingeți la interior butonul prizei de putere pentru a decupla mecanismul de antrenare de la cuțite sau alte echipamente.

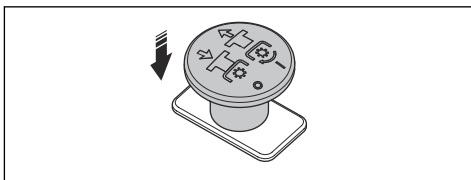

## Faruri

Farul are lumină de lucru și lumină de fază lungă.

- Împingeți întrerupătorul în poziția (A) pentru a stinge luminile.

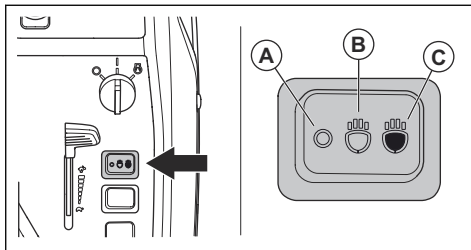

- Împingeți întrerupătorul în poziția (B) pentru a aprinde lumina de lucru.
- Apăsăți întrerupătorul de alimentare în poziția (C) pentru a aprinde lumina de fază lungă și lumina de lucru.

Lumina de lucru rămâne aprinsă timp de 3 minute după rotirea cheii de contact în poziția STOP. Când farurile sunt aprinse, afișajul indică simbolul de far. Consultați *Afișaj* la pagina 74.



## Pedalele pentru mers înainte și marșarier

Viteza poate fi reglată treptat cu ajutorul celor 2 pedale. Pedala din stânga (A) este utilizată pentru mersul înainte și pedala din dreapta (B) este utilizată pentru marșarier. Produsul frânează atunci când pedalele sunt eliberate.

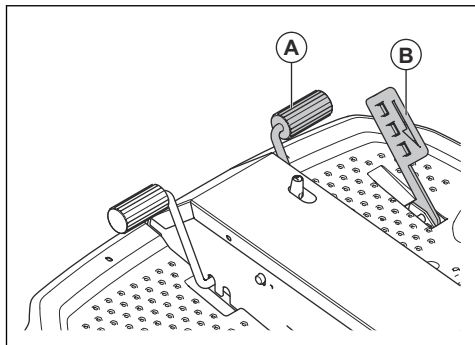

## Comutator pentru ridicarea electrică a capului tăietor

Comutatorul controlează ridicarea electrică. Folosiți ridicarea electrică pentru a ridica și a coborî capul tăietor în poziția corectă.

Comutatorul nu are o poziție stabilită. Trageți comutatorul în spate pentru a ridica electric capul

tăietor. Apăsăți comutatorul în față pentru a coborî electric capul tăietor. Capul tăietor poate fi ridicat și coborât întotdeauna când cheia de contact este în poziția pornit.

Capul tăietor trebuie să fie întotdeauna în poziție flotantă atunci când tăiați iarba. Poziția flotantă îi permite capului tăietor să urmeze diverse niveluri de sol.

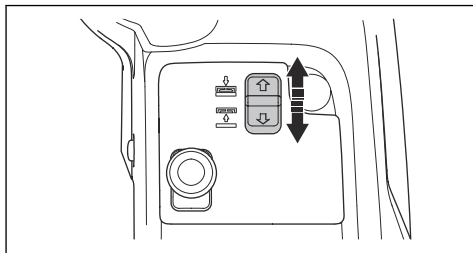

## Cap tăietor

Capetele tăietoare pentru acest produs sunt capetele tăietoare Combi și un cap tăietor R137. Consultați *Date tehnice la pagina 124*.

Capetele tăietoare Combi funcționează cu mărunțire sau cu descărcare prin spate. Capul tăietor R137 funcționează cu descărcare prin spate. Mărunțitorul taie iarba în bucăți mai mici, care acționează ca fertilizator pentru gazon. Când este scos obturatorul de resturi vegetale, capul tăietor descarcă iarba în spate.

## Afișaj

Afișajul de pe panoul de comandă afișează informații despre starea produsului.

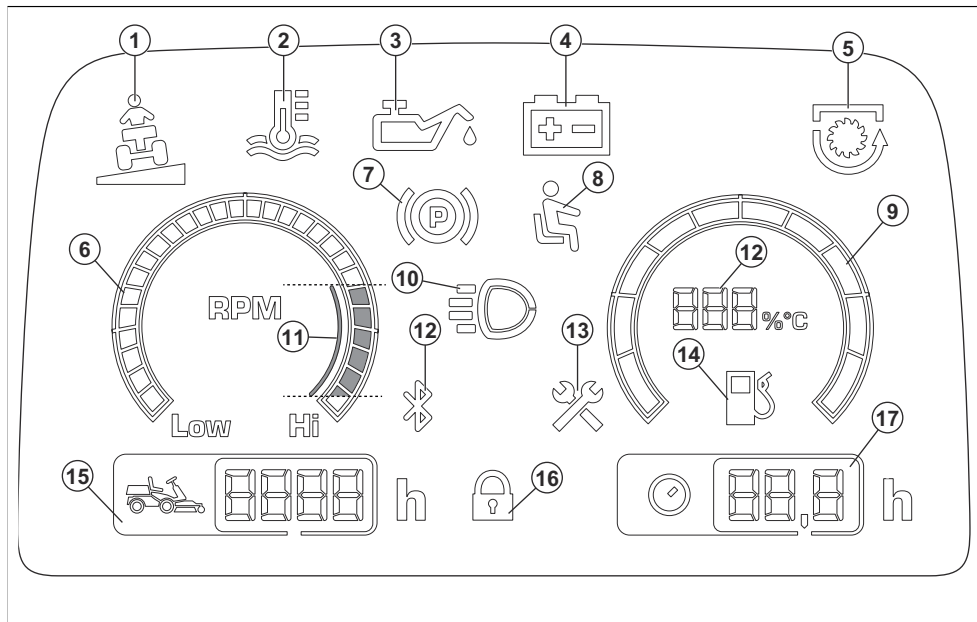

1. Indicator de pantă
2. Indicator pentru temperatura uleiului hidraulic
3. Indicator pentru presiunea uleiului de motor
4. Indicatorul nivelului bateriei
5. Indicatorul prizei de putere
6. Turometru
7. Indicator pentru frâna de parcare
8. Comandă de detecție a prezenței operatorului (OPC)
9. Indicator nivel de carburant
10. Lumină de lucru sau indicator de fază lungă
11. Turație recomandată a motorului atunci când utilizați produsul
12. Bluetooth®
13. Indicator de service
14. Indicator al nivelului de combustibil măsurat în trepte de 5%

**Nota:** Dacă indicatorul de temperatură a uleiului hidraulic este aprins, indicatorul nivelului de carburant afișează temperatura motorului.

15. Contor orar. Durata totală de funcționare în ore.
16. Blocare digitală
17. Contor orar. Ore/zi pentru ziua de lucru.

**Nota:** Aspectul afișajului poate fi diferit pentru modelele diferite.

**Nota:** Când cheia de contact este rotită din poziția STOP în poziția ON (pornire), toate simbolurile se aprind pentru o scurtă perioadă de timp. După aceea, sunt aprinse doar simbolurile pentru operațiile active.

## Simbolurile de pe produs



**AVERTISMENT:** Aveți grijă să utilizați corect produsul. Acest produs poate cauza vătămări corporale grave sau decesul operatorului sau al altor persoane.



Citiți cu atenție manualul de utilizare și asigurați-vă că înțelegeți instrucțiunile, înainte de a utiliza acest produs.



Cuțite rotative. Nu apropiați părțile corpului de capac cât timp motorul este pornit.



Avertisment: piese rotative. Nu vă apropiați părțile corpului.



Avertisment: pericol de vătămări corporale prin strivire.



Avertisment: pericol de vătămări corporale prin strivire. Brațele de ridicare se vor deplasa cu mare putere, păstrați distanța.



Ferțiți-vă de obiectele ejectate sau care ricoșează.



Suprafață fierbinte.



Țineți trecătorii la distanță.



Priviți înapoi înainte de a începe deplasarea în spate și în timpul deplasării în spate a produsului.



Nu tundeți niciodată iarba pe teren înclinat. Nu tundeți iarba pe pante cu înclinație mai mare de 10°. Consultați *Tunderea gazonului pe pante la pagina 81.*



Nu lăsați niciodată pasageri să stea pe produs sau pe echipament.



Pericol de răsturnare.



Mers înainte.



Marșarier.



Pedală frână de parcare.



Frână de parcare.



Acest produs este în conformitate cu directivele UE aplicabile.



Acest produs respectă reglementările aplicabile din Regatul Unit.



Etichetă privind emisiile de zgomot în mediu, conform directivelor și reglementărilor din UE și Regatul Unit și legislației din New South Wales „Regulamentul privind măsurile de protecție a mediului (controlul zgomotului) din 2017”. Nivelul de putere sonoră garantat al produsului este specificat în *Date tehnice la pagina 124* și pe etichetă.



Utilizați întotdeauna un sistem omologat de protecție a auzului.



Opriti motorul și scoateți cablul bujei înainte de a efectua lucrări de întreținere sau reparații.



Motor oprit.



Motor este pornit.



Pornire motor.



Turație motor – rapidă.



Turație motor – lentă.



Șoc P 524X.



Carburant.



Etanol max. 10%.



Poziția de transport pentru capul tăietor.



Poziția de funcționare a capului tăietor.



Trageți butonul PTO.



Apăsați butonul PTO.



AUX pentru putere spate.



AUX pentru putere față.



Nivelul uleiului.



Cod scanabil.



MAX. XXXN / (XXkg)

Forța verticală maximă permisă pe bara de tractare este specificată în *Date tehnice la pagina 124* și pe etichetă.



Forța orizontală maximă permisă pe bara de tractare este specificată în *Date tehnice la pagina 124* și pe etichetă.

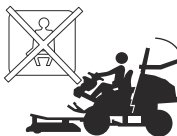

Nu folosiți centura de siguranță dacă structura ROPS este decuplată.



Folosiți întotdeauna centura de siguranță când ROPS este cuplată.



**Nota:** Alte simboluri/autocolante de pe produs se referă la cerințele de certificare pentru unele zone comerciale.

## Plăcuță de identificare

1	Husqvarna Identity (HID)	XXXXXXXXXXXXXXXXXXXXXXXXXXXX	5
2	Model	XXXXXX	6
3	Prod year	XXXX	7
4	Nominal power	XX, XkW	8
9	PNC	XXXXXXXXXX	
10	Unladen weight	XXXkg	
11	Max front axle weight (GAWR)	XXXkg	
12	Max rear axle weight (GAWR)	XXXkg	
13	Max laden weight (GCWR)	XXXXkg	

HUSQVARNA AB  
 SE-661 82 HUSKVARNA, SWEDEN  
 UK Importer  
 Husqvarna UK Ltd, Preston Road, Co. Durham, DL5 6UP  
 USA Importer  
 Husqvarna Group, 9335 Harris Corners Pkwy, Suite 500,  
 Charlotte, NC28269, USA

1. Identificator Husqvarna (HID) cu număr de articol, fabrică și linie de producție, dată, număr secvențial și număr de control
2. Nume model
3. Cod produs (PNC)
4. Cod scanabil
5. Producătorul și adresa producătorului
6. Anul de fabricație
7. Putere nominală

8. Numărul de serie cu data de fabricație, anul, săptămâna și numărul secvențial
9. Cod produs (PNC)
10. Greutate produs, fără sarcină
11. Greutate maximă pe puntea față (GAWR)
12. Greutate maximă pe puntea spate (GAWR)
13. Greutate maximă cu sarcină (GCWR)

## Emisiile de Euro V



**AVERTISMENT:** În urma modificării neautorizate a motorului, este anulată aprobarea de tip UE pentru acest produs.

## Răspunderea pentru produs

Conform prevederilor legislației privind răspunderea pentru produs, nu ne asumăm răspunderea pentru daunele cauzate de produsul nostru dacă:

- produsul este reparat necorespunzător;
- produsul este reparat cu piese care nu provin de la producător sau care nu sunt aprobate de acesta;
- produsul are un accesoriu care nu provine de la producător sau care nu este aprobat de acesta;
- produsul nu este reparat la un centru de service omologat sau de o autoritate omologată;

## Siguranță

### Definiții privind siguranța

Avertismentele, atenționările și notele sunt utilizate pentru a desemna părți foarte importante din manual.



**AVERTISMENT:** Se utilizează dacă există risc de vătămare sau de deces pentru operator sau pentru trecători, în cazul în care instrucțiunile din manual nu sunt respectate.



**ATENȚIE:** Se utilizează dacă există un risc de deteriorare a produsului, a altor materiale sau a zonelor învecinate, dacă instrucțiunile din manual nu sunt respectate.

**Nota:** Se utilizează pentru a furniza mai multe informații care sunt necesare într-o situație dată.

### Instrucțiuni generale de siguranță



**AVERTISMENT:** Acest produs poate tăia membre și poate proiecta obiecte. Nerespectarea instrucțiunilor de siguranță poate cauza vătămări corporale grave sau chiar mortale.



**AVERTISMENT:** Nu continuați utilizarea unui produs dacă echipamentele de tăiere ale acestuia sunt deteriorate. Echipamentele de tăiere deteriorate pot proiecta obiecte și pot cauza vătămări corporale grave sau chiar mortale. Înlocuiți imediat cuțitele deteriorate.



**AVERTISMENT:** În timpul funcționării, acest produs produce un câmp electromagnetic. În anumite condiții, acest câmp poate interfera cu implanturile

medicale active sau pasive. Pentru a reduce riscul de vătămări corporale grave sau mortale, recomandăm persoanelor cu implanturi medicale să consulte medicul și producătorul implantului medical înainte de a utiliza acest produs.



**AVERTISMENT:** Înainte de a utiliza produsul, citiți instrucțiunile de avertizare de mai jos.

- Procedați întotdeauna cu atenție și folosiți-vă judecata. Evitați toate situațiile pe care le considerați că vă depășesc capacitatea de reacție. Dacă aveți incertitudini privind procedurile de utilizare după lectura manualului operatorului, consultați-vă cu un expert înainte de a continua.
- Citiți cu atenție și înțelegeți manualul de utilizare și instrucțiunile de pe produs înainte de a porni produsul.
- Învățați să utilizați în siguranță produsul și comenzile acestuia și să opriți rapid produsul.
- Învățați să recunoașteți etichetele de avertizare.
- Păstrați produsul curat pentru a menține semnele și etichetele lizibile.
- Rețineți că operatorul poartă responsabilitatea privind orice accidente care implică alte persoane sau bunurile acestora.
- Nu transportați pasageri. Produsul trebuie utilizat de către o singură persoană.

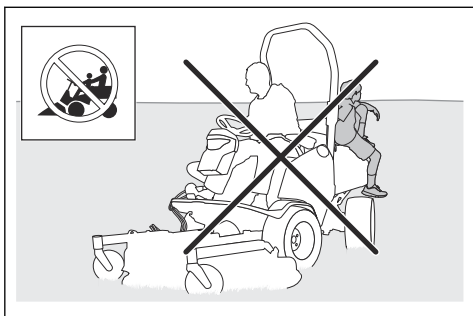

- Parcați întotdeauna produsul pe o suprafață dreaptă, cu motorul oprit.

### Instrucțiuni de siguranță referitoare la copii



**AVERTISMENT:** Înainte de a utiliza produsul, citiți instrucțiunile de avertizare de mai jos.

- Există riscul de accidente grave dacă nu detectați la timp prezența copiilor în apropierea produsului. Copiii pot fi atrași de produs și de tunsul ierbii. Este foarte probabil ca un copil să nu rămână în locul în care l-ați văzut pentru ultima dată.
- Nu permiteți copiilor să intre în zona în care tundeți iarba. Asigurați-vă că aceștia sunt supravegheați de un adult.
- Fiți vigilenți(ă) și opriți produsul dacă un copil pătrunde în zona de lucru. Procedați cu deosebită atenție în apropierea colțurilor, tufșurilor, copacilor sau a altor obiecte care vă limitează câmpul vizual.
- Înainte de a începe deplasarea produsului în marșarier și în timpul acesteia, priviți în spate și în jos pentru a vă asigura că nu există copii mici în apropierea produsului.
- Nu luați copii ca pasageri pe produs. Aceștia pot cădea și pot suferi vătămări corporale grave sau pot împiedica manevrarea în siguranță a produsului.
- Nu permiteți copiilor să utilizeze produsul.

- Nu lăsați produsul nesupravegheat cu motorul pornit. Opriți întotdeauna cușitele, cuplați frâna de parcare, opriți motorul și scoateți cheia din contact înainte de a lăsa produsul nesupravegheat.
- Utilizați produsul numai ziua sau în locuri bine iluminate. Evitați apropierea produsului de gropi sau alte neregularități ale terenului. Acordați atenție potențialelor riscuri.
- Nu utilizați produsul pe vreme rea, de exemplu pe ceață sau ploaie, pe teren umed sau inundat, pe vânt puternic, la temperaturi exterioare foarte scăzute, atunci când există riscul de descărcări electrice etc.
- Identificați și marcați bolovanii și alte obstacole fixe, pentru a evita coliziunile.
- Îndepărtați din zona de lucru obiectele precum pietrele, jucăriile, cablurile etc. care pot fi prinse de cușite și proiectate.

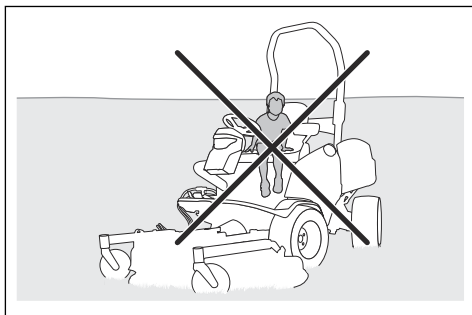
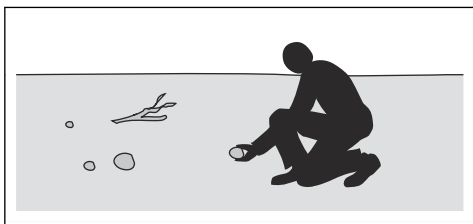

### Instrucțiuni de siguranță pentru utilizare



**AVERTISMENT:** Nu atingeți motorul sau sistemul de eșapament în timpul funcționării sau imediat după oprire. Motorul și sistemul de eșapament ating temperaturi înalte în timpul funcționării. Există riscul de arsuri, incendii și pagube materiale survenite pe proprietatea dvs. sau în zonele înconjurătoare. Atunci când utilizați produsul, păstrați distanța față de tufșuri și alte obiecte.

- Nu permiteți copiilor sau altor persoane neautorizate pentru operarea acestui produs să îl utilizeze sau să efectueze lucrări de service asupra acestuia. Este posibil ca reglementările locale să limiteze vârsta operatorului.
- Asigurați-vă că nu există nicio persoană în apropierea produsului atunci când porniți motorul, cuplați transmisia sau începeți deplasarea produsului.
- Acordați atenție traficului atunci când tundeți iarba în apropierea unei străzi sau traversați o stradă.
- Nu utilizați produsul dacă sunteți obosit(ă), dacă ați consumat alcool, droguri, medicamente sau alte substanțe care v-ar putea afecta vederea, atenția, judecata sau coordonarea.
- Nu modificați setarea controlului turației motorului.



**AVERTISMENT:** Înainte de a utiliza produsul, citiți instrucțiunile de avertizare de mai jos.

- Priviți întotdeauna în jos și în spatele dvs. înainte și în timp ce vă deplasați în marșarier. Fiți atent la obstacole, indiferent de dimensiuni.
- Reduceți viteza înainte de a efectua un viraj.
- Opriiți cuțitele atunci când vă deplasați peste suprafețe pe care nu le tundeți.



**ATENȚIE:** Citiți instrucțiunile de avertizare de mai jos înainte de a utiliza produsul.

- Înainte de a utiliza produsul, curățați de iarbă și de murdărie priza de aer rece a motorului. Dacă priza de aer rece este blocată, există riscul de deteriorare a motorului.
- Ocoliți cu grijă pietrele și alte obiecte mai mari, asigurându-vă că nu le loviți cu cuțitele.
- Nu treceți cu produsul peste obiecte. Opriiți și examinați produsul și capul tăietor dacă ați trecut cu produsul peste un obiect sau l-ați lovit de un obiect în timpul funcționării. Dacă este necesar, efectuați reparații înainte de a reporni produsul.

## Echipamentul individual de protecție



**AVERTISMENT:** Înainte de a utiliza produsul, citiți instrucțiunile de avertizare de mai jos.

- Utilizați echipamente omologate de protecție personală atunci când folosiți produsul. Echipamentele de protecție personală nu pot elimina complet riscul de rănire, însă pot reduce gravitatea rănilor în cazul unui accident. Distribuitorul vă poate ajuta să alegeți echipamentul corect.
- Purtați întotdeauna echipament de protecție pentru urechi aprobat. Expunerea pe termen lung la zgomot vă poate afecta ireversibil auzul.
- Purtați întotdeauna pantofi sau cizme de protecție. Este recomandată încălțăminte de bombeuri de oțel. Nu utilizați produsul desculț(ă).

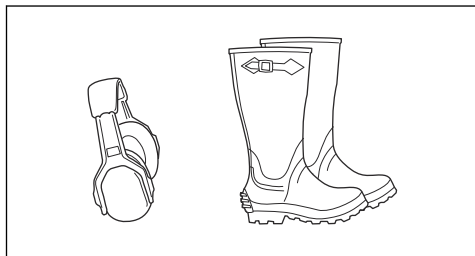

- Purtați mănuși atunci când este necesar, de exemplu atunci când conectați, inspectați sau curățați echipamentul de tăiere.
- Nu purtați haine largi, bijuterii sau articole similare care ar putea fi prinse în piesele mobile.
- Păstrați la îndemână o trusă de prim ajutor și un stingător de incendiu.

## Dispozitivele de siguranță de pe produs



**AVERTISMENT:** Înainte de a utiliza produsul, citiți instrucțiunile de avertizare de mai jos.

- Nu utilizați un produs cu dispozitive de siguranță deteriorate. Verificați regulat dispozitivele de siguranță. Dacă dispozitivele de siguranță sunt defecte, contactați agentul de service Husqvarna.
- Nu aduceți modificări dispozitivelor de siguranță. Nu utilizați produsul dacă plăcile de protecție, capacele de protecție, întrerupătoarele de siguranță sau alte dispozitive de siguranță nu sunt instalate sau sunt defecte.

## Structură de protecție la răsturnare (ROPS)

ROPS este un cadru de protecție care reduce pericolul de vătămări corporale dacă produsul se răstoarnă. Utilizați ROPS și centura de siguranță când utilizați produsul pe pante.

## Centură de siguranță

Centura de siguranță împiedică rănirea dacă au loc accidente sau dacă produsul se răstoarnă. Folosiți centura de siguranță numai când ROPS este activată. Asigurați-vă că centura de siguranță este atașată corect și nu este deteriorată.

## Activarea și dezactivarea structurii de protecție la răsturnare (ROPS)

- Demontați cele 2 știfturi care fixează structura ROPS și pliați-o înapoi pentru a o dezactiva. Activați ROPS efectuând operațiile în ordinea inversă.

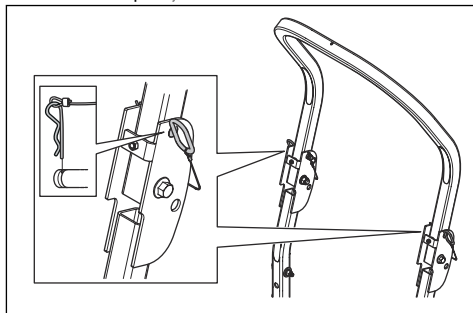



**AVERTISMENT:** Respectați următoarele instrucțiuni pentru ROPS și centura de siguranță.

- Nu folosiți centura de siguranță dacă structura ROPS este dezactivată.

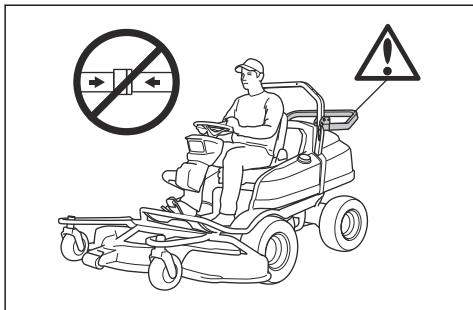

- Folosiți întotdeauna centura de siguranță când structura ROPS este activată.

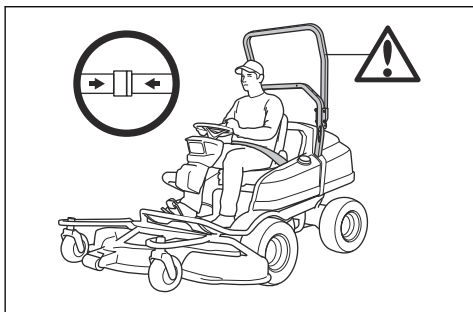

- Asigurați-vă că ROPS este atașată corect și nu este deteriorată.

### Reglarea unităților de amortizare a vibrațiilor pe ROPS

ROPS are 4 unități de amortizare a vibrațiilor care amortizează vibrațiile și zgomotul de la ROPS.

1. Decuplați ROPS. Consultați *Activarea și dezactivarea structurii de protecție la răsturnare (ROPS) la pagina 79*.

2. Întoarceți unitățile superioare de amortizare a vibrațiilor până când nu mai există joc în ROPS.

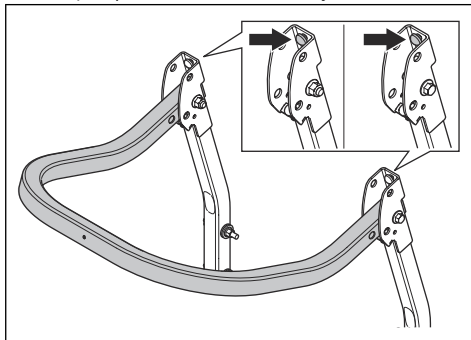

3. Cuplați ROPS. Consultați *Activarea și dezactivarea structurii de protecție la răsturnare (ROPS) la pagina 79*.

4. Întoarceți unitățile inferioare de amortizare Interior vibrațiilor până când nu mai există joc în ROPS.

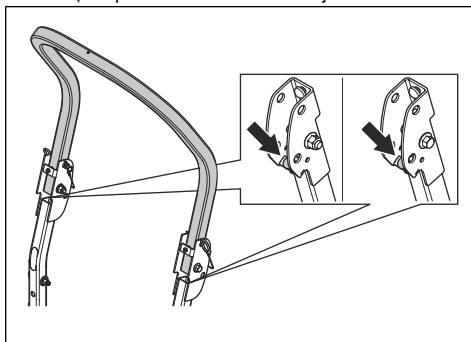

5. Strângeți contrapiulițele.

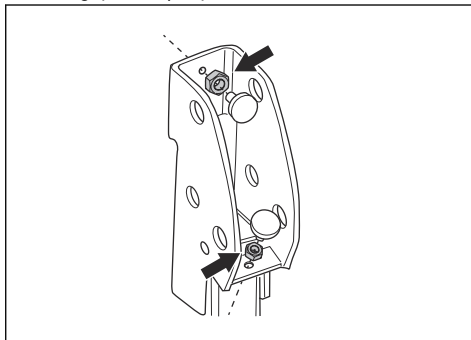

### Comandă de detecție a prezenței operatorului (OPC)

OPC se cuplează când operatorul se ridică de pe scaun. Indicatorul OPC de pe afișaj se aprinde. OPC cuplează circuitul de siguranță. Consultați *Pentru a efectua o verificare a condițiilor de operare la pagina 81*.



## Verificarea comutatorului de contact

- Porniți și opriți motorul pentru a verifica comutatorul de contact. Consultați *Pornirea motorului (P 524X) la pagina 87* și *Oprirea motorului la pagina 91*.
- Asigurați-vă că motorul pornește atunci când rotiți cheia de contact în poziția de pornire.
- Asigurați-vă că motorul se oprește imediat atunci când rotiți cheia de contact în poziția de oprire.

## Pentru a efectua o verificare a condițiilor de operare

Condițiile de operare sunt după cum urmează:

- Motorul poate fi pornit numai atunci când dispozitivul de antrenare a lamelor este decuplat.
- Motorul poate fi pornit numai atunci când frâna de parcare este aplicată.
- Dispozitivul de antrenare a lamelor poate funcționa numai atunci când operatorul este așezat pe scaun.

Verificați zilnic condițiile de operare.

1. Încercați să porniți motorul cu dispozitivul de antrenare a lamelor cuplat. Dacă condițiile de operare funcționează, motorul nu pornește.
2. Încercați să porniți motorul fără frâna de parcare aplicată. Dacă condițiile de operare funcționează, motorul nu pornește.
3. Porniți motorul, cuplați transmisia lamelor și ridicati-vă de pe scaun. Dacă condițiile de operare funcționează, lamele capului tăietor se opresc.

## Verificarea pedalei de mers înainte și a pedalei de marșarier

1. Porniți produsul.
2. Asigurați-vă că pedala de mers înainte și cea de marșarier nu sunt blocate și pot funcționa liber.
3. Apăsați cu grijă pedala de mers înainte pentru a vă deplasa în față.
4. Eliberați pedala de mers înainte pentru a frâna. Asigurați-vă că frâna se cuplează atunci când pedala de mers înainte este eliberată.
5. Procedați la fel pentru pedala de marșarier.

**Nota:** Produsul are o funcție de frână care se cuplează automat când eliberați pedalele. Pentru a reduce mai repede viteza, apăsați cealaltă pedală.

6. Asigurați-vă că produsul nu se deplasează când pedalele de mers înainte și marșarier nu sunt acționate.

## Frână de parcare



**AVERTISMENT:** Dacă frâna de parcare nu funcționează, produsul poate începe să se deplaseze, cauzând vătămări corporale sau pagube materiale. Asigurați-

vă că frâna de parcare este examinată și reglată regulat.

Consultați *Cuplarea și decuplarea frânei de parcare la pagina 91*.

## Amortizor de zgomot

Amortizorul de zgomot este proiectat pentru a reduce la minimum nivelul de zgomot și a dirija gazele de eșapament departe de utilizator.

Nu utilizați produsul dacă amortizorul de zgomot nu este instalat sau este defect. Un amortizor de zgomot defect determină creșterea nivelului de zgomot și a pericolului de incendiu.



**AVERTISMENT:** Amortizorul de zgomot atinge temperaturi înalte în timpul utilizării, imediat după oprire și atunci când motorul funcționează la turația de mers în gol. Procedați cu atenție în apropierea materialelor și/sau gazelor inflamabile pentru a preveni incendiile.

## Pentru a verifica amortizorul de zgomot

- Verificați regulat amortizorul de zgomot pentru a vă asigura că este montat corect și nu este deteriorat.

## Capace de protecție

Absența sau deteriorarea capacelor de protecție sporește pericolul de vătămări corporale cauzate de componentele mobile și suprafețele fierbinți. Efectuați o verificare a capacelor de protecție înainte de a utiliza produsul. Asigurați-vă că aceste capace de protecție sunt fixate corect și nu prezintă fisuri sau alte semne de deteriorare. Înlocuiți capacele avariate.

## Tunderea gazonului pe pante



**AVERTISMENT:** Înainte de a utiliza produsul, citiți instrucțiunile de avertizare de mai jos.

- Tunderea gazonului pe pante sporește riscul de pierdere a controlului asupra produsului și de răsturnare a acestuia. Acest lucru poate cauza vătămări corporale sau chiar decesul. Trebuie să procedați cu atenție atunci când tundeți gazonul pe toate tipurile de pante. Dacă nu puteți urca panta în marșarier sau dacă nu vă simțiți în siguranță făcând acest lucru, nu tundeți iarba pe pante.
- Îndepărtați pietrele, crengile și alte obstacole.
- Tundeți în sus și în jos pe pante, niciodată transversal.
- Nu tundeți gazonul deplasându-vă în josul pantei cu capul tăietor ridicat.
- Nu utilizați produsul pe pante cu înclinație mai mare de 10°.

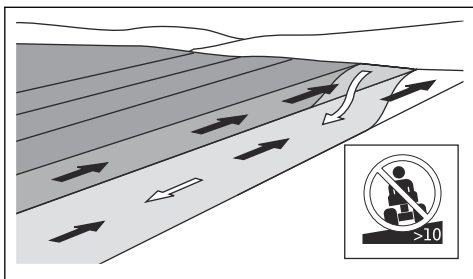

- Nu porniți și nu opriți produsul dacă acesta se află pe o pantă.
- Deplasați-vă lent și lin pe pante.
- Nu schimbați brusc viteza sau direcția.
- Nu virați mai mult decât este necesar. Virați lent și treptat atunci când coborâți o pantă. Tundeți iarba cu viteză redusă. Acționați volanul cu atenție.
- Identificați și evitați să treceți peste șanțuri, gropi și denivelări. Pe teren accidentat, riscul de răsturnare a produsului crește. În iarba înaltă se pot ascunde obstacole.
- Nu tundeți iarba în imediata apropiere a marginilor, șanțurilor sau terasamentelor. Produsul se poate răsturna brusc dacă o roată trece peste marginea unei pante abrupte sau a unui șanț sau dacă marginea respectivă cedează. Dacă produsul cade în apă, există riscul de înec.

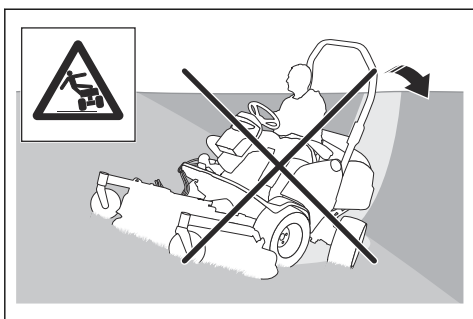

- Nu tăiați iarbă udă. Aceasta este alunecoasă, iar pneurile își pot pierde aderența, caz în care produsul poate aluneca.
- Nu puneți piciorul pe sol pentru a încerca să stabiliți produsul.
- Deplasați-vă cu mare atenție dacă ați atașat la produs un accesoriu sau alt obiect care poate reduce stabilitatea acestuia.

### Siguranța remorcii

- Utilizați numai echipament de remorcare aprobat de Husqvarna.
- Utilizați bara de remorcare pentru prinderea echipamentului.

- Nu remorcați echipamente cu o greutate mai mare decât cea maximă permisă pentru remorcare. Consultați *Date tehnice la pagina 124*.

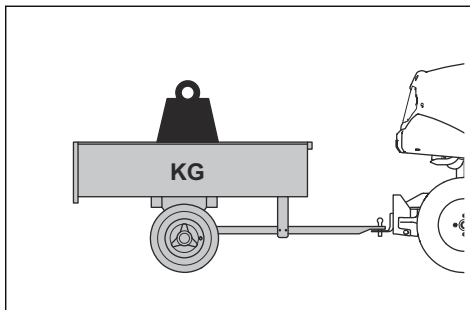

- Asigurați-vă că nu există alte persoane în apropierea produsului atunci când remorcați echipament.
- Aveți grijă când remorcați echipamente pe pante sau pe teren accidentat.
- Utilizați produsul la viteză mică atunci când remorcați echipamente.

### Reguli de siguranță referitoare la carburant



**AVERTISMENT:** Manipulați cu atenție carburantul. Acesta este foarte inflamabil și poate cauza vătămări corporale și pagube materiale.



**AVERTISMENT:** Înainte de a utiliza produsul, citiți instrucțiunile de avertizare de mai jos.

- Nu umpleți rezervorul de carburant în interior.
- Benzina și aburii de benzină sunt toxici și foarte inflamabili. Utilizați benzina cu atenție, pentru a preveni vătămările corporale și incendiile.
- Nu scoateți capacul rezervorului de carburant și nu adăugați carburant în rezervor cât timp motorul este pornit.
- Așteptați răcirea motorului înainte de alimentarea produsului cu carburant.
- Nu fumați în timp ce alimentați produsul cu carburant.
- Nu alimentați produsul cu carburant în apropierea scânteilor sau a flăcărilor deschise.
- Dacă există scurgeri în sistemul de alimentare cu carburant, nu porniți motorul înainte de remedierea acestora.
- Nu depășiți nivelul maxim recomandat al carburantului din rezervor. Căldura motorului și cea a soarelui vor cauza dilatarea carburantului, care se va scurge din rezervor dacă acesta este umplut excesiv.
- Nu îl umpleți excesiv. Dacă vărsați carburant pe produs, curățați-l și așteptați uscarea acestuia înainte

- de a porni motorul. Dacă vărsați carburantul pe îmbrăcăminte, schimbați-vă imediat hainele.
- Depozitați carburantul numai în recipiente aprobate.
  - Depozitați produsul și carburantul astfel încât să nu există riscul ca scurgerile sau aburii de carburant să cauzeze pagube materiale.
  - Scurgeți tot combustibilul într-un recipient adecvat în aer liber și departe de flăcări deschise.

## Siguranța bateriei



**AVERTISMENT:** O baterie deteriorată poate provoca o explozie, cauzând vătămări corporale. Dacă bateria este deformată sau deteriorată, contactați un agent de service Husqvarna autorizat.



**AVERTISMENT:** Înainte de a utiliza produsul, citiți instrucțiunile de avertizare de mai jos.

- Utilizați ochelari de protecție atunci când vă aflați în apropierea bateriilor.
- Nu purtați ceasuri, bijuterii sau alte obiecte metalice în apropierea bateriei.
- Nu lăsați bateria la îndemâna copiilor.
- Încărcați bateria într-un spațiu bine ventilat.
- În timpul încărcării bateriei, păstrați orice materiale inflamabile la o distanță de minimum 1 m de aceasta.
- Nu reutilizați bateriile înlocuite. Consultați *Dezafectarea la pagina 122*.
- Bateria poate degaja gaze explozive. Nu fumați lângă baterie. Țineți bateria la distanță de flăcări deschise sau scânteii.

## Siguranța transportului

- Utilizați un vehicul de transport aprobat pentru a transporta produsul.
- Reglementările la nivel național sau local al unei piețe pot stabili limite ale transportului produsului.
- Operatorul vehiculului de transport este responsabil pentru prinderea produsului în siguranță în timpul transportului. Consultați *Transportul la pagina 121*.

## Instrucțiuni de siguranță pentru întreținere



**AVERTISMENT:** Produsul este greu și poate provoca răniri sau deteriorarea bunurilor sau zonei învecinate. Nu realizați operațiile de întreținere a motorului sau capului tăietor dacă nu sunt îndeplinite aceste condiții:

- Motorul este oprit.
- Produsul este parcat pe o suprafață dreaptă.

- Frâna de parcare este aplicată.
- Cheia este scoasă din contact.
- Capul tăietor este decuplat.
- Cablurile de alimentare a aprinderii sunt deconectate de la bujii.



**AVERTISMENT:** Gazele de eșapament de la motor conțin monoxid de carbon, care este un gaz inodor, toxic și foarte periculos. Nu utilizați produsul în spații închise sau în spații fără un flux de aer suficient.



**AVERTISMENT:** Înainte de a efectua lucrări de întreținere asupra produsului, citiți instrucțiunile de avertisment de mai jos.

- Pentru un nivel optim de performanță și siguranță, efectuați regulat lucrările de întreținere a produsului, conform programului de întreținere. Consultați *Program de întreținere la pagina 92*.
- Electrocutarea poate cauza vătămări corporale. Nu atingeți cablurile atunci când motorul este pornit. Nu folosiți degetele pentru a testa funcționarea sistemului de aprindere.
- Nu porniți motorul atunci când capacele de protecție sunt demontate. Există un pericol considerabil de vătămări corporale cauzate de componentele mobile sau fierbinți.
- Lăsați produsul să se răcească înainte de a efectua operații de întreținere lângă motor.
- Cușitele sunt ascuțite și pot provoca cu ușurință tăieturi. Înfășurați o bandă de protecție în jurul cușitelor sau purtați mănuși de protecție atunci când efectuați lucrări asupra cușitelor.
- Reglați întotdeauna capul tăietor în poziția de service, pentru a-l curăța. Nu parcați produsul în apropierea marginii unui șanț sau pe pante pentru a avea acces la capul tăietor.



**ATENȚIE:** Citiți instrucțiunile de avertizare de mai jos înainte de a utiliza produsul.

- Nu răsturnați motorul dacă bujia sau cablul de alimentare a aprinderii au fost demontate.
- Asigurați-vă că toate piulițele și șuruburile sunt strânse corect și că echipamentul se află în stare bună.
- Nu modificați regulatoarele. Dacă turația motorului este prea mare, componentele produsului se pot deteriora. Consultați *Date tehnice la pagina 124* pentru turația maximă permisă a motorului.
- Utilizarea produsului este aprobată numai cu echipamentul furnizat sau recomandat de producător.



**AVERTISMENT:** Nu atingeți furtunurile hidraulice. Lichidul hidraulic sub

presiune poate să iasă și să vă afecteze pielea.

## Asamblarea

### Montarea capului tăietor

**Nota:** Înainte de a atașa capul tăietor, asigurați-vă că produsul și capul tăietor sunt pe o suprafață plană.

1. Utilizați cu grijă produsul până când se află în fața capului tăietor.
2. Apăsăți comutatorul în față pentru a ridica electric capul tăietor. Coborâți capul tăietor complet, până când auziți un zgomot ca un tropăit.

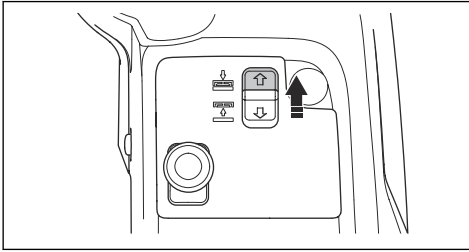

**ATENȚIE:** Țineți apăsat comutatorul cel puțin 2 secunde după ce capul tăietor atinge solul. Astfel asigurați poziția flotantă a capului tăietor.

**Nota:** Zgomotul ca un tropăit de la tunelul cadrului nu înseamnă că produsul este defect.

3. Cuplați frâna de parcare.
4. Opriți motorul.
5. Apăsăți în jos șasiul echipamentului. Ridicați mecanismul de blocare al șasiului echipamentului în poziție verticală.

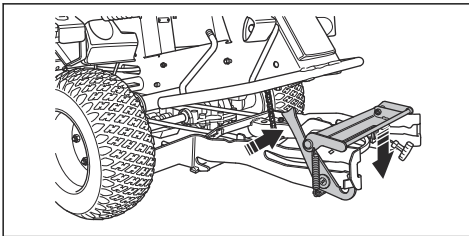

**AVERTISMENT:** Mecanismul de blocare vă poate răni degetele dacă nu îl manevrați cu atenție. Țineți marginea frontală a capului tăietor cu ambele mâini când continuați cu pasul următor.

6. Împingeți capul tăietor în șasiul echipamentului. Asigurați-vă că știfturile de ghidare frontale intră în șanțurile de pe cadrul echipamentului. Mecanismul de blocare a șasiului echipamentului va fi eliberat automat.

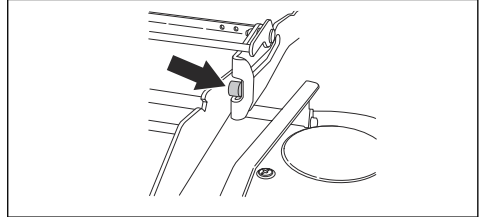

7. Împingeți capul tăietor în interior până când știfturile de ghidare posterioare ating partea de jos a șanțurilor de pe cadrul echipamentului.

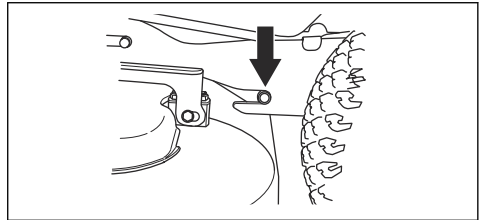

8. Puneți curea de transmisie în jurul fuliei conducătoare pentru capul tăietor.
9. Amplasați mânerul arcului în suportul arcului.

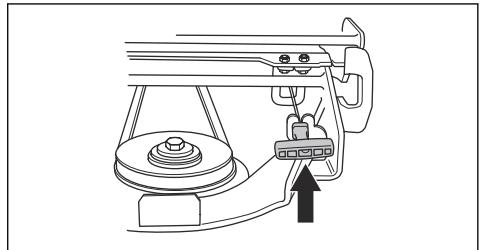

10. Montați capacul frontal.
11. Verificați paralelismul capului tăietor. Consultați *Verificarea paralelismului capului tăietor la pagina 104.*

## Demontarea capului tăietor

1. Apăsăți comutatorul în față pentru a ridica electric capul tăietor. Coborâți capul tăietor complet, până când auziți un zgomot ca un tropăit.

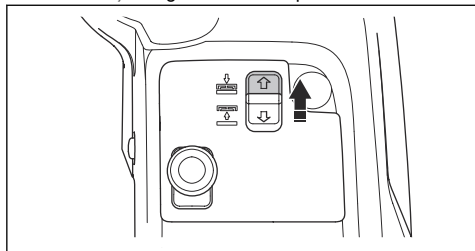

**ATENȚIE:** Țineți apăsat comutatorul cel puțin 2 secunde după ce capul tăietor atinge solul. Astfel asigurați poziția flotantă a capului tăietor.

**Nota:** Zgomotul ca un tropăit de la tunelul cadrului nu înseamnă că produsul este defect.

2. Parcați produsul pe teren drept.
3. Cuplați frâna de parcare.
4. Opriți motorul.
5. Puneți cheia de contact în poziția neutră.
6. Eliberați clema apărătorii frontale folosind instrumentul atașat la cheia de contact, apoi îndepărtați apărătoarea.

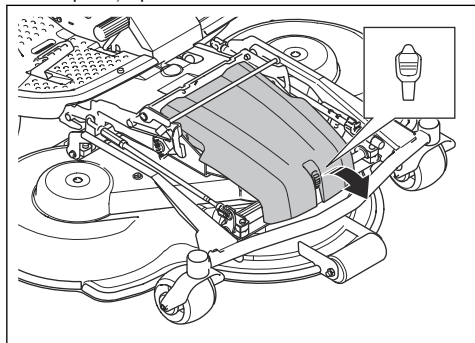

7. Puneți pârghia pentru înălțimea de tăiere în poziția 1 (S) (de service). Consultați *Reglarea înălțimii de tăiere la pagina 90*.

8. Trageți mânerul arcului pentru a-l scoate din suportul acestuia și a detensiona cureaua de transmisie.

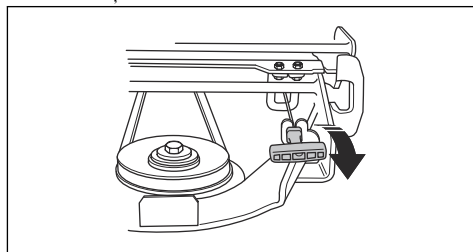

9. Îndepărtați cureaua de transmisie și introduceți-o în suportul său.

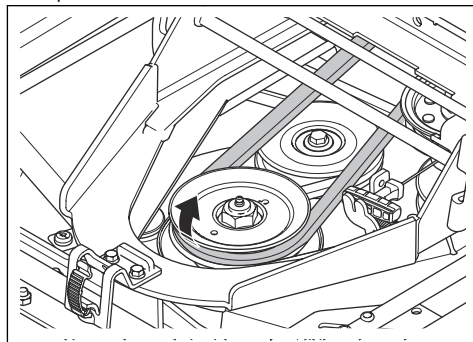

10. Prindeți muchia frontală a capului tăietor cu ambele mâini și trageți-l în afară.
11. Coborâți complet capul tăietor.
12. Deschideți mecanismul de blocare al cadrului echipamentului.

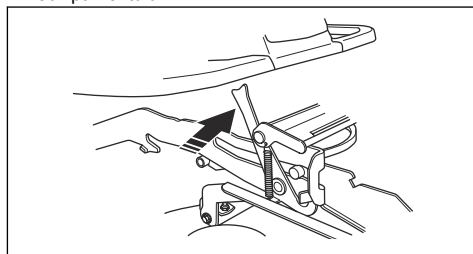

13. Prindeți muchia frontală a capului tăietor cu ambele mâini și trageți-l în afară.

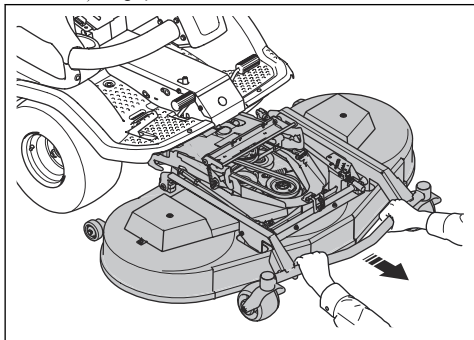

**AVERTISMENT:** Risc de vătămări corporale prin strivire. Feriți-vă toate părțile corpului.

## Funcționarea

### Introducere



**AVERTISMENT:** Înainte de a utiliza produsul, trebuie să citiți și să înțelegeți capitolul privind siguranța.

### Pentru a începe să utilizați Husqvarna Connect

1. Descărcați aplicația Husqvarna Connect pe dispozitivul dvs. mobil.
2. Înregistrați-vă în aplicația Husqvarna Connect.
3. Urmați pașii cu instrucțiuni din aplicația Husqvarna Connect pentru a conecta și înregistra produsul.

### Alimentarea cu carburant



**AVERTISMENT:** Benzina este foarte inflamabilă. Efectuați alimentarea cu carburant în exterior (a se vedea *Reguli de siguranță referitoare la carburant la pagina 82*).



**AVERTISMENT:** Nu utilizați rezervorul de carburant ca zonă de sprijin.

Motorul funcționează pe benzină fără plumb, cu cifra octanică de minimum 95 (neamestecată cu ulei). Vă recomandăm benzina alchilată biodegradabilă (max. 5% metanol, max. 10% etanol, max. 15% MTBE).

Verificați nivelul carburantului înainte de fiecare utilizare și adăugați carburant conform necesităților.

Puteți vedea clar nivelul carburantului din rezervor. Nu îl umpleți excesiv. Mențineți un spațiu minim de 2,5 cm.

### Reglarea scaunului



**AVERTISMENT:** Nu reglați scaunul în timpul funcționării produsului.

Scaunul poate fi înclinat în față. De asemenea, poate fi reglat în față și în spate.

- Pentru a regla scaunul în față și în spate, puneți picioarele pe suportul pentru picioare și apăsați spre stânga maneta de sub marginea din față a scaunului. Deplasați scaunul în poziția corectă.

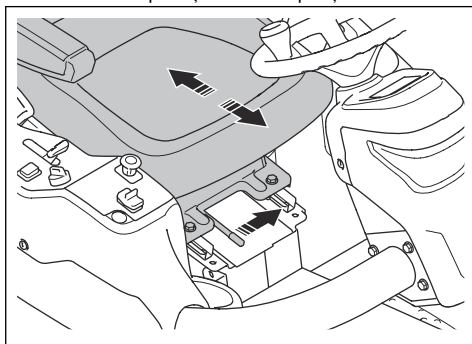

- Pentru a regla arcurile scaunului, deplasați tamponanele din cauciuc sub scaun, așa cum se indică în ilustrație. Așezați 2 opritoare în față, mijloc sau spate.

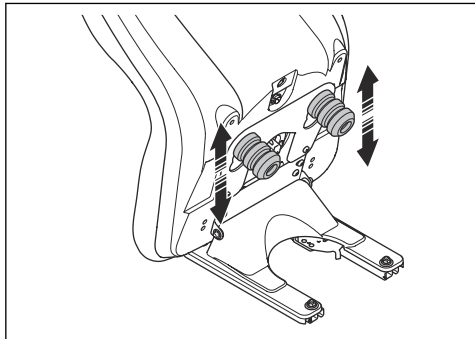

## Ridicarea capului tăietor

1. Împingeți butonul prizei de putere pentru a dezactiva antrenarea capului tăietor.

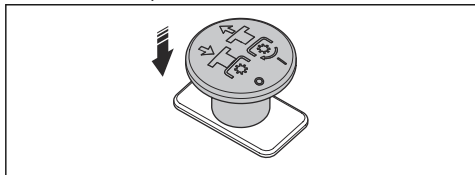

2. Trageți comutatorul pentru a ridica electric capul tăietor. Ridicați complet capul tăietor, până când auziți un zgomot ca un tropăit.

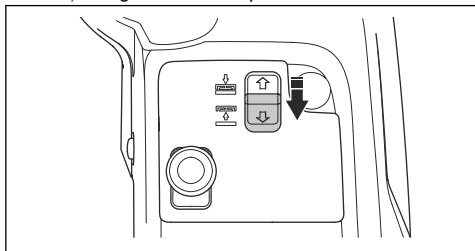

**Nota:** Zgomotul ca un tropăit de la tunelul cadrului nu înseamnă că produsul este defect.

**Nota:** Puteți să ridicați capul tăietor pe o distanță mică cu transmisia cușitelor activată. Utilizați această funcție pentru iarbă foarte lungă sau suprafețe dificile.



**AVERTISMENT:** Nu ridicați complet capul tăietor când transmisia lui este cuplată. Există riscul de proiectare a obiectelor, care poate provoca vătămări corporale grave sau moartea.

## Coborârea capului tăietor

1. Apăsați comutatorul în față pentru a ridica electric capul tăietor. Coborâți capul tăietor complet, până când auziți un zgomot ca un tropăit.

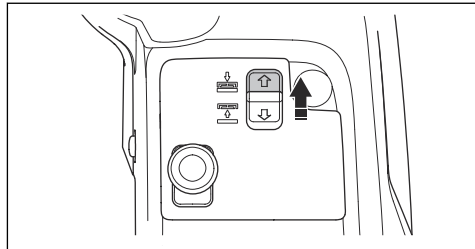

**ATENȚIE:** Țineți apăsat comutatorul cel puțin 2 secunde după ce capul tăietor atinge solul. Astfel asigurați poziția flotantă a capului tăietor.

**Nota:** Zgomotul ca un tropăit de la tunelul cadrului nu înseamnă că produsul este defect.

2. Trageți butonul prizei de putere pentru a cupla antrenarea cuștelor capului tăietor.

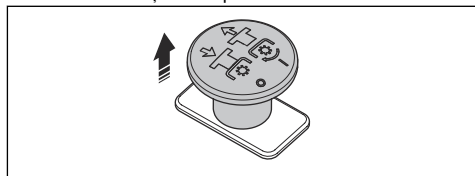

## Ce trebuie făcut înainte de a utiliza produsul

1. Citiți cu atenție manualul operatorului și asigurați-vă că înțelegeți instrucțiunile.
2. Puneți-vă echipamentul individual de protecție. Consultați *Echipamentul individual de protecție la pagina 79*.
3. Asigurați-vă că numai persoanele autorizate se află în zona de lucru.
4. Efectuați întreținerea zilnică. Consultați *Program de întreținere la pagina 92*.
5. Asigurați-vă că produsul este asamblat corect și nu este deteriorat.

## Pornirea motorului (P 524X)

1. Cuplați frâna de parcare.

2. Împingeți butonul prizei de putere în interior pentru a dezactiva antrenarea capului tăietor.

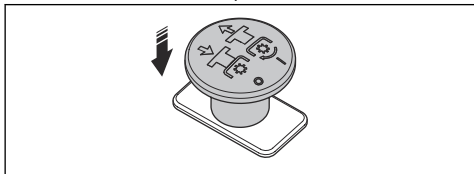

3. Deplasați controlul accelerației în poziția din mijloc.

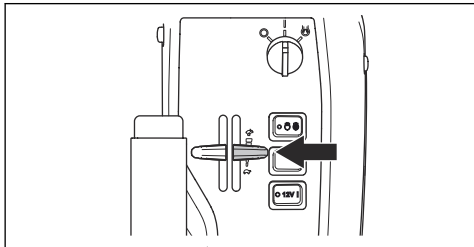

4. Dacă motorul este rece, deplasați acționarea șocului complet înapoi.

5. Rotiți cheia de contact în poziția de pornire.

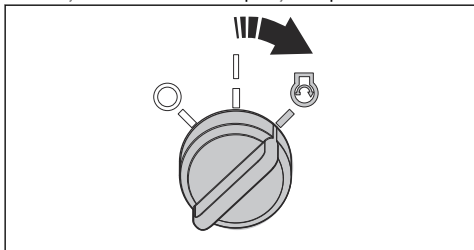

6. La pornirea motorului, eliberați imediat cheia de contact, permițându-i să revină în poziția neutră.

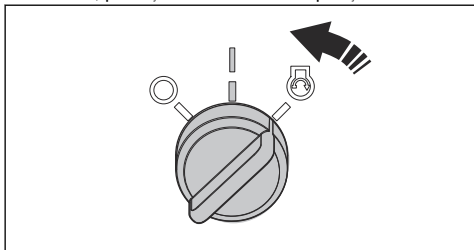

**ATENȚIE:** Nu acționați demarorul timp de peste 5 secunde. Dacă motorul nu pornește, așteptați 15 secunde înainte de a reîncerca.

7. Apăsați acționarea șocului treptat înainte, până în poziția finală.

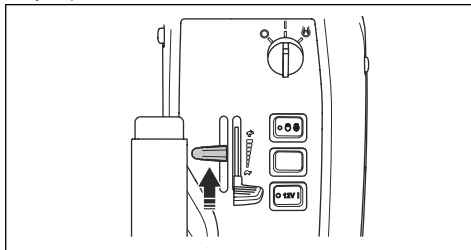

8. Lăsați motorul să funcționeze cu accelerația la jumătate, timp de 3-5 minute, înainte de a aplica o sarcină mare.

9. Apăsați controlul accelerației în poziția de accelerație maximă.

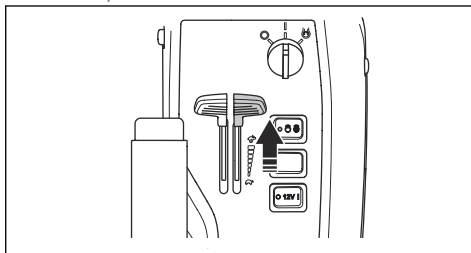

**ATENȚIE:** Cuplearea cuțitelor când motorul funcționează la viteză maximă solicită excesiv curelele de transmisie. Nu aplicați accelerația maximă înainte de coborârea capului tăietor în poziția de tuns iarba.

## Pornirea motorului (P 524X EFI)

1. Cupleați frâna de parcare.
2. Împingeți butonul prizei de putere în interior pentru a dezactiva antrenarea capului tăietor.

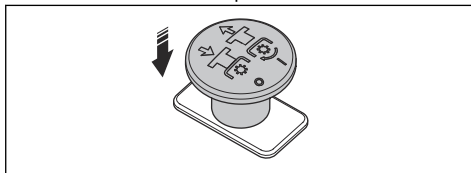



3. Deplasați controlul accelerației în poziția din mijloc.

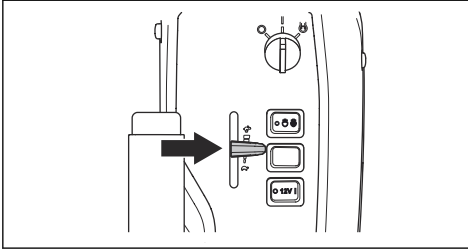

4. Rotiți cheia de contact în poziția de pornire.

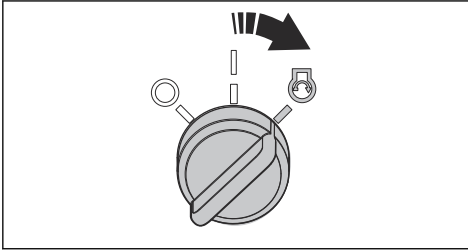

5. La pornirea motorului, eliberați imediat cheia de contact, permițându-i să revină în poziția neutră.

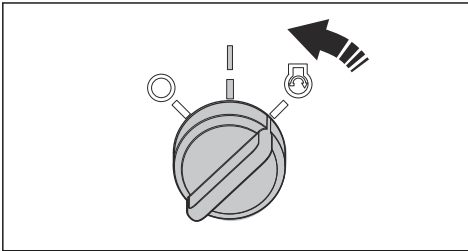

**ATENȚIE:** Nu acționați demarorul timp de peste 5 secunde. Dacă motorul nu pornește, așteptați 15 secunde înainte de a reîncerca.

6. Lăsați motorul să funcționeze cu accelerația la jumătate, timp de 3-5 minute, înainte de a aplica o sarcină mare.
7. Apăsăți controlul accelerației în poziția de accelerație maximă.

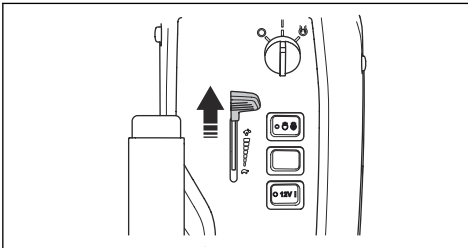

**ATENȚIE:** Cuplarea cuțitelor când motorul funcționează la viteză maximă soliciită excesiv curelele de transmisie. Nu aplicați accelerația maximă înainte de coborârea capului tăietor în poziția de tuns iarba.

## Utilizarea produsului

1. Asigurați-vă că supapele de deviere sunt închise. Consultați *Decuplarea transmisiei hidrostatice la pagina 91*.
2. Porniți motorul.
3. Apăsăți și eliberați pedala frânei de parcare pentru a dezactiva frâna de parcare.

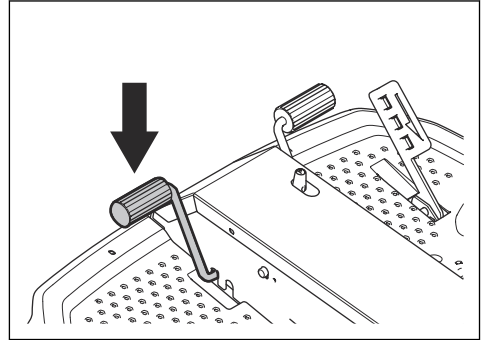

4. Apăsăți cu atenție una dintre pedalele de accelerație. Cu cât apăsați mai mult pedala, cu atât viteza va fi mai mare. Utilizați pedala (A) pentru înaintare, iar pedala (B) pentru marșarier.

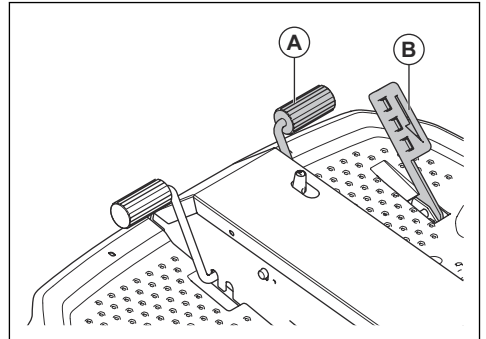

5. Eliberați pedala pentru a frâna. Pentru a frâna mai tare, apăsați complet cealaltă pedală de viteză.
6. Selectați înălțimea de tăiere. Consultați *Reglarea înălțimii de tăiere la pagina 90*.

7. Apăsați comutatorul în față pentru a ridica electric capul tăietor. Coborâți capul tăietor complet, până când auziți un zgomot ca un tropăit.

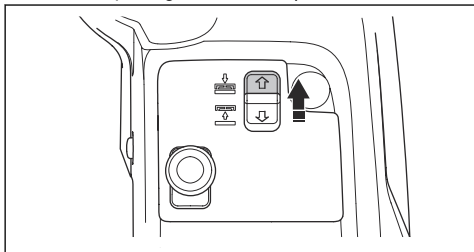

**ATENȚIE:** Țineți apăsat comutatorul cel puțin 2 secunde după ce capul tăietor atinge solul. Astfel asigurați poziția flotantă a capului tăietor.

**Nota:** Zgomotul ca un tropăit de la tunelul cadrului nu înseamnă că produsul este defect.

8. Trageți butonul prizei de putere în afară pentru a cupla antrenarea cuițelor capului tăietor.

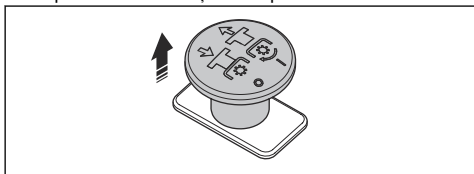

## Reglarea înălțimii de tăiere

1. Trageți comutatorul pentru a ridica electric capul tăietor. Ridicați complet capul tăietor, până când auziți un zgomot ca un tropăit.

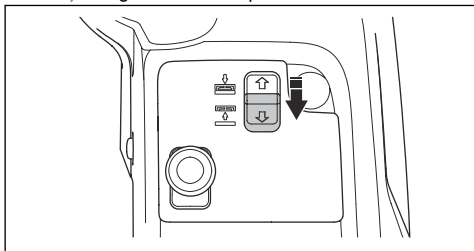

**Nota:** Zgomotul ca un tropăit de la tunelul cadrului nu înseamnă că produsul este defect.

2. Cuplați frâna de parcare.  
3. Rotiți cheia de contact în poziția STOP.

4. Țineți apăsată placa de blocare în direcția din fața capului tăietor. Trageți și ridicați cu mâna dreaptă maneta de reglare a înălțimii de tăiere. Nu dați drumul manetei de reglare.

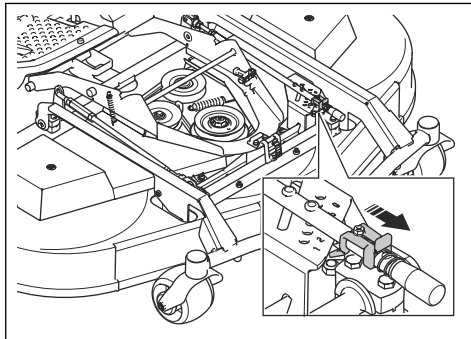

5. Țineți cadrul echipamentului (B) cu mâna stângă. Ridicați sau coborâți capul tăietor în timp ce mișcați orizontal maneta de reglare (A) a înălțimii de tăiere.

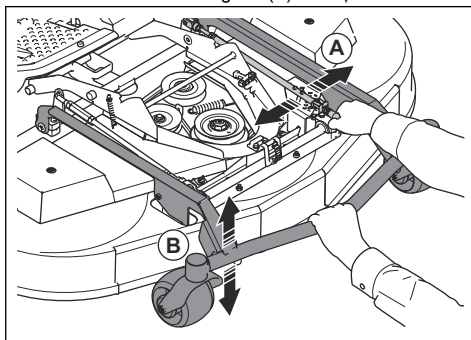

6. Dați drumul manetei de reglare a înălțimii de tăiere în una din găurile plăcii de reglare.  
7. Dați drumul cadrului echipamentului.

**Nota:** Consultați tabelul de mai jos pentru înălțimea de tăiere aproximativă care îi corespunde fiecărui număr.

Număr	Înălțime de tăiere, mm/in.	
	C112, C122	R137
1 (S)	25	35
2	35	50
3	45	60
4	55	75
5	65	90
6	75	100

## Oprirea motorului

1. Eliberați pedalele de viteză.
2. Împingeți butonul prizei de putere în interior pentru a decupla antrenarea cuțitelor capului tăietor.

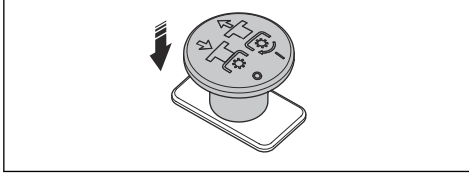

3. Porniți motorul la ralanti timp de 1 minut pentru a reduce temperatura motorului.
4. Trageți în spate pârghia de ridicare a capului tăietor, pentru a comanda ridicarea capului tăietor.

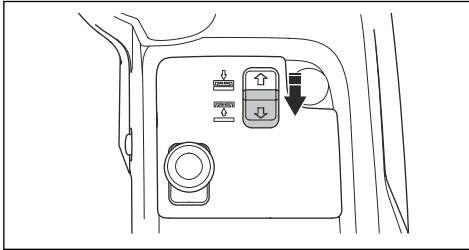

5. Rotiți cheia de contact în poziția STOP.

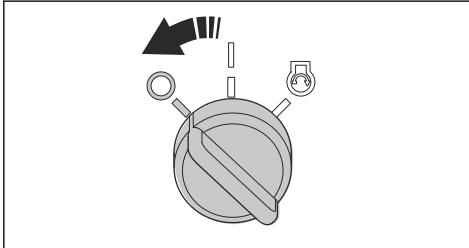

6. La oprirea produsului, cuplați frâna de parcare.

## Cuplarea și decuplarea frânei de parcare

1. Apăsăți pedala frânei de parcare (A).

2. Mențineți apăsat butonul de blocare (B).

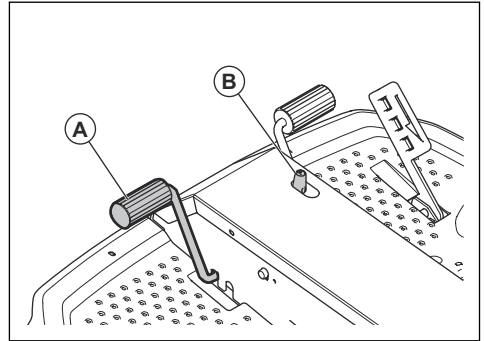

3. Menținând butonul apăsat, eliberați pedala frânei de parcare.
4. Pentru a decupla frâna de parcare, apăsați din nou pedala frânei de parcare.

## Obținerea unor rezultate bune la tunderea gazonului

- Pentru un nivel optim de performanță, efectuați regulat lucrări de întreținere a produsului, conform programului de întreținere. Consultați *Program de întreținere la pagina 92*.
- Nu tundeți gazonul ud. Tunderea ierbii ude poate produce un rezultat nesatisfăcător.
- Începeți cu o înălțime de tăiere mare și reduceți-o treptat.
- Tăiați la o turație înaltă a cuțitelor (cea mai înaltă turație a motorului, consultați *Date tehnice la pagina 124*). Conduceți produsul în față, cu viteză redusă. Dacă iarba nu este prea înaltă sau prea deasă, puteți obține rezultate bune și la viteze mai înalte.
- Tăiați iarba folosind un model neregulat.
- Pentru a obține rezultate optime, tundeți iarba frecvent și utilizați funcția mulch.

## Decuplarea transmisiei hidrostatice

Pentru a deplasa produsul cu motorul oprit, trebuie să deschideți circuitele hidraulice de pe transmisia față și spate. Acest lucru se efectuează deschizând supapele de deviere din angrenajele transmisiei.



**ATENȚIE:** Produsul nu are frâne când supapele de deviere sunt deschise. Supapele de deviere trebuie să fie închise înainte de a opera produsul.



**ATENȚIE:** Nu remorcați produsul la viteză ridicată sau pe distanțe lungi. Aceasta va cauza deteriorarea transmisiilor.

## Transmisie spate

- Pentru a deschide supapa de deviere, deschideți contrapiulița (A) cu  $\frac{1}{4}$ - $\frac{1}{2}$  de tură în sens invers acelor de ceasornic și apoi piulița supapei (B) cu 2 ture în sens invers acelor de ceasornic.

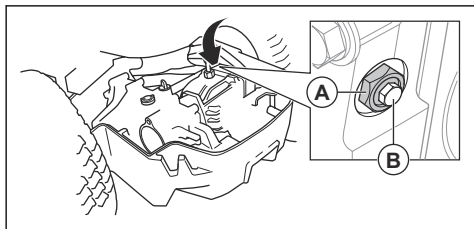

- Pentru a închide supapa de deviere, închideți șurubul supapei (B) și strângeți la 8 Nm și apoi strângeți contrapiulița (A) la 30 Nm.

## Transmisie față

- Pentru a deschide supapa de deviere, deschideți contrapiulița (A) cu  $\frac{1}{4}$ - $\frac{1}{2}$  de tură în sens invers acelor de ceasornic și apoi piulița supapei (B) cu 2 ture în sens invers acelor de ceasornic.

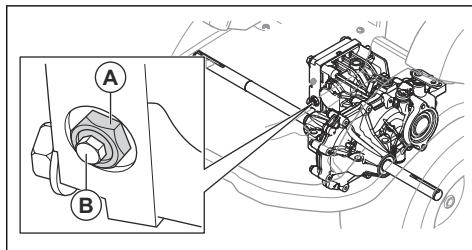

- Pentru a închide supapa de deviere, închideți șurubul supapei (B) și strângeți la 8 Nm și apoi strângeți contrapiulița (A) la 30 Nm.

## Întreținerea

### Introducere

efectua operații de întreținere asupra produsului.



**AVERTISMENT:** Citiți și înțelegeți capitolul privind siguranța înainte de a

### Program de întreținere

#### Întreținere zilnică înainte de utilizare

Asigurați-vă că piulițele și șuruburile sunt strânse.

Asigurați-vă că nu există scurgeri de carburant sau ulei.

Curățați produsul.

Curățați suprafețele interioare ale capului tăietor.

Curățați motorul și amortizorul de zgomot.

Asigurați-vă că priza de aer rece a motorului nu este blocată.

Asigurați-vă că dispozitivele de siguranță nu sunt defecte.

Verificați cuțitele capului tăietor.

Examinați capul tăietor pentru a detecta eventualele deteriorări.

Verificați și testați frânele.

Efectuați o verificare a nivelului uleiului de motor.

Verificați nivelul uleiului de transmisie.

Asigurați-vă că lumina de fază lungă și lumina de lucru funcționează corect.

X = Instrucțiunile sunt incluse în acest manual al operatorului.

O = Instrucțiunile nu sunt incluse în acest manual al operatorului. Lucrările de întreținere trebuie efectuate de către un agent de service autorizat.

Întreținere	Săptămânal (intervale de 40 de ore)	După primele 50 de ore	Interval de întreținere în ore		
			100	200	400
Asigurați-vă că piulițele și șuruburile sunt strânse.			<input type="radio"/>		
Asigurați-vă că nu există scurgeri de carburant sau ulei.			<input type="radio"/>		
Curățați produsul.			<input checked="" type="checkbox"/>		
Asigurați-vă că dispozitivele de siguranță nu sunt defecte.			<input checked="" type="checkbox"/>		
Ungeți conform indicațiilor de lubrifiere.	<input checked="" type="checkbox"/>		<input checked="" type="checkbox"/>		
Ungerea capului tăietor	<input checked="" type="checkbox"/>		<input checked="" type="checkbox"/>		
Asigurați-vă că furtunurile de combustibil și cuplajele sunt curate și nu sunt deteriorate.		<input type="radio"/>	<input type="radio"/>		
Verificați bateria de 12 V.	<input checked="" type="checkbox"/>		<input checked="" type="checkbox"/>		
Efectuați o verificare a conexiunilor și cablurilor electrice.		<input type="radio"/>	<input type="radio"/>		
Verificați cablul frânei de parcare și reglați frâna.			<input type="radio"/>		
Asigurați-vă că farurile și luminile de avertizare funcționează corect (dacă este cazul).	<input checked="" type="checkbox"/>		<input checked="" type="checkbox"/>		
După procedura de curățare, efectuați o inspecție vizuală a întinderii curelei pompei.	<input type="radio"/>		<input type="radio"/>		
Înlocuiți cureaua pompei.					<input type="radio"/>
Înlocuiți cureaua prizei de putere.					<input checked="" type="checkbox"/>
Verificați rulmentul articulată din unitatea articulată.					<input type="radio"/>
După procedura de curățare, efectuați o inspecție vizuală a tuturor fuliilor.				<input type="radio"/>	
Efectuați o inspecție vizuală a tuturor cablurilor hidrostatice cu articulații.			<input type="radio"/>		
Verificați comenzile accelerației și șocului.			<input type="radio"/>		
Faceți o actualizare de firmware dacă este necesar.			<input type="radio"/>		
Înlocuiți butonul PTO.	La fiecare 10 ani				
		<input type="radio"/>			
Înlocuiți filtrul de ulei hidraulic.		<input type="radio"/>			<input type="radio"/>
Schimbați uleiul hidraulic.					<input type="radio"/>
Verificați dacă bujia nu este deteriorată și asigurați-vă că distanța dintre electrozi este corectă.			<input checked="" type="checkbox"/>		
Curățați filtrul de aer.	<input checked="" type="checkbox"/>		<input checked="" type="checkbox"/>		
Înlocuiți filtrul de carburant.		<input checked="" type="checkbox"/>	<input checked="" type="checkbox"/>		
Înlocuiți cartușul filtrului de aer.				<input checked="" type="checkbox"/>	
Examinați filtrul de aer interior.				<input checked="" type="checkbox"/>	
Înlocuiți filtrul de aer interior.					<input checked="" type="checkbox"/>

Întreținere	Săptămănal (Intervale de 40 de ore)	După primele 50 de ore	Interval de întreținere în ore		
			100	200	400
Verificați și reglați jocul supapei de la motor.				○	
Curățați suprafața locașului supapei de tururi.				○	
Verificați amortizorul de zgomot și deflectorul de căldură.	X		X		
Înlocuiți uleiul de motor.		X	X		
Înlocuiți filtrul de ulei pentru motor.		X		X	
Înlocuiți bujia.					X
Înlocuiți furtunurile de combustibil.	La fiecare 5 ani				
	○				
Verificați/reglați turația roților din față și spate.			○		
Verificați nivelul de ulei din transmisie.	X		X		
Înlocuiți uleiul din transmisie.		○			○
Asigurați-vă că presiunea în pneuri este corectă.	X		X		
Verificați și reglați setările pentru înălțimea de tăiere.			X		
Înlocuiți cureaua plăcii de tăiere.					X
Examinați capul tăietor pentru a detecta eventualele deteriorări.			X		
Verificați cușitele capului tăietor.			X		

## Curățarea produsului



**ATENȚIE:** Nu utilizați un spălător cu presiune ridicată sau un echipament de curățare cu abur. Apa poate pătrunde în lagăre și conexiunile electrice, cauzând deteriorarea produsului prin coroziune.

Curățați produsul chiar imediat după utilizare.

- Nu curățați suprafețele fierbinți, de exemplu cele ale motorului, amortizorului de zgomot sau sistemului de eșapament. Așteptați răcirea acestor suprafețe, apoi îndepărtați iarbă sau murdăria.
- Înainte de a curăța produsul cu apă, curățați-l cu o perie. Îndepărtați resturile de iarbă și murdăria de pe transmisie și din jurul acesteia, din priza de aer a transmisiei și de pe motor.
- Curățați produsul cu jeturi de apă dintr-un furtun. Nu utilizați presiune înaltă.
- Nu orientați jetul de apă către componente electrice sau lagăre. În general, detergentul accelerează deteriorarea acestora.
- Pentru a curăța capul tăietor, aduceți-l în poziția de service și spălați-l cu apă, folosind un furtun.

- Odată ce produsul este curat, porniți capul tăietor și lăsați-l să funcționeze pentru scurt timp pentru a elimina apa rămasă pe acesta.
- Examinați toate punctele de ungere și lubrifiați dacă este necesar. Ungeți întotdeauna rulmenții după ce curățați produsul.

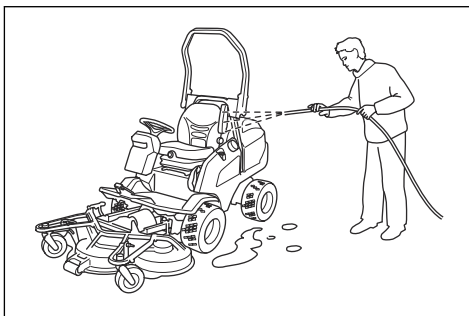

### Curățarea motorului și a amortizorului de zgomot

Nu permiteți acumularea resturilor de iarbă și murdărie pe motor și amortizorul de zgomot. Resturile de iarbă

îmbibate cu carburant sau ulei de pe motor sporesc riscul de incendiu și de supraîncălzire a motorului. Lăsați motorul să se răcească înainte de a îl curăța. Curățați-l cu apă, folosind o perie.

Resturile de iarbă din jurul amortizorului de zgomot se usucă rapid și prezintă riscul de incendiu. Folosiți apă și o perie pentru a îndepărta resturile de iarbă, după răcirea amortizorului de zgomot.

## Curățarea prizei de aer rece a motorului



**AVERTISMENT:** Opriti motorul. Priza de aer rece se rotește și vă poate răni la degete.

1. Asigurați-vă că grila prizei de aer nu este blocată. Îndepărtați iarbă și murdăria folosind o perie.

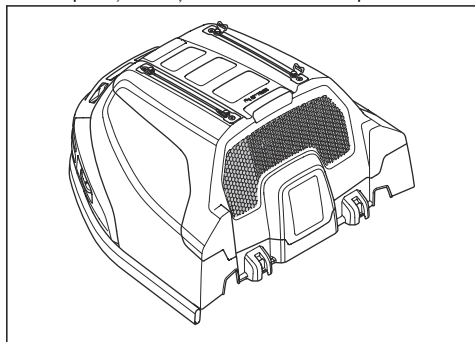

2. Îndepărtați capota motorului.
3. Asigurați-vă că priza de aer rece nu este înfundată. Îndepărtați iarba și murdăria folosind o perie.

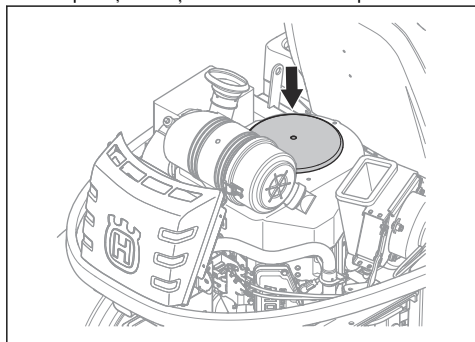

4. Verificați conducta de aer de pe suprafața interioară a capotei motorului. Asigurați-vă că conducta de aer este curată și nu se freacă de priza de aer rece.

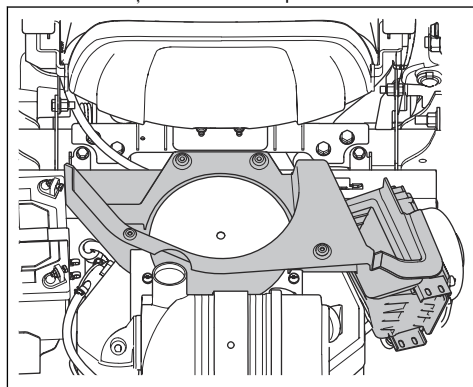

## Curățarea răcitorului de ulei hidraulic

Asigurați-vă că ventilatorul pentru răcitorul uleiului hidraulic nu este blocat, iar zona din jurul răcitorului de ulei hidraulic este curată. Îndepărtați iarba și murdăria folosind o perie.

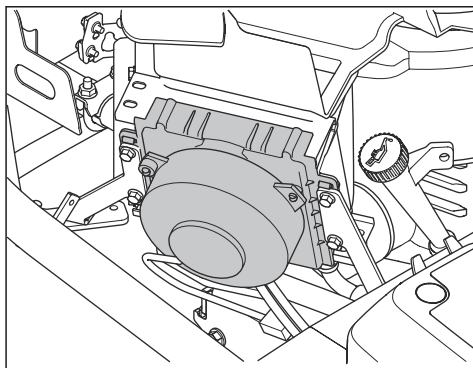

## Demontarea capacelor

### Îndepărtarea și montarea capotei motorului

1. Plijați scaunul în față.
2. Eliberați cele 2 cleme de pe capota motorului, folosind instrumentul atașat la cheia de contact.

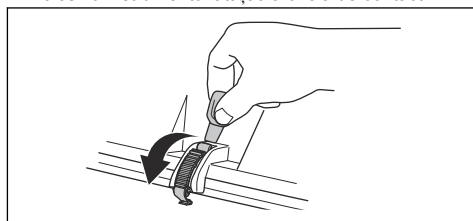

- Scoateți șuruburile din balamale.

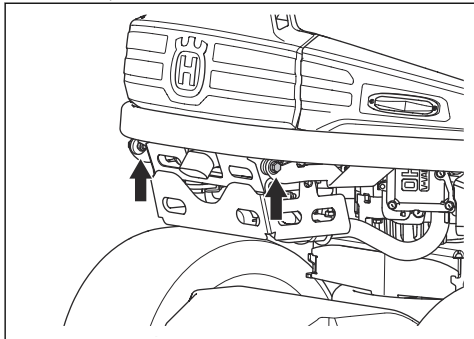

- Pliți capota motorului în spate.
- Instalați în succesiune inversă.

### Îndepărtarea apărătorii frontale

- Eliberați clema apărătorii frontale folosind instrumentul atașat la cheia de contact.

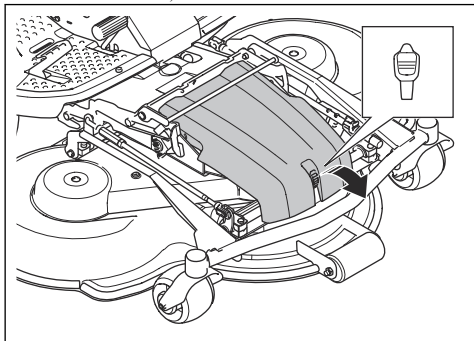

- Montați apărătoarea frontală.

### Îndepărtarea apărătorilor capului tăietor (R137)

- Coborâți capul tăietor în poziția 1 (S).
- Scoateți cele 6 șuruburi de pe apărătorile laterale ale capului tăietor.

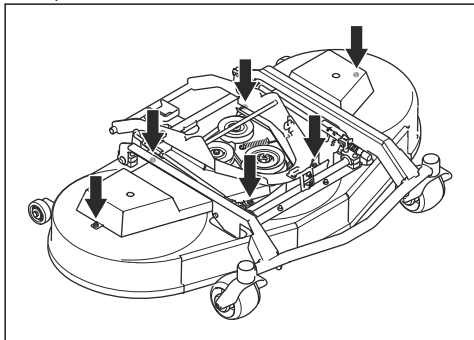

- Demontați apărătorile laterale ale capului tăietor.
- Instalați în succesiune inversă.

### Îndepărtarea apărătorii laterale din dreapta

- Scoateți cele 4 șuruburi și îndepărtați apărătoarea laterală.

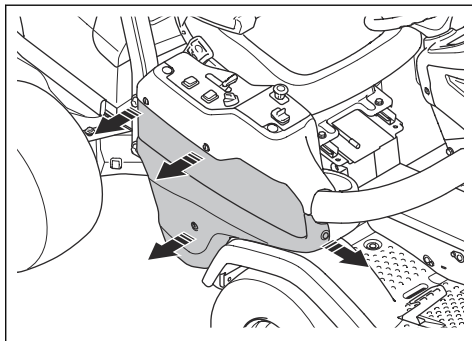

### Scoaterea capacului cutiei de control

- Rotiți cele 3 șuruburi la ¼ de tură în sens invers acelor de ceasornic și scoateți capacul.

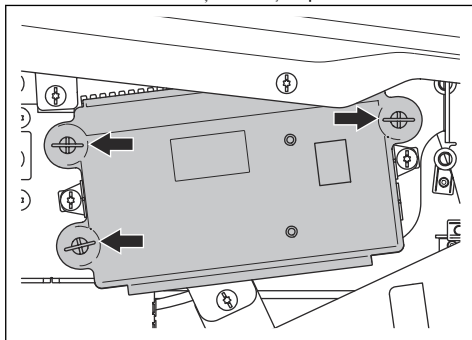

### Îndepărtarea și montarea suportului din dreapta pentru picioare

- Scoateți pedala de marșarier.
- Scoateți capacul lateral dreapta. Consultați *Îndepărtarea apărătorii laterale din dreapta la pagina 96*.
- Scoateți 2 șuruburi și suportul de pahar.



4. Scoateți cele 4 șuruburi și suportul pentru picioare.

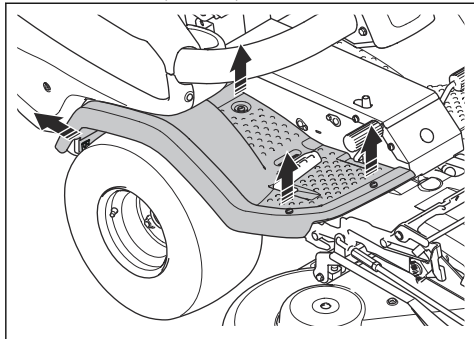

5. Instalați în succesiune inversă.

### Îndepărtarea și montarea suportului din stânga pentru picioare

1. Scoateți cele 4 șuruburi și suportul pentru picioare.

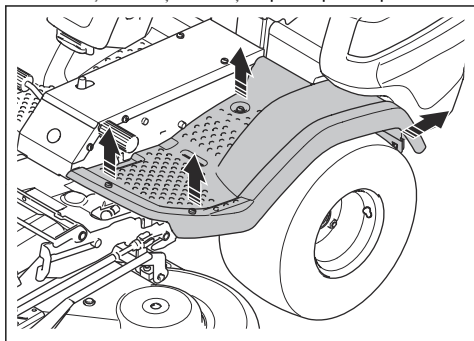

2. Instalați în succesiune inversă.

### Efectuarea unei verificări a frânei de parcare

1. Parcați produsul pe o suprafață dură și înclinată.

**Nota:** Nu parcați produsul pe iarbă atunci când efectuați o verificare a frânei de parcare.

2. Apăsați pedala frânei de parcare (A).

3. Menținând apăsat butonul de blocare (B) și eliberați pedala frânei de parcare.

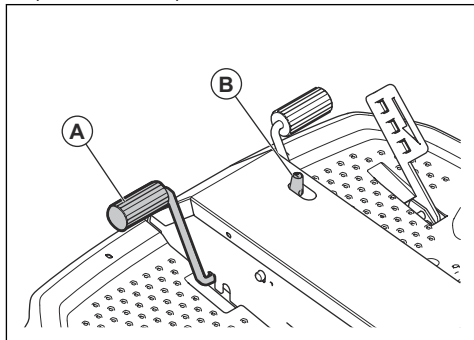

4. Dacă produsul începe să se deplaseze, solicitați unui agent aprobat de service să regleze frâna de parcare.
5. Apăsați din nou pedala frânei de parcare pentru a decupla frâna de parcare.

### Înlocuirea filtrului de carburant

1. Îndepărtați capota motorului pentru a avea acces la filtrul de carburant. Imaginea din dreapta arată P 524X. Imaginea din stânga arată P 524 X EFI.

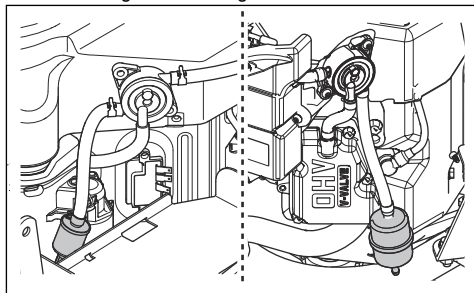

2. Îndepărtați clemele furtunurilor de filtrul de carburant utilizând un clește plat.
3. Deconectați filtrul de carburant de la capetele furtunurilor.
4. Împingeți noul filtru de carburant pe capetele furtunurilor. Aplicați detergent lichid pe racordurile filtrului de carburant pentru a facilita conectarea.
5. Presați clemele furtunurilor pe filtrul de carburant.

### Curățarea și înlocuirea filtrului de aer



**ATENȚIE:** Nu porniți motorul când filtrul de aer nu este atașat.

1. Îndepărtați capota motorului.

2. Slăbiți cele 2 rozete care fixează capacul filtrului de aer.

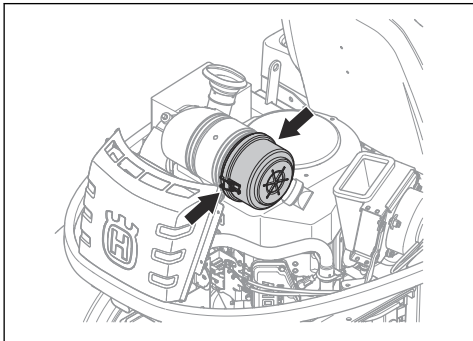

3. Îndepărtați capacul filtrului de aer.  
4. Scoateți cartușul filtrant de aer din carcasa filtrului.

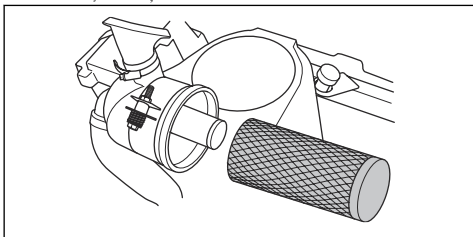

5. Curățați cu o lavetă uscată suprafața interioară a carcasei filtrului de aer.  
6. Loviți cu grijă cartușul filtrant de aer de o suprafață tare și suflați cu aer comprimat pe suprafața interioară. Înlocuiți filtrul de aer dacă nu se curăță sau dacă este deteriorat.  
7. Scoateți filtrul de aer interior din spatele cartușului filtrant de aer.

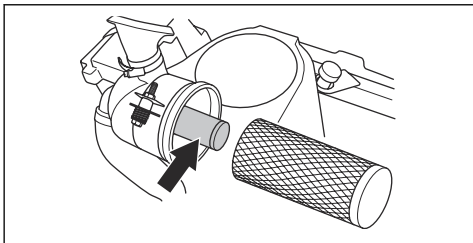

8. Loviți filtrul de aer interior de o suprafață tare pentru a-l curăța. Înlocuiți filtrul de aer dacă nu se curăță sau dacă este deteriorat.



**ATENȚIE:** Nu folosiți aer comprimat pentru a curăța filtrul de aer interior.

9. Introduceți filtrul de aer interior și cartușul filtrant de aer în pozițiile lor inițiale în carcasa filtrului. Asigurați-vă că este corect fixat cartușul filtrant de aer deasupra prizei de aer.

10. Atașați capacul filtrului de aer și asigurați-vă că este orientat în jos colectorul de particule.

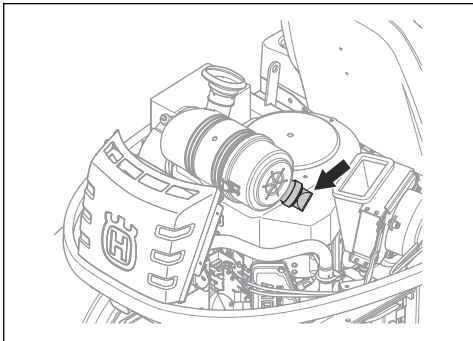

## Verificarea și înlocuirea unei bujii

1. Deschideți capota motorului.
2. Scoateți pipa bujiei și curățați în jurul bujiei.
3. Scoateți bujia cu o cheie pentru bujii.
4. Verificați bujia. Înlocuiți-o dacă electrozii sunt arși sau dacă izolația prezintă fisuri sau semne de deteriorare. Dacă bujia nu este deteriorată, curățați-o cu o perie de oțel.
5. Măsurați distanța dintre electrozi și asigurați-vă că este corectă. Consultați *Date tehnice la pagina 124*.

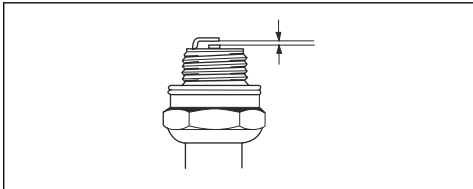

6. Îndoiți electrodul lateral pentru a ajusta distanța dintre electrozi.
7. Puneți bujia la loc și rotiți-o cu mâna până când atinge locul său.
8. Strângeți bujia cu cheia pentru bujii până când șaiba este comprimată.
9. Strângeți o bujie utilizată încă  $\frac{1}{8}$  de rotație, iar o bujie nouă încă  $\frac{1}{4}$  de rotație.



**ATENȚIE:** Bujiiile care nu sunt strânse corespunzător pot cauza deteriorarea motorului.

10. Atașați pipa bujiei.



**ATENȚIE:** Nu încercați să porniți motorul dacă ați demontat bujia sau cablul de alimentare a aprinderii.

## Prezentare generală a siguranțelor

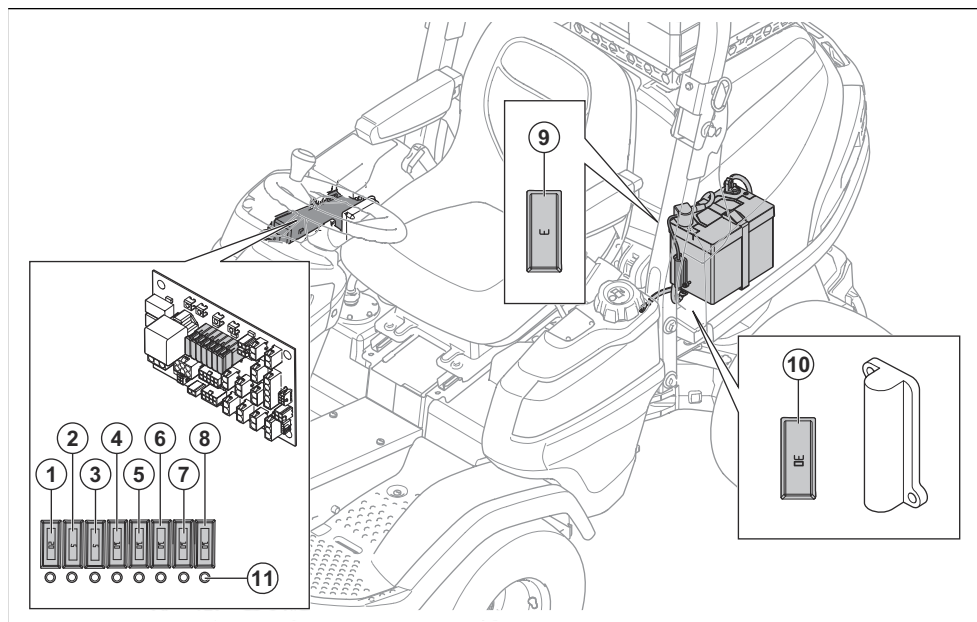

1. Alimentare de 12 V pentru modul de comandă a mașinii de tuns gazon, 20 A
2. Alimentare afișaj, 5 A
3. Alimentare electrică contact, 5 A
4. J14 + 12 V, lumină de avertizare, 10 A
5. J16 + 12 V, comutator suplimentar, ieșire suplimentară, alimentare hidraulică, 10 A
6. Frână de parcare/scaun, 10 A
7. Alimentare electrică lumini, 10 A
8. Priză USB, 12 V, întrerupător 12 V, 10 A
9. Alimentare memorie de 12 V la modul de comandă a mașinii de tuns gazon, 3 A
10. 12 V, Siguranță pentru dispozitiv de acționare a ridicării capului, 30 A
11. Bec indicator pentru siguranță

### Înlocuirea unei siguranțe

O siguranță defectă se identifică după conductorul ars. Pentru siguranțele 1-8, un bec roșu arată că e arsă o siguranță.

Amplasarea siguranțelor este indicată în prezentarea generală a siguranțelor – consultați *Prezentare generală a siguranțelor la pagina 99*.

1. Găsiți siguranța arsă:
  - a) Scoateți capacul lateral dreapta pentru a înlocui siguranțele 1-8.

- b) Deschideți capacul motorului pentru a înlocui siguranțele 9 și 10.
2. Scoateți siguranța din suport.
  3. Înlocuiți siguranța defectă cu o nouă siguranță de același tip.
  4. Instalați capacele.

**Nota:** Dacă siguranța principală se strică din nou la scurt timp după înlocuire, înseamnă că există un scurtcircuit. Reparați scurtcircuitul înainte de a utiliza din nou produsul. Contactați un agent de service autorizat.

### Încărcarea bateriei

- Încărcați bateria dacă aceasta este prea descărcată pentru a putea porni motorul.
- Utilizați un încărcător de baterii standard.



**ATENȚIE:** Nu utilizați un încărcător cu impulsuri sau un redresor-robot de pornire. Acestea vor cauza deteriorarea sistemului electric al produsului.

- Deconectați întotdeauna încărcătorul înainte de a porni motorul.

### Pornirea de urgență a motorului

Dacă bateria este prea descărcată pentru a putea porni motorul, puteți utiliza cabluri de cuplare pentru a efectua

o pornire de urgență. Acest produs are un sistem de 12 V cu legare la masă negativă. Produsul care se utilizează la pornirea de urgență trebuie să aibă, de asemenea, un sistem de 12 V cu legare la masă negativă.

## Conectarea cablurilor de cuplare



**AVERTISMENT:** Risc de explozie din cauza gazului exploziv degajat de baterie. Nu conectați borna negativă a bateriei complet încărcate la sau lângă borna negativă a bateriei descărcate.



**ATENȚIE:** Nu utilizați bateria produsului dvs. pentru a porni alte vehicule.

1. Deschideți capota motorului. Consultați *Îndepărtarea și montarea capotei motorului la pagina 95.*
2. Conectați un capăt al cablului roșu la borna POZITIVĂ (+) a bateriei descărcate (A).

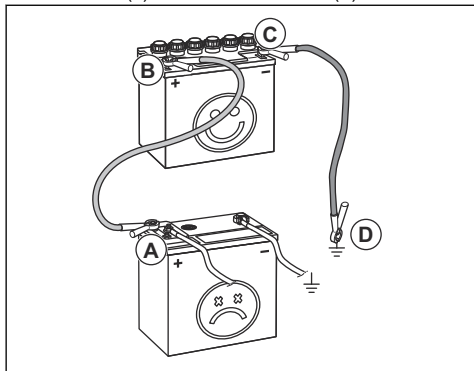

3. Conectați celălalt capăt al cablului roșu la borna POZITIVĂ (+) a bateriei complet încărcate (B).



**AVERTISMENT:** Nu scurtcircuitați capetele cablului roșu prin atingerea carcasei.

4. Conectați un capăt al cablului negru la borna NEGATIVĂ (-) a bateriei complet încărcate (C).
5. Conectați celălalt capăt al cablului negru la un punct de MASĂ de pe CARCASĂ (D), la distanță de rezervorul de carburant și baterie.
6. Montați capota.

## Îndepărtarea cablurilor de cuplare

**Nota:** Îndepărtați cablurile de cuplare în ordinea inversă a pașilor urmați la conectare.

1. Îndepărtați cablul NEGRU de la carcasa.

2. Îndepărtați cablul NEGRU de la bateria complet încărcată.
3. Îndepărtați cablul ROȘU de la cele 2 baterii.

## Presiunea în pneuri

Recomandăm o presiune de 100 kPa (1,0 bari/ 14,5 PSI) pentru toate cele 4 pneuri.

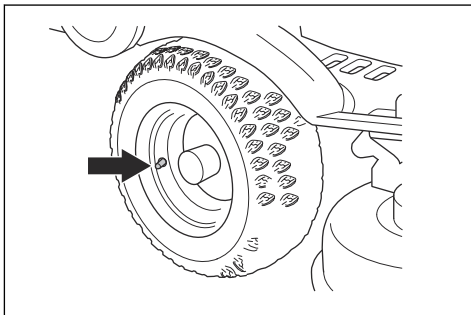

## Înlocuirea curelei PTO

1. Porniți motorul.
2. Rotiți complet volanul spre stânga pentru a avea acces ușor la fulia motorului.
3. Coborâți capul tăietor.
4. Opriți motorul.
5. Scoateți apărătoarea frontală.
6. Trageți către stânga mânerul cu arc pentru a-l scoate din suportul acestuia și a detensiona roata de întindere a curelei de transmisie.

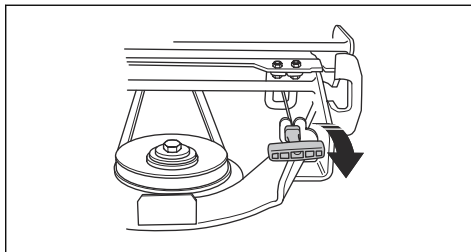

7. Demontați capacul lateral din stânga, de pe capul tăietor.
8. Trageți suportul cu arc din lanțul de ridicare.

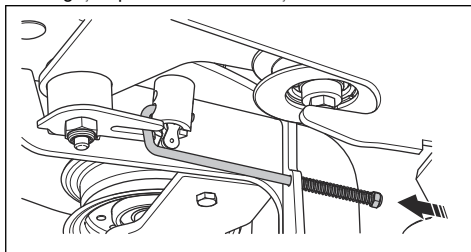

9. Scoateți cele 4 șuruburi și îndepărtați apărătoarea curelei.

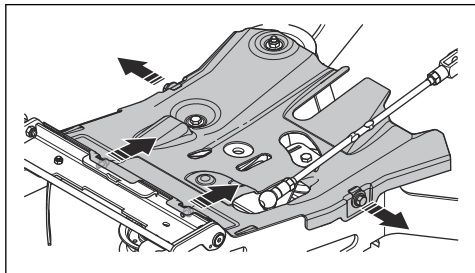

10. Scoateți cureaua de pe roata de transmisie, ridicați suportul curelei (A) și scoateți cureaua de pe roata de întindere.

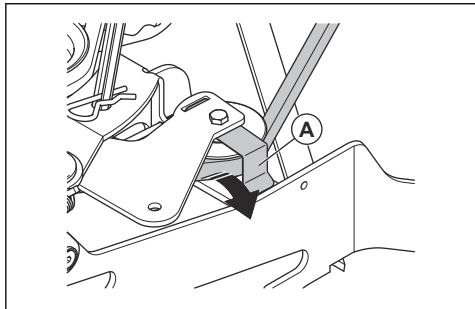

11. Scoateți cureaua de pe roata de transmisie, de pe cadrul instrumentului.

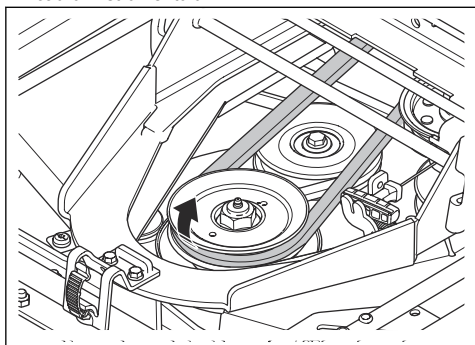

12. Demontați apărătoarea curelei de sub roata de transmisie a motorului.

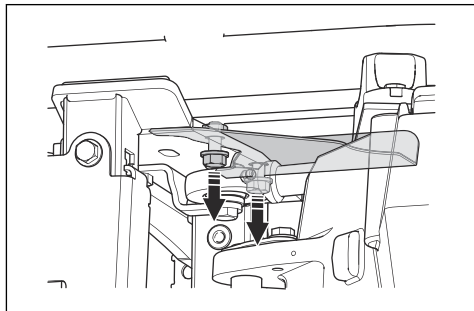

13. Demontați apărătoarea curelei din fața transmisiei spate.

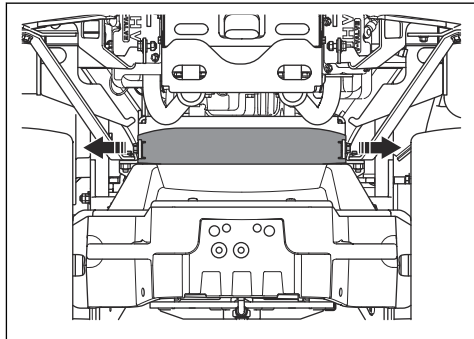

14. Scoateți cureaua de pe roata de transmisie a motorului.

15. Scoateți apărătoarea curelei din partea dreaptă a produsului.

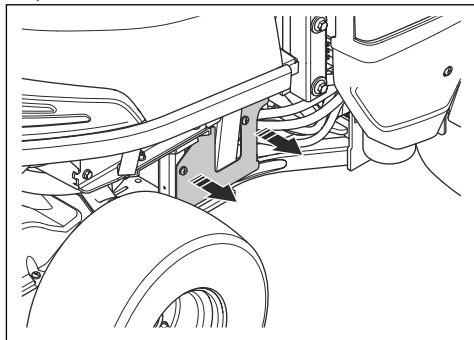

16. Scoateți cureaua de pe fulia din spate a motorului.

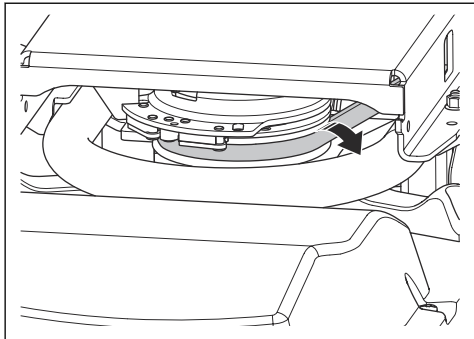

17. Trageți partea din față a curelei în afară prin partea dreaptă a articulației produsului.

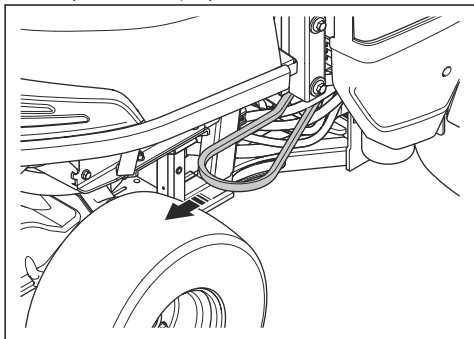

18. Scoateți cureaua din cârligul de pe roata de transmisie centrală.

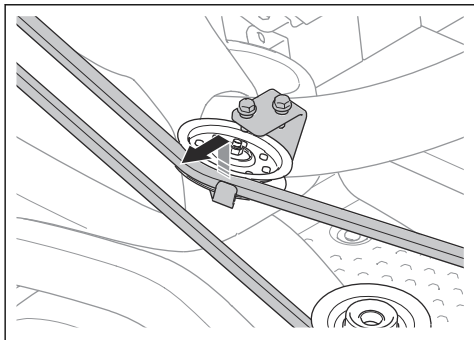

19. Trageți cureaua de transmisie în afară.

20. Atașați o curea de transmisie nouă efectuând aceleași operații în ordine inversă.

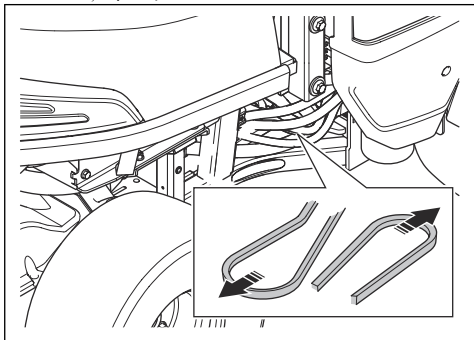

Asigurați-vă că cureaua de transmisie a capului tăietor este atașată ca în imagine. Asigurați-vă că este așezată corect în roata de transmisie a mecanismului de reglare, indicată de o săgeată în imagine.

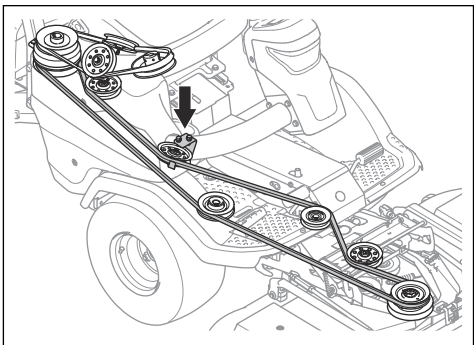

## Reglarea capului tăietor în poziția de service



**AVERTISMENT:** Risc de vătămări corporale prin strivire. Feriți-vă toate părțile corpului.

1. Trageți comutatorul pentru a ridica electric capul tăietor. Ridicați complet capul tăietor, până când auziți un zgomot ca un tropăit.

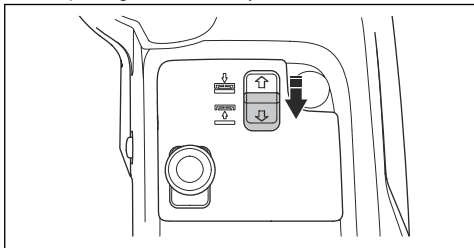

**Nota:** Zgomotul ca un tropăit de la tunelul cadrului nu înseamnă că produsul este defect.

2. Eliberați clema apărătorii frontale folosind instrumentul atașat la cheia de contact, apoi îndepărtați apărătoarea.

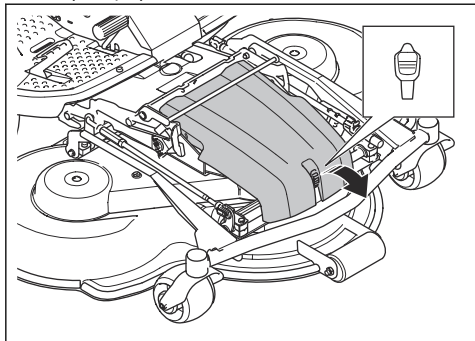

3. Puneți pârghia pentru înălțimea de tăiere în poziția 1 (S). Consultați *Reglarea înălțimii de tăiere la pagina 90*.
4. Trageți către stânga mânerul cu arc pentru a-l scoate din suportul acestuia și a detensiona roata de întindere a curelei de transmisie.

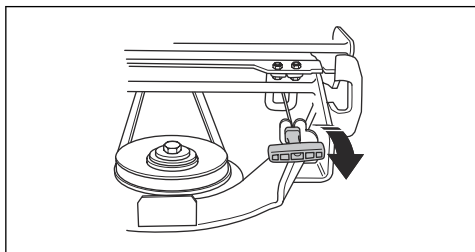

5. Scoateți cureaua de pe roata de transmisie, de pe cadrul instrumentului.

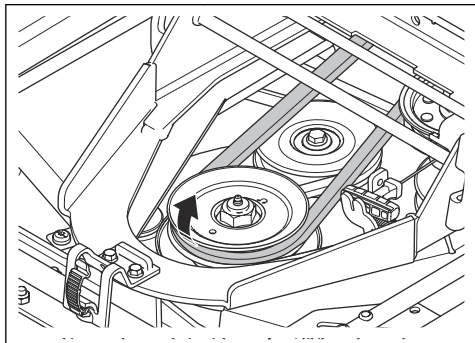

6. Prindeți muchia frontală a capului tăietor cu ambele mâini și trageți-l în față până ce se oprește.

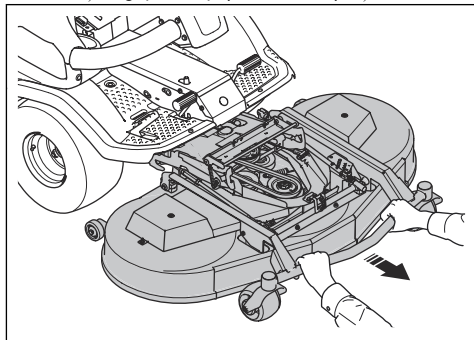

7. Ridicați capul tăietor în poziție verticală până ce auziți un clic. Capul tăietor este blocat automat în poziția verticală.

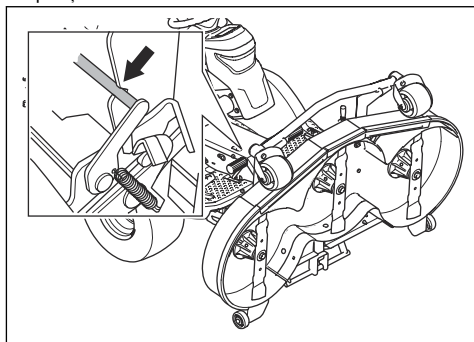

## Aducerea capului tăietor în poziția de tuns iarba

1. Prindeți cu mâna stângă muchia frontală a capului tăietor.
2. Slăbiți mecanismul de blocare cu mâna dreaptă.

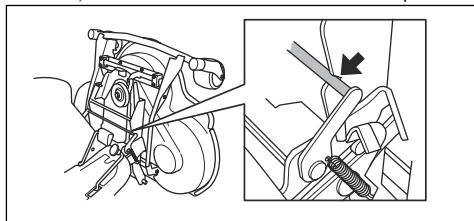

3. Coborâți capul tăietor și apăsați-l în jos până când se oprește.
4. Așezați cureaua de transmisie în jurul roții conducătoare pentru capul tăietor.

5. Amplasați mânerul arcului în suportul arcului.

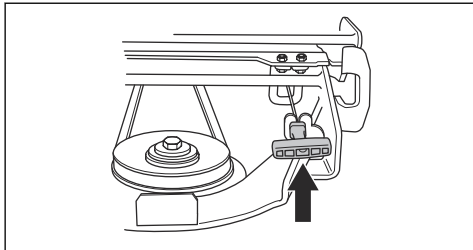

6. Montați capacul frontal.

## Verificarea și ajustarea presiunii la sol exercitate de capul tăietor

O presiune la sol corectă asigură deplasarea capului tăietor pe o suprafață, fără ca acesta să exercite o apăsare prea puternică.

1. Verificați presiunea aerului din pneuri. Consultați *Presiunea în pneuri la pagina 100*.
2. Parcați produsul pe o suprafață orizontală.
3. Coborâți capul tăietor în poziția de tuns iarba.
4. Așezați un cântar de baie sub muchia frontală a capului tăietor.

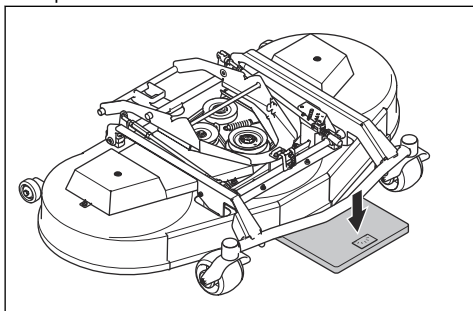

5. Puneți o cală din lemn între cadru și cântarul de baie. Cală de lemn împiedică aplicarea greutății pe roțile de susținere.
6. Pentru a regla presiunea la sol, rotiți șuruburile de reglare din spatele roților din stânga și dreapta față.

7. Rotiți șuruburile la dreapta sau la stânga până când presiunea la sol este corectă. Asigurați-vă ca arcurile au aceeași tensiune pe partea dreaptă și pe cea stângă.

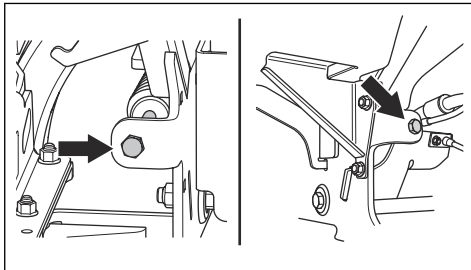

Cap tăietor	C112, C122	R137
Presiune la sol	12-15 kg / 26,5-33 lb	25 kg / 55,1 lb

## Verificarea paralelismului capului tăietor

1. Verificați presiunea aerului din pneuri. Consultați *Presiunea în pneuri la pagina 100*.
2. Parcați produsul pe o suprafață orizontală.
3. Coborâți capul tăietor în poziția de tuns iarba.
4. Puneți pârghia pentru înălțimea de tăiere în poziția 1 (S).
5. Măsurați distanța dintre sol și muchiile frontală și posterioară ale capului tăietor. Asigurați-vă că marginea din spate se află la o înălțime cu 5-10 mm (0,2-0,4 in) mai mare decât cea din față.

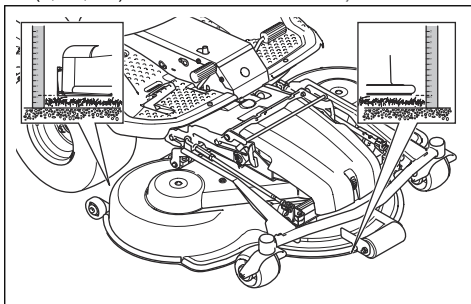

## Reglarea paralelismului capului tăietor

Reglați paralelismul când capul tăietor este montat pe produs.

1. Scoateți apărătoarea frontală. Consultați *Îndepărtarea apărătoării frontale la pagina 96*.
2. Reglați înălțimea de tăiere la poziția cea mai de jos, 1 (S). Consultați *Reglarea înălțimii de tăiere la pagina 90*.



3. Scoateți articulația cardanică de la capătul din spate al opritorului de reglare a înălțimii de pe cadrul capului tăietor.

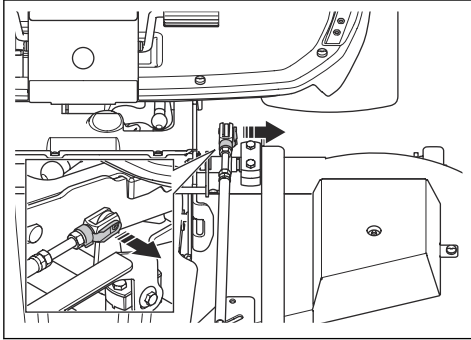

4. Slăbiți piulițele autoblocante de pe opritorul de ridicare.

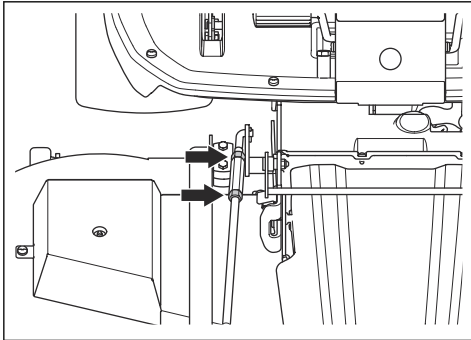

5. Rotiți piulița de reglare de pe opritorul de ridicare, pentru a regla lungimea opritorului de ridicare. Creșteți lungimea, pentru a ridica marginea posterioară a capacului. Scădeți lungimea, pentru a coborî marginea posterioară a capacului.

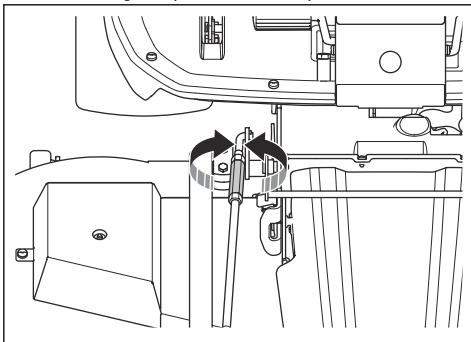

6. Respectați instrucțiunile din *Verificarea paralelismului capului tăietor la pagina 104*.
7. Strângeți piulițele autoblocante de pe opritorul de ridicare când lungimea acestuia este corectă.

8. Slăbiți piulițele autoblocante de pe opritorul de reglare a înălțimii. Rotiți articulația cardanică pentru a regla lungimea opritorului de reglare a înălțimii. Aliniați articulația cardanică cu gaura de pe cadrul capului tăietor. Montați articulația cardanică în cadrul capului tăietor.

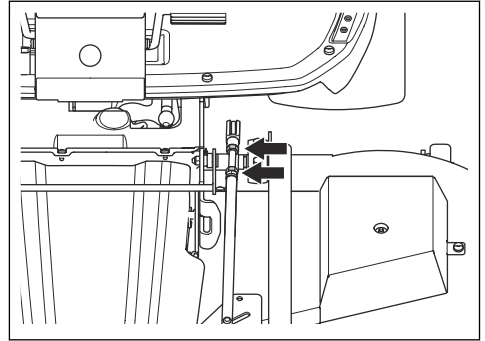

9. Testați toate înălțimile de tăiere. Consultați *Reglarea înălțimii de tăiere la pagina 90*.
10. Strângeți contrapiulițele de pe opritorul de reglare a înălțimii.
11. Montați capacul frontal.

## Înlocuirea curelei de pe capul tăietor (C112, C122)



**AVERTISMENT:** Pericol de vătămări corporale prin strivire. Utilizați mănuși de protecție.

1. Demontați capul tăietor. Consultați *Demontarea capului tăietor la pagina 85*.
2. Scoateți cele 2 șuruburi care fixează consola de blocare pe cadrul capului tăietor.

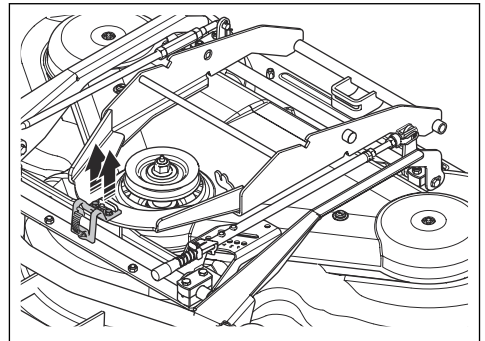

3. Scoateți consola de blocare și placa de protecție.

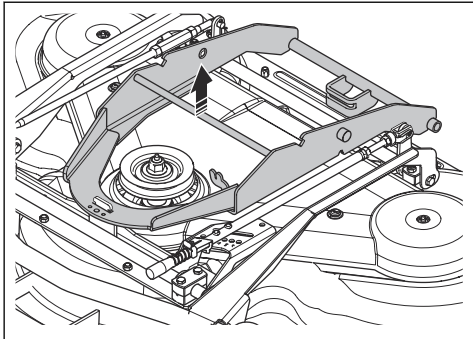

4. Deschideți și scoateți dispozitivul de blocare de pe șurubul opritorului de ridicare frontală și tija de reglare a înălțimii din spate.

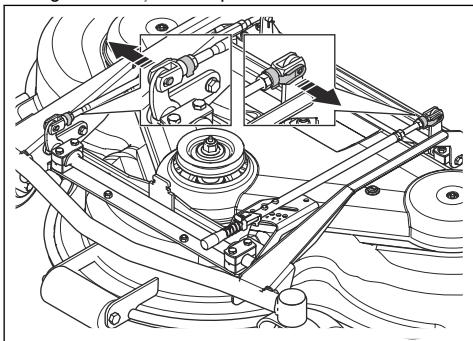

5. Scoateți cele 2 șuruburi de pe cadrul echipamentului.

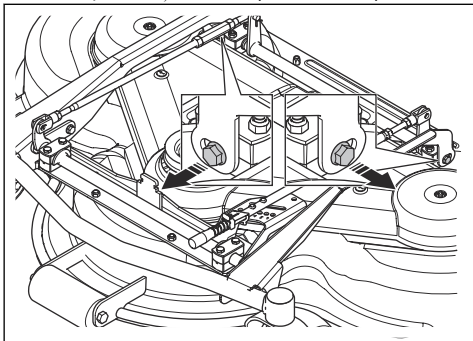

6. Scoateți cele 2 șuruburi de pe capacul capului tăietor. Ridicați cadrul capului tăietor și scoateți capacul capului tăietor.

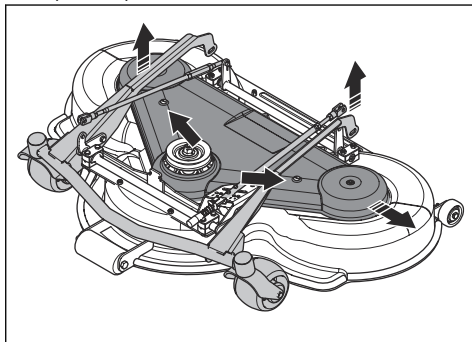

7. Deconectați arcul de întindere pentru cureaua și scoateți cureaua.

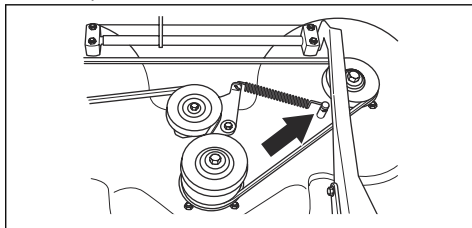

8. Prindeți o cureauă nouă efectuând aceleași operațiuni în ordine inversă.

Prezentare cureauă – C112

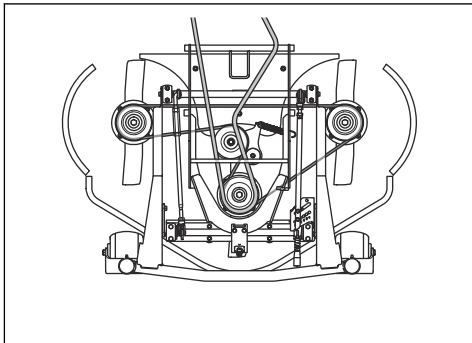

Prezentare cureauă – C122

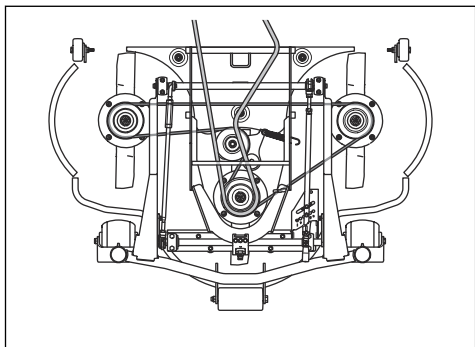

## Înlocuirea curelei de pe capul tăietor (R137)



**AVERTISMENT:** Pericol de vătămări corporale prin strivire. Utilizați mănuși de protecție.

1. Demontați capul tăietor. Consultați *Demontarea capului tăietor la pagina 85*.
2. Scoateți apărătoarea frontală.
3. Trageți către stânga mânerul cu arc pentru a-l scoate din suportul acestuia și a detensiona roata de întindere a curelei de transmisie.

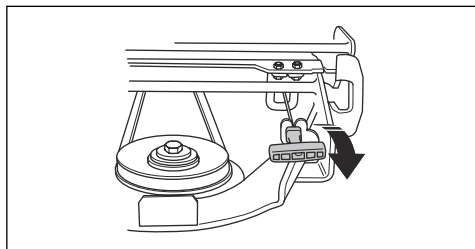

4. Scoateți cureaua de pe roata de transmisie, de pe cadrul instrumentului.

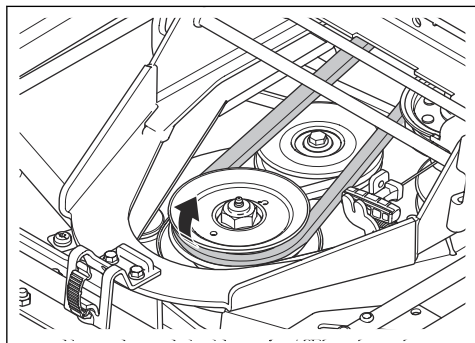

5. Demontați apărătorii capului tăietor. Consultați *Îndepărtarea apărătorilor capului tăietor (R137) la pagina 96*.
6. Deconectați arcul de întindere pentru curea și scoateți cureaua.

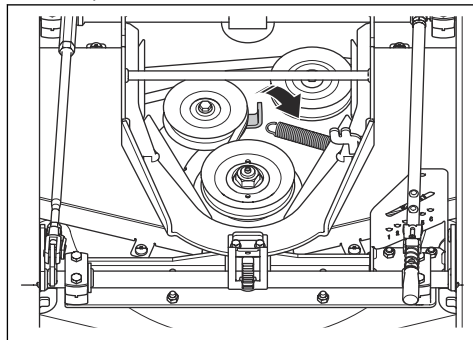

7. Prindeți o curea nouă efectuând aceleași operațiuni în ordine inversă.

Prezentare curea – R137

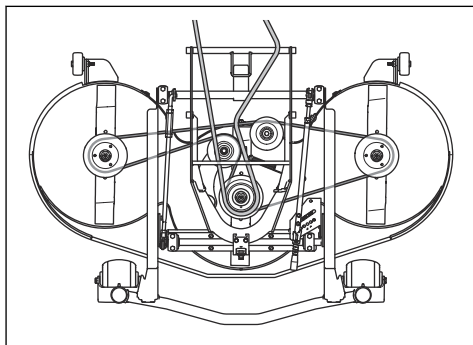

## Demontarea și montarea obturatorului de resturi vegetale (C112, C122)

1. Aduceți capul tăietor în poziția de service.
2. Scoateți cele 3 șuruburi care fixează obturatorul de resturi vegetale și scoateți-l.

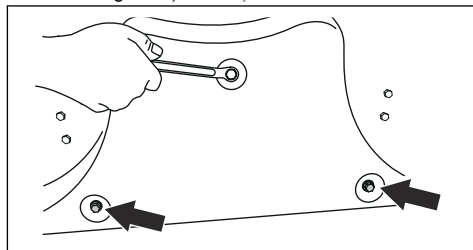

3. Puneți 3 șuruburi în găurile din obturatorul de resturi vegetale pentru a împiedica deteriorarea filetelor.
4. Aduceți capul tăietor în poziția de tuns iarba.

5. Montați obturatorul de resturi vegetale urmând pașii în ordine inversă.

## Demontarea și montarea obturatorului de resturi vegetale (R137)

1. Aduceți capul tăietor în poziția de service.
2. Scoateți cele 3 piulițe și șuruburi care țin obturatorul de resturi vegetale și scoateți-l.

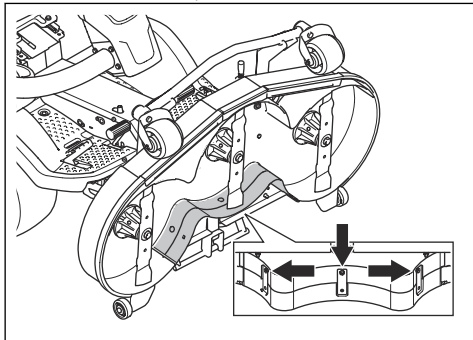

3. Aduceți capul tăietor în poziția de tuns iarba.
4. Montați obturatorul de resturi vegetale urmând pașii în ordine inversă.
5. Puneți piulițele și șuruburile în cele 3 găuri din apropierea marginii de sus a capului tăietor.

## Examinarea lamelor



**ATENȚIE:** Lamele deteriorate sau incorect echilibrate pot cauza avariarea produsului. Înlocuiți cuțitele deteriorate. Solicitați unui agent de service autorizat să ascuță și să echilibreze lamele tocite.

1. Aduceți capul tăietor în poziția de service.
2. Studiați lamele pentru a detecta eventualele semne de deteriorare și a determina dacă acestea trebuie ascuțite.

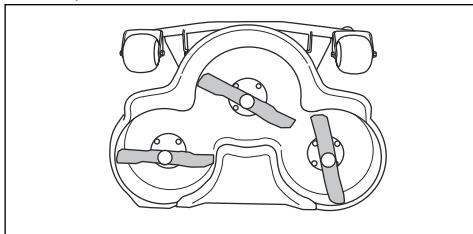

3. Strângeți bolțurile cuțitelor la cuplul de strângere corect. Consultați *Date tehnice la pagina 124*.

## Înlocuirea cuțitelor

1. Aduceți capul tăietor în poziția de service.

2. Blocați cuțitul cu ajutorul unui bloc de lemn (A).

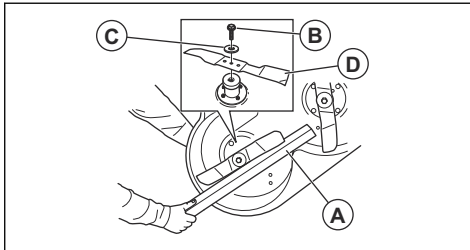

3. Slăbiți și scoateți șurubul cuțitului (B), șaibe (C) și cuțitul (D).
4. Montați cuțitele paralele unul cu altul.
5. Pentru capul tăietor R137. Asigurați-vă că știfturile de ghidare intră corect prin șanțurile lamelor.

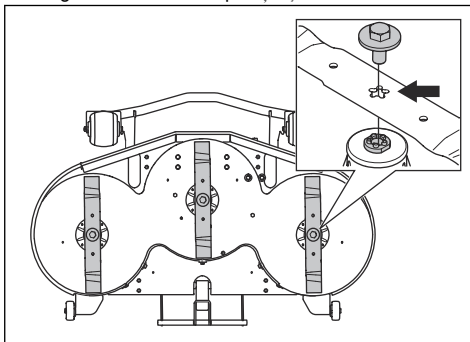

6. Montați cuțitul nou cu capătul ascuțit orientat către capul tăietor.



**AVERTISMENT:** Utilizarea unui tip incorect de cuțite poate duce la proiectarea obiectelor de către capul tăietor, cauzând vătămări corporale grave. Utilizați numai cuțitele indicate în *Date tehnice la pagina 124*.



**ATENȚIE:** Tipul incorect de cuțit poate duce la apariția unor zgomote nedorite. Utilizați numai cuțitele indicate în *Date tehnice la pagina 124*.

7. Montați șaiba și șurubul pentru a atașa cuțitul. Strângeți șurubul la cuplul corect. Consultați *Date tehnice la pagina 124*.

## Verificarea nivelului uleiului de motor

1. Parcați produsul pe teren drept și opriți motorul.
2. Îndepărtați capota motorului.

### 3. Slăbiți și scoateți joja.

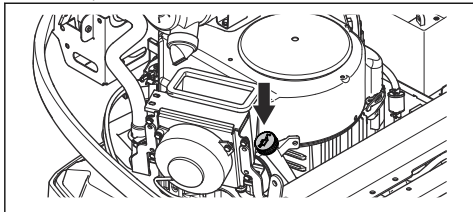

4. Curățați joja de ulei.
5. Introduceți joja la loc. Nu o strângeți.
6. Scoateți joja, apoi citiți nivelul uleiului.
7. Nivelul uleiului trebuie să se afle între marcajele de pe joă. Dacă nivelul se află în apropierea marcatului ADD (Adăugare), adăugați ulei până ce acesta ajunge la marcatul FULL (Plin).

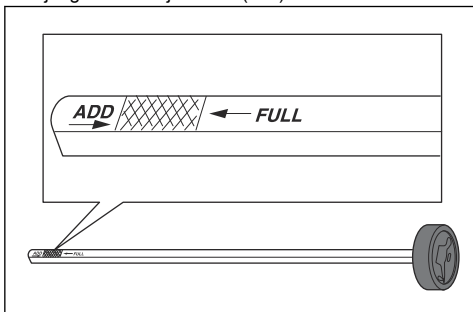

8. Umpleți încet cu ulei turnând prin orificiul pentru joja de ulei. Utilizați un ulei cu viscozitatea corespunzătoare intervalelor de temperatură din figură.

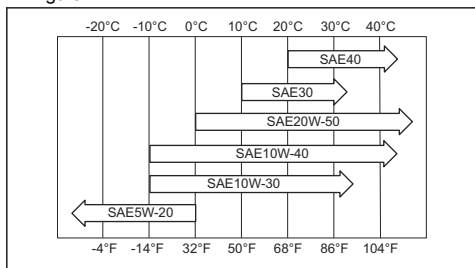

**ATENȚIE:** Nu amestecați ulei de tipuri diferite.

9. Strângeți corect joja înainte de a porni motorul. Porniți motorul și lăsați-l să funcționeze la ralanti timp de cca 30 de secunde. Opriți motorul. Așteptați 30 de secunde și verificați din nou nivelul uleiului.

## Schimbarea uleiului de motor și a filtrului de ulei

Dacă motorul este rece, porniți motorul timp de 1-2 minute înainte de a scurge uleiul de motor. Astfel, uleiul de motor se va încălzi și va fi mai ușor de scurs.



**AVERTISMENT:** Nu lăsați motorul să funcționeze mai mult de 1-2 minute pentru a putea goli uleiul pentru motor. Uleiul pentru motor se încălzește foarte mult și poate provoca arsuri. Lăsați motorul să se răcească înainte de a îl goli de ulei.



**AVERTISMENT:** Dacă uleiul de motor intră în contact cu corpul dvs., curățați cu apă și săpun.

1. Îndepărtați capota motorului.
2. Așezați un recipient sub bușonul de scurgere a uleiului.

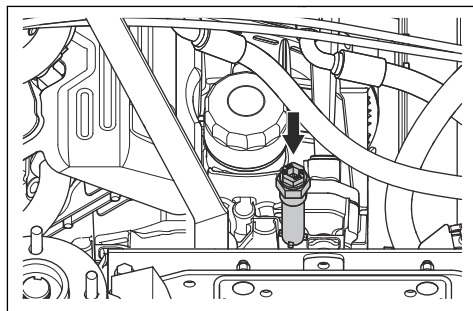

3. Scoateți joja.
4. Scoateți bușonul de scurgere a uleiului din motor.
5. Lăsați uleiul să se scurgă în recipient.
6. Atașați bușonul de scurgere a uleiului și strângeți-l complet.

7. Rotiți filtrul de ulei în sens antiorar pentru a-l demonta.

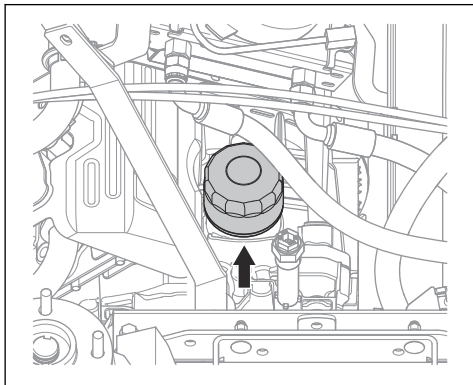

8. Lubrifiați ușor garnitura de cauciuc de pe filtrul de ulei nou utilizând ulei nou.
9. Pentru a monta filtrul de ulei, rotiți-l manual în sens orar până ce garnitura de cauciuc ajunge în poziția corectă, apoi strângeți cu încă jumătate de rotație.
10. Adăugați ulei nou, de tipul indicat în *Date tehnice la pagina 124*.
11. Porniți motorul și lăsați-l să funcționeze la ralanti timp de 3 minute.
12. Opriți motorul și asigurați-vă că filtrul de ulei nu prezintă scurgeri.
13. Adăugați ulei pentru a compensa uleiul aflat în noul filtru de ulei.

**Nota:** Pentru eliminarea în siguranță a uleiului de motor uzat, consultați *Dezafectarea la pagina 122*.

## Verificarea nivelului uleiului de transmisie

1. Utilizați joja de ulei pentru a citi nivelul de ulei din transmisie.

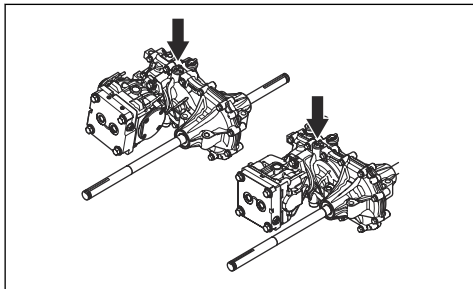

2. Nivelul uleiului trebuie să se afle între marcajele de pe joja.

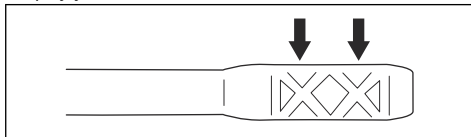

3. Dacă nivelul de ulei este prea redus, umpleți cu ulei de tipul indicat în *Date tehnice la pagina 124*.

## Verificarea nivelului de ulei din sistemul hidraulic

1. Înclinați scaunul în față.
2. Curățați zona din jurul bușonului de ulei cu o lavetă uscată.
3. Demontați bușonul de ulei și examinați nivelul uleiului hidraulic. Nivelul corect este la 40-60 mm de partea de sus a sitei.

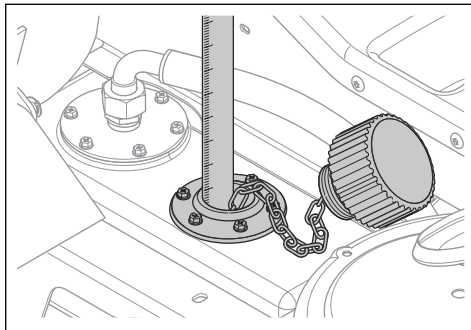

4. Dacă nivelul de ulei este prea redus, umpleți cu ulei de tipul indicat în *Date tehnice la pagina 124*.

## Reglarea curelei pompei hidraulice

1. Pliați scaunul operatorului în față.
2. Scoateți placa de protecție de sub scaun.

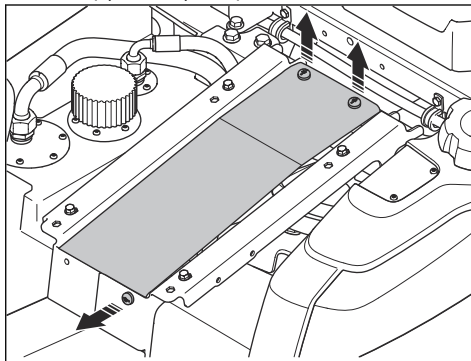

3. Scoateți cele 2 capace de protecție ale curelei.

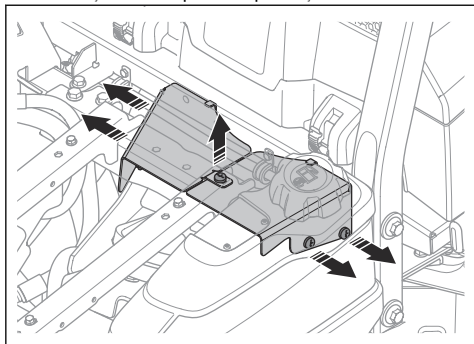

4. Slăbiți cele 3 șuruburi (A) de pe glisorul curelei pompei.

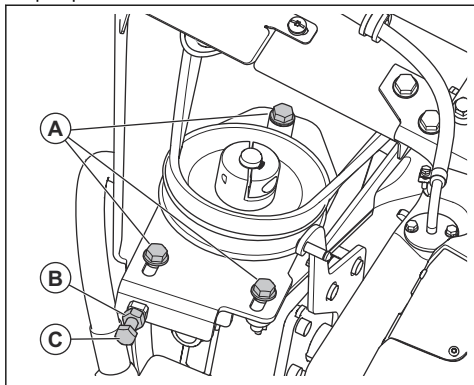

5. Slăbiți piulița autoblocantă (B) de pe șurubul de reglare.

6. Rotiți șurubul de reglare (C) pentru cureaua pompei până când cureaua are tensiunea corectă.

7. Asamblați în succesiune inversă.

# QUICK MAINTENANCE GUIDE

First service after 50 hours

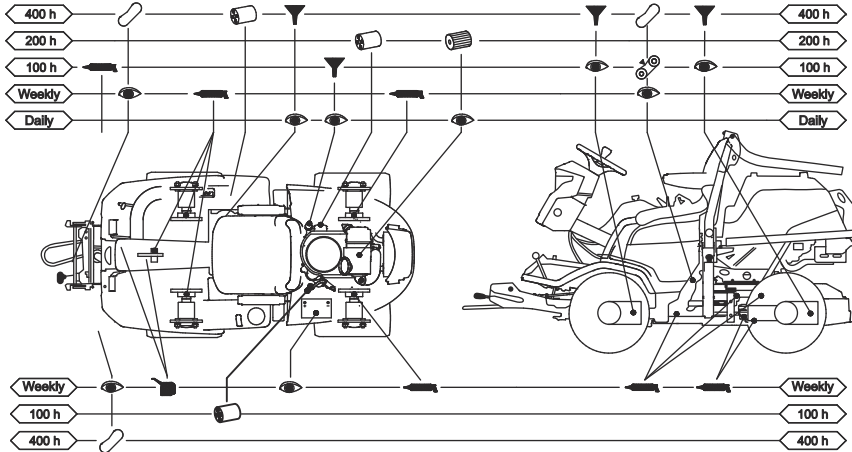

537 47 13-01

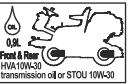
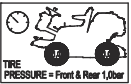
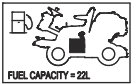
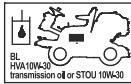

FIRST OIL CHANGE AFTER 50h

## Simbolurile din ghidul de întreținere rapidă



Înlocuiți filtrul



Schimbați uleiul



Examinați vizual sau verificați nivelul de ulei



Ungeți niplul de ungere cu unsoare



Ungeți cu ulei



Verificați starea și tensiunea curelei de transmisie



Înlocuiți cureaua de transmisie



Înlocuirea cuțitelor



## Prezentare generală a ungerii

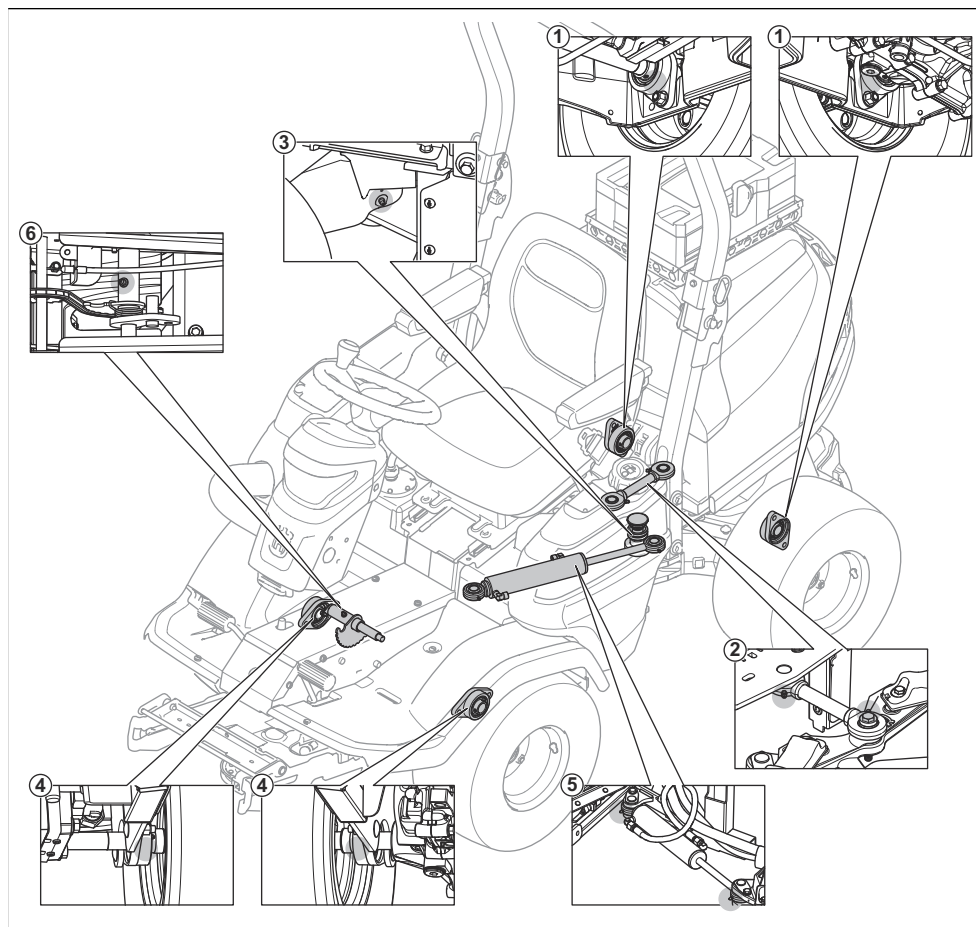

1. Rulment axă spate
2. Bieleță
3. Rulment de articulație
4. Rulment axă față
5. Cilindru de direcție
6. Ax lanț de ridicare

### Ungere, informații generale

- Scoateți cheia de contact, pentru a preveni deplasarea accidentală în timpul ungerii.
- Curățați zona înainte de a lubrifia o piesă de pe produs.
- Utilizați ulei când ungeți cu o canistră de ulei.
- Când lubrifiați cu unsoare, utilizați unsoare pentru șasiu sau rulmenți cu bile care previne coroziunea. Îndepărtați unsoarea nedorită după ungere.
- Lubrifiați de 2 ori pe săptămână dacă utilizați produsul zilnic.
- Nu vărsați lubrifianți pe curelele de transmisie sau în canalele roților de transmisie pentru curele. Dacă vărsați, curățați cu alcool. Dacă frecarea între cureaua de transmisie și roata de transmisie nu este suficientă după ce ați curățat cu alcool, înlocuiți cureaua de transmisie.



**ATENȚIE:** Nu folosiți benzină sau alte produse pe bază de petrol pentru a curăța curelele de transmisie.

## Ungerea cablurilor

- Ungeți cele 2 capete ale cablurilor și deplasați comenzile în pozițiile finale.
- Atașați capacele din cauciuc pe cabluri după ungere.
- Cablurile cu carcasă trebuie să fie unse periodic pentru a preveni defectarea.
  - a) Scoateți cablul și suspențați-l vertical.
  - b) Ungeți cablul cu ulei de motor subțire până când uleiul începe să se desprindă de pe partea inferioară. Înlocuiți cablul dacă uleiul nu se desprinde din partea inferioară.

**Nota:** Puteți umple o pungă mică de plastic cu ulei și puteți să lipiți pungă din plastic de carcasa cablului cu bandă. Lăsați cablul să atârne vertical de pungă până a doua zi.

## Ungerea capului tăietor

1. Scoateți apărătoarea frontală.
2. Ungeți articulațiile și rulmenții (A) cu unsoare.
3. Ungeți cu o pompă de gresat niplurile de gresare de pe capul tăietor (B). Lubrifiați până când unsoarea iese prin partea din spate a niplului.

Cap tăietor C112

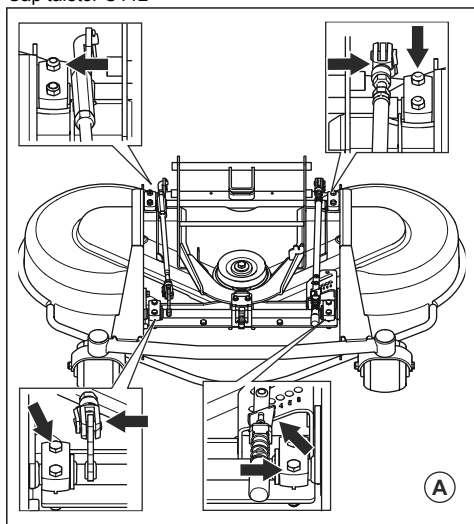

Cap tăietor C122 și R137

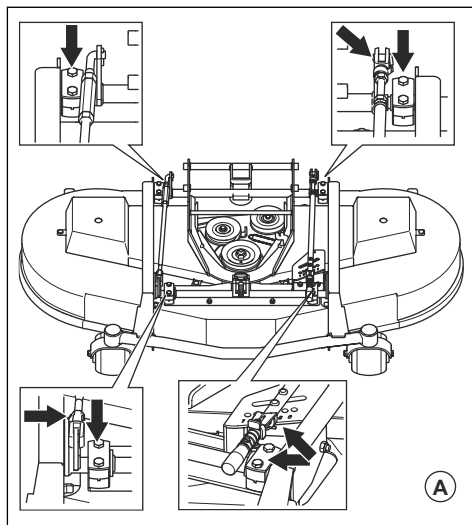

Cap tăietor C112, C122 și R137

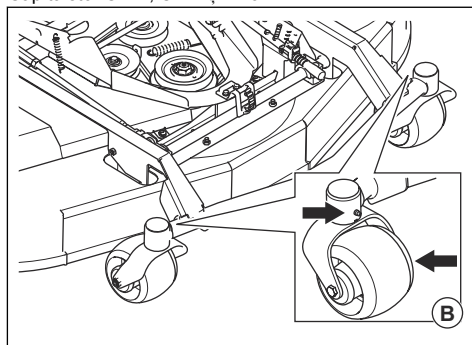

Cap tăietor C122 și R137

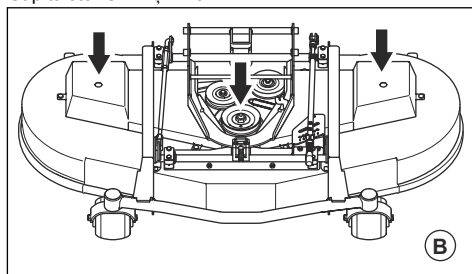

## Ungerea sistemului pedalelor

1. Scoateți cele 4 șuruburi și îndepărtați placa de cadru.

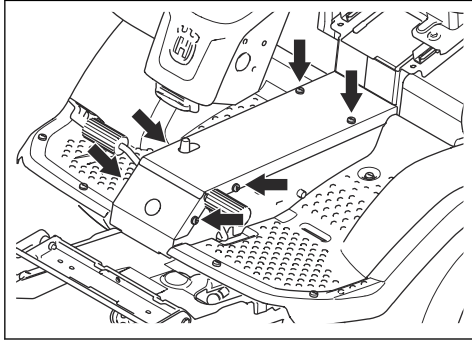

2. Apăsăți și eliberați pedalele și ungeți piesele mobile cu ulei.

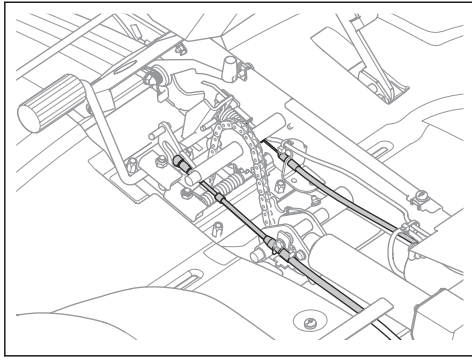

3. Ungeți cablurile pentru pedalele de mers înainte și înapoi cu ulei.

## Ungerea cablului frânei de parcare

1. Scoateți cele 4 șuruburi și îndepărtați placa de cadru.
2. Scoateți capacul lateral stânga.
3. Demontați carcasa din cauciuc de pe cablul frânei de parcare.
4. Ungeți cu ulei capetele cablului frânei de parcare.

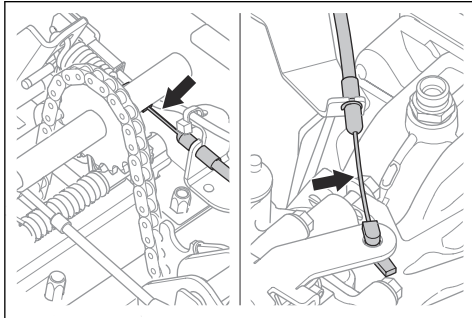

5. Ungeți cu ulei cablul frânei de parcare.
6. Apăsăți pedala frânei de parcare de 3 ori și ungeți din nou cablul frânei de parcare.
7. Atașați capacul lateral stânga și placa de cadru.

## Ungerea lanțurilor din tunelul cadrului

1. Scoateți șuruburile și îndepărtați placa de cadru.
2. Ungeți lanțul din tunelul de cadru cu ulei sau cu spray pentru ungera lanțurilor.

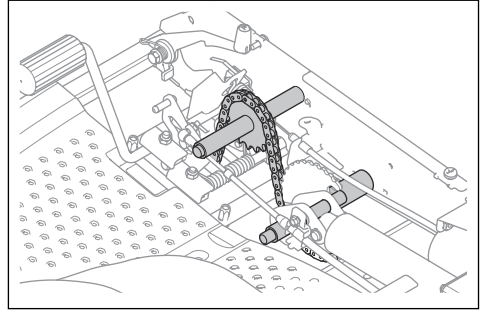

## Ungerea glisierelor scaunului

1. Înclinați scaunul în față.
2. Ungeți glisierile scaunului cu ulei.

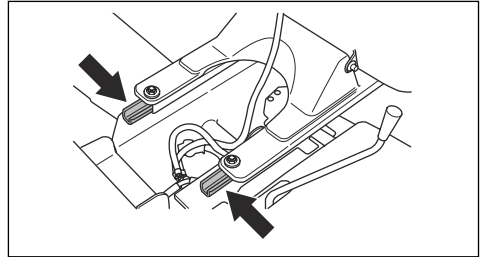

## Ungerea cablului de accelerație și cablului șocului (P 524X)

1. Scoateți capacul lateral dreapta.
2. Ungeți cu ulei capetele libere ale cablurilor, inclusiv capetele din apropierea motorului.

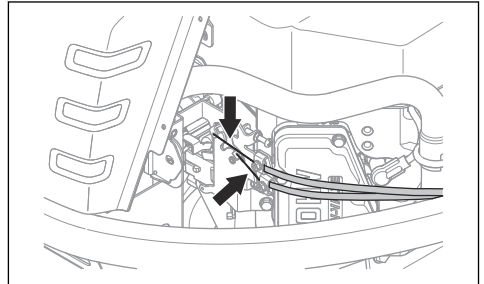

3. Atașați capacul lateral dreapta.

## Ungerea cablului de transmisie hidrostatică

1. Ungeți cu ulei articulațiile și rulmenții cablului de transmisie hidrostatică.
2. Demontați manșonul de cauciuc și ungeți cu ulei cablul transmisiei hidrostatice.

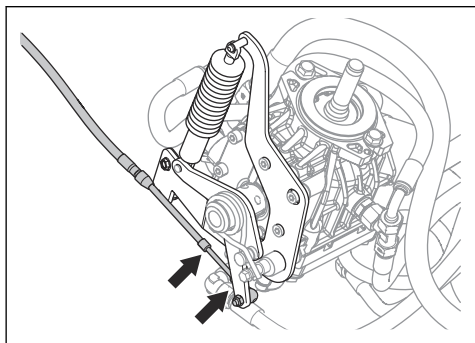

3. Apăsați pedala frânei de mers înainte de 5 ori și ungeți din nou cablul transmisiei hidrostatice.
4. Atașați manșonul de cauciuc.

## Ungerea cilindrului de direcție

Cilindrul de direcție are 2 nipluri de ungere, unul la fiecare capăt.

- Ungeți cu o pompă de gresat până când unsoarea iese afară.

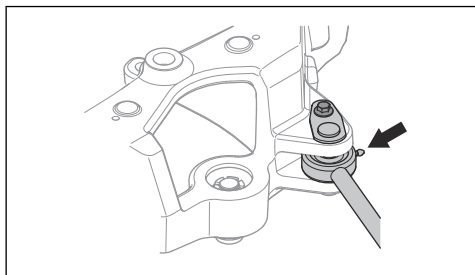

## Pentru lubrifierea articulației direcției articulate

1. Lubrifiați rulmenții direcției articulate când produsul are toate roțile pe sol. Lubrifiați prin niplul de ungere (A) până când unsoarea iese prin gaura (B).

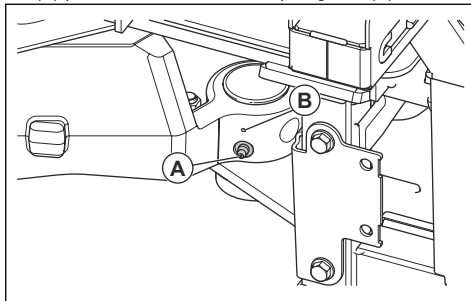

2. Ridicați produsul pentru a elibera presiunea din direcția articulată. Imaginea arată locul în care se așază suporturile.

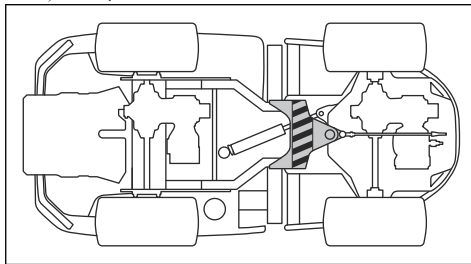

**ATENȚIE:** Asigurați-vă că suportul nu cauzează deteriorări ale suportului de control sau nu cauzează un blocaj al direcției articulate.

3. Lubrifiați rulmentul direcției articulate din nou în timpul ridicării produsului.



**ATENȚIE:** Aveți grijă ca unsoarea să iasă din articulație sub niplul de ungere.

4. Coborâți produsul.

## Ungerea bieletei

1. Există 2 nipluri de ungere, câte unul pe fiecare latură a bieletei. Ungeți cu o pompă de gresat până când unsoarea iese afară.

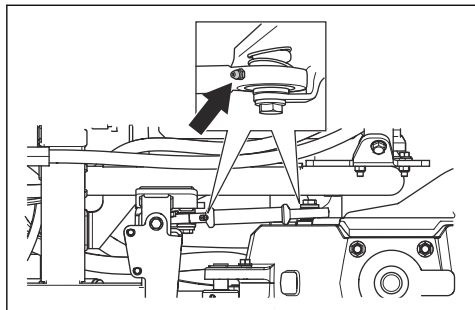

---

## Depanarea

---

### Depanare

Dacă nu puteți găsi o soluție la problemele dvs. în acest manual, discutați cu agentul de service Husqvarna.









Problemă	Cauză
Demarorul nu rotește motorul	Este activat butonul PTO. Consultați <i>Pornirea motorului (P 524X) la pagina 87</i> sau <i>Pornirea motorului (P 524X EFI) la pagina 88</i> .
	Frâna de parcare nu este cuplată. Consultați <i>Cuplarea și decuplarea frânei de parcare la pagina 91</i> .
	Siguranța principală este arsă. Consultați <i>Înlocuirea unei siguranțe la pagina 99</i> .
	Cheia de contact este defectă.
	Conexiunea dintre cablu și baterie este necorespunzătoare.
	Tensiunea bateriei este prea slabă. Consultați <i>Încărcarea bateriei la pagina 99</i> .
	Demarorul este defect.
Motorul nu pornește atunci când este rotit de către demaror	Nu există carburant în rezervor. Consultați <i>Alimentarea cu carburant la pagina 86</i> .
	Există aer în sistemul de alimentare cu carburant.
	Preîncălzirea este defectă sau prea scurtă
	Motorul este defect.
	Filtrul de combustibil este înfundat. <i>Înlocuirea filtrului de carburant la pagina 97</i> .

<b>Problemă</b>	<b>Cauză</b>
Motorul nu funcționează uniform	Filtrul de combustibil este înfundat. Consultați <i>Înlocuirea filtrului de carburant la pagina 97.</i>
	Filtrul de aer este înfundat. Consultați <i>Curățarea și înlocuirea filtrului de aer la pagina 97.</i>
	Aerisorul rezervorului de carburant este înfundat.
	Presiunea de alimentare este prea redusă.
	Conducta injectorului este slăbită.
	Motorul este defect.
	Rezervorul de carburant conține un tip de carburant greșit.
	Ventilul de golire este defect.
	Injectorul de carburant este defect.
	Pompa de injecție este defectă.
	Pompa de alimentare este defectă.
Motorul se supraîncălzește	Priza de aer rece sau lamelele de răcire sunt blocate.
	Motorul este supraîncărcat.
	Nivelul de lichid de răcire este prea scăzut.
	Nivelul de ulei de motor este prea scăzut.
Produsul degajează fum negru	Rezervorul de carburant conține un tip de carburant greșit.
	Filtrul de aer este înfundat. Consultați <i>Curățarea și înlocuirea filtrului de aer la pagina 97.</i>
	Pompa de injecție este defectă.
	Injectorul de carburant este defect.
Produsul degajează fum albastru	Nivelul de ulei de motor este prea ridicat.
	Motorul este defect.
Produsul degajează fum alb	Cilindrul din motor este defect.
	Nivelul de ulei de motor este prea ridicat.
Motorul nu are putere	Filtrul de aer este înfundat. Consultați <i>Curățarea și înlocuirea filtrului de aer la pagina 97.</i>
	Filtrul de combustibil este înfundat. Consultați <i>Înlocuirea filtrului de carburant la pagina 97.</i>
	Există aer în sistemul de alimentare cu carburant.
	Ventilul de golire este defect.
	Presiunea de alimentare este prea redusă.
	Pompa de alimentare este defectă.
	Sincronizarea pompei de injecție cu carburant este incorectă.
	Motorul este defect.

Problemă	Cauză
Transmisia nu are suficientă putere	Supapele de deviere nu sunt complet închise.
	Nu există ulei în transmisie sau nivelul uleiului este prea scăzut. Consultați <i>Verificarea nivelului uleiului de transmisie la pagina 110.</i>
	Uleiul de transmisie este supraîncălzit.
Bateria nu se încarcă	Bateria este defectă. Adresați-vă reprezentatului dvs. de service Husqvarna.
	Conexiunea dintre conectoarele cablurilor și bornele bateriei este incorectă.
Produsul prezintă vibrații	Cușitele sunt slăbite. Consultați <i>Examinarea lamelor la pagina 108.</i>
	Unul sau mai multe cușite sunt dezechilibrate. Consultați <i>Examinarea lamelor la pagina 108.</i>
	Motorul este slăbit.
	Angrenajul conic este slăbit.
	Pompa hidraulică este slăbită.
	Motorul este defect.
	Arborele conducător este defect.
	Există un obiect în fuliile curelei prizei de putere.
	Elementele din cauciuc sunt tari sau deteriorate.
Rezultatele tunderii sunt nesatisfăcătoare	Cușitele sunt tocite. Consultați <i>Examinarea lamelor la pagina 108.</i>
	Iarba este înaltă sau udă. Consultați <i>Obținerea unor rezultate bune la tunderea gazonului la pagina 91.</i>
	Capul tăietor este instalat oblic.
	Capul tăietor este înfundat cu iarbă. Consultați <i>Curățarea produsului la pagina 94.</i>
	Presiunea în pneuri este diferită pe partea stângă și partea dreaptă. Consultați <i>Presiunea în pneuri la pagina 100.</i>
	Produsul este utilizat la viteză excesivă. Consultați <i>Obținerea unor rezultate bune la tunderea gazonului la pagina 91.</i>
	Turația motorului este prea mică. Consultați <i>Date tehnice la pagina 124.</i>
	Cureaua de transmisie alunecă.

## Afișaj - Depanare

Simbol	Nume	Simboluri de pe afișaj	Cauză
	Indicador de temperatură a uleiului hidraulic	Simbolul este afișat.	Temperatura motorului este prea ridicată.
		Simbolul luminează intermitent rapid.	Adresați-vă reprezentatului dvs. de service Husqvarna.

Simbol	Nume	Simboluri de pe afișaj	Cauză
	Senzor de presiune a uleiului	Simbolul este afișat.	Presiune de ulei scăzută. Consultați <i>Verificarea nivelului uleiului de motor la pagina 108.</i>
		Simbolul luminează intermitent.	Sistemul de ungere este defect. Comutatorul sau circuitul de ulei este defect.
	Indicatorul nivelului bateriei	Simbolul este afișat.	Tensiune joasă. Consultați <i>Încărcarea bateriei la pagina 99.</i>
	Indicatorul butonului PTO	Simbolul este afișat.	Buton PTO decuplat. Consultați <i>Pentru a efectua o verificare a condițiilor de operare la pagina 81.</i>
		Simbolul luminează intermitent.	Procedură de pornire incorectă. Consultați <i>Pentru a efectua o verificare a condițiilor de operare la pagina 81.</i>
		Simbolul luminează intermitent rapid.	Buton PTO defect. Adresați-vă reprezentatului dvs. de service Husqvarna.
	Indicator pentru frâna de parcare	Simbolul este afișat.	Frâna de parcare este cuplată. Consultați <i>Cuplarea și decuplarea frânei de parcare la pagina 91.</i>
		Simbolul luminează intermitent.	Procedură de pornire incorectă. Consultați <i>Pentru a efectua o verificare a condițiilor de operare la pagina 81.</i>
		Simbolul luminează intermitent rapid.	Frână de parcare defectă. Adresați-vă reprezentatului dvs. de service Husqvarna.
	Indicator OPC	Simbolul luminează intermitent.	Comutator pentru scaun decuplat când încercați să porniți motorul. Consultați <i>Pentru a efectua o verificare a condițiilor de operare la pagina 81.</i>
		Simbolul luminează intermitent rapid.	Comutator defect al scaunului. Adresați-vă reprezentatului dvs. de service Husqvarna.
	Indicator de service	Simbolul este afișat.	Este nevoie de service. Adresați-vă reprezentatului dvs. de service Husqvarna.
	Indicator nivel de carburant	Simbolul este afișat.	Nivel scăzut de carburant. Consultați <i>Alimentarea cu carburant la pagina 86.</i>
	Bluetooth®	Simbolul luminează intermitent.	Produsul este blocat. Deblocați-vă produsul cu aplicația Husqvarna Connect.



Simbol	Nume	Simboluri de pe afișaj	Cauză
	Blocare digitală	Simbolul este afișat.	Produsul este blocat. Deblocați-vă produsul cu aplicația Husqvarna Connect.

**Nota:** Simbolurile și de pozițiile simbolurilor de pe afișaj pot să difere de la un model la altul.

## Transportul, depozitarea și eliminarea

### Transportul

- Produsul este greu și poate cauza vătămări prin strivire. Procedați cu atenție atunci când îl încărcați sau îl descărcați de pe un vehicul sau o remorcă.
- Utilizați o remorcă aprobată pentru transportul produsului.
- Familiarizați-vă cu regulile de circulație locale privind transportul produsului într-o remorcă sau conducerea acestuia pe drumuri publice.

### Fixarea corectă a produsului pe o remorcă, în vederea transportului

Înainte de a fixa produsul, trebuie să citiți și să înțelegeți capitolul privind siguranța. Consultați *Siguranță la pagina 77*.



**AVERTISMENT:** Frâna de parcare nu este suficientă pentru blocarea produsului în timpul transportului. Fixați bine produsul pe zona de încărcare.

Echipping: 4 chingi aprobate și 4 cale de roți.

1. Parcați produsul în centrul zonei de încărcare.

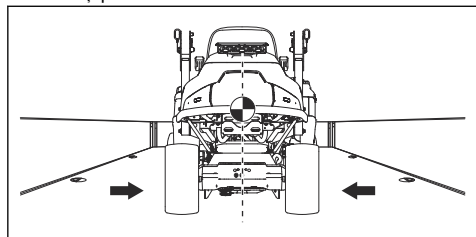

**AVERTISMENT:** Pentru transportul în vehicule de transport cu acoperiș. Asigurați-vă că produsul este rece înainte de a-l pune în vehiculul de transport.

2. Asigurați-vă că centrul de greutate al produsului se află deasupra axului roților vehiculului de transport. Dacă se utilizează o remorcă pentru transport, asigurați-vă că forța în jos pe bara de remorcă este corectă.

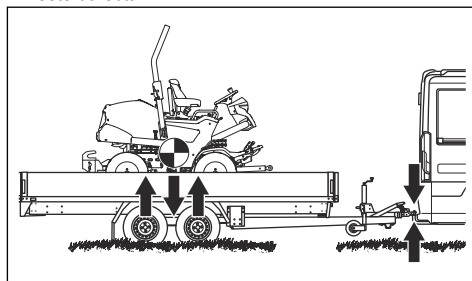

3. Cuplați frâna de parcare.
4. Coborâți capul tăietor în poziția de plutire.
5. Eliminați toate obiectele slăbite.
6. Puneți prima chingă prin cadrul transmisiei spate.

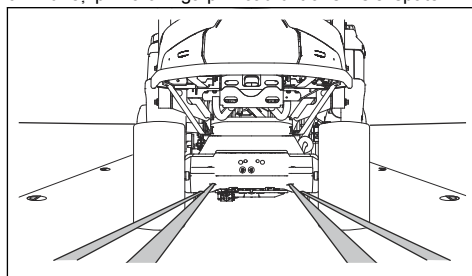

7. Puneți a doua chingă prin cadrul transmisiei spate.
8. Atașați chingile pe zona de încărcare.
9. Strângeți chingile înapoi pentru a fixa produsul pe zona de încărcare.

10. Atașați a treia chingă la unul dintre ochetii de transport.

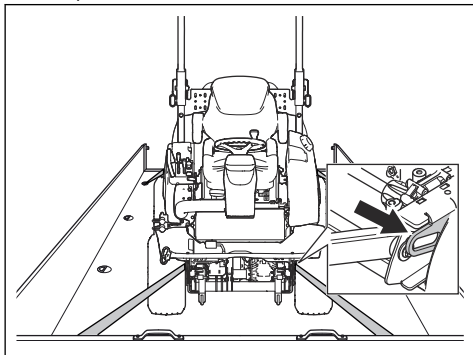

11. Atașați a patra chingă la celălalt ochet de transport.  
12. Atașați chinga pe zona de încărcare.  
13. Strângeți chinga înainte pentru a fixa produsul în zona de încărcare.  
14. Amplasați calele de roată în fața și în spatele roților spate.

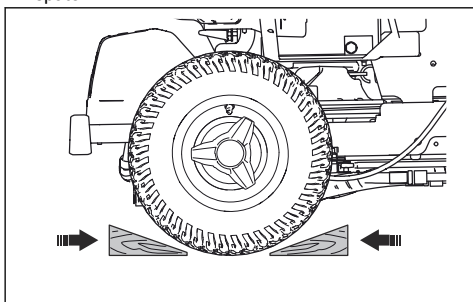

## Remorcarea produsului

Produsul are o transmisie hidrostatică. Pentru a preveni deteriorarea transmisiei, remorcați produsul numai pe distanțe scurte, cu viteză redusă.

Decuplați transmisia înainte de a remorca produsul. Consultați *Decuplarea transmisiei hidrostactice la pagina 91*.

## Depozitare

Pregătiți produsul pentru depozitare la final de sezon și înainte de a-l depozita pentru mai mult de 30 de zile. Dacă lăsați carburant în rezervorul de carburant pentru 30 de zile sau mai mult, particulele vâscoase pot cauza blocaje în carburator. Acest lucru are un efect negativ asupra funcționării motorului.

Pentru a preveni formarea particulelor vâscoase în timpul depozitării, adăugați un stabilizator. Dacă utilizați benzină alchilată, stabilizatorul nu este necesar. Dacă utilizați benzină standard, nu treceți la benzină alchilată. Aceasta poate cauza întărirea unor piese sensibile

din cauciuc. Adăugați stabilizator în carburantul din rezervor sau în recipientul utilizat pentru depozitare. Utilizați întotdeauna raporturile de amestecare indicate de producător. După adăugarea stabilizatorului, lăsați motorul să funcționeze timp de minimum 10 minute pentru a permite stabilizatorului să ajungă în carburator.



**AVERTISMENT:** Nu țineți produsul cu carburant în rezervor în interior sau în zone cu o slabă circulație a aerului. Există risc de incendiu dacă vaporii de carburant ajung în apropiere de flăcări, scânteii sau flăcări-pilot, precum, de exemplu, cele din boilere, rezervoare de apă caldă și uscătoare de rufe.



**AVERTISMENT:** Îndepărtați de pe produs iarba, frunzele și alte materiale inflamabile pentru a reduce riscul de incendiu. Lăsați produsul să se răcească înainte de a îl depozita.

- Curățați produsul, consultați *Curățarea produsului la pagina 94*. Reparați zonele în care vopseaua este deteriorată pentru a preveni coruziunea.
- Verificați produsul pentru a detecta eventualele componente uzate sau deteriorate și strângeți șuruburile și piulițele slăbite.
- Îndepărtați bateria. Curățați-o, încărcați-o și păstrați-o la răcoare pe durata depozitării.
- Înlocuiți uleiul de motor și eliminați la deșeuri uleiul uzat.
- Goliți rezervorul de carburant. Porniți motorul și lăsați-l să funcționeze până ce nu mai există carburant în carburator.

**Nota:** Nu goliți rezervorul de carburant și carburatorul dacă ați adăugat un stabilizator.

- Scoateți bușoanele și adăugați câte o lingură de ulei de motor în fiecare cilindru. Rotiți manual arborele motorului pentru a aplica uleiul și puneți la loc bușoanele.
- Lubrifiați toate niplurile de ungere, articulațiile și puniile.
- Păstrați produsul într-o zonă curată și uscată și acoperiți-l pentru o protecție sporită.
- Distribuitorul vă poate oferi o husă pentru protecția produsului dvs. în timpul depozitării sau transportului.

## Dezafectarea

- Substanțele chimice pot fi periculoase și nu trebuie să fie aruncate pe sol. Duceți întotdeauna substanțele chimice uzate la un centru de service sau un centru specializat în eliminarea acestor deșeuri.
- Atunci când produsul este uzat, trimiteți-l la distribuitor sau un centru de reciclare corespunzător.

- Uleiul, filtrele de ulei, carburantul și bateria pot avea efecte negative asupra mediului. Respectați cerințele de reciclare și reglementările locale aplicabile.
- Nu eliminați bateria împreună cu deșeurile menajere.
- Trimiteți bateria la un agent de service Husqvarna sau la un centru de colectare a bateriilor uzate.

## Date tehnice

### Date tehnice

	P 524X	P 524X EFI
<b>Dimensiuni</b> – consultați și <i>Dimensiuni produs la pagina 128</i>		
Greutate fără capul tăietor, cu rezervoarele goale, kg	433	437
Dimensiuni pneuri	18×8,50-8	18×8,50-8
Presiune în pneuri, spate-față, kPa/bari/PSI	100 / 1 / 14,5	100 / 1 / 14,5
Pantă max., grade °	10	10
Greutate max. echipament de remorcă la o înclinare de 10°, kg	200	200
Forță verticală maximă permisă pe bara de tractare, N/kg	250/25	250/25
Forța orizontală maximă permisă pe bara de tractare, N/kg	350/35	350/35
<b>Motor</b>		
Marcă / model	Kawasaki/V-Twin, FX691V-KME09023-D4	Kawasaki/V-Twin, FX730V EFI-KME01609-D2
Putere nominală motor, kW <sup>6</sup>	13,9	15,6
Cilindree, cm <sup>3</sup>	726	726
Turație max. motor, rpm	3000 +/- 100	3000 +/- 100
Viteză max. de mers înainte, km/h	13	13
Viteză max. marșarier, km/h	9	9
Carburant fără plumb, cifră octanică	95 (metanol max. 5%, etanol max. 10%, MTBE max. 15%)	95 (metanol max. 5%, etanol max. 10%, MTBE max. 15%)
Volum rezervor, l	21	21
Ulei, clasa API CD sau mai înaltă	SAE 10W/40	SAE 10W/40
Volum ulei cu filtru, l	2,1	2,1
Volum ulei fără filtru, l	1,8	1,8
Electromotor	Pornire electrică 12 V	Pornire electrică 12 V
<b>Transmisie</b>		
Marcă / model	Kanzaki/KTM 23	Kanzaki/KTM 23

<sup>6</sup> Puterea nominală indicată a motorului este puterea de ieșire medie netă (la turația specificată) a unui motor de producție normal pentru modelul de motor, măsurată conform standardului SAE J1349/ISO1585. Motoarele de producție în masă pot prezenta valori diferite de aceasta. Puterea efectivă pentru motorul instalat pe produsul final va depinde de viteza de funcționare, de condițiile de mediu și de alte valori.

	<b>P 524X</b>	<b>P 524X EFI</b>
Ulei de transmisie	Ulei de transmisie Husqvarna 10W-30 (Husqvarna 10W-30 4T AWD sau STOU 10W-30)	Ulei de transmisie Husqvarna 10W-30 (Husqvarna 10W-30 4T AWD sau STOU 10W-30)
Capacitate ulei a cutiei de viteze față, l	0,9	0,9
Capacitate ulei a cutiei de viteze spate, l	0,9	0,9
<b>Sistem hidraulic</b>		
Presiune de lucru max., bar/psi	120/1740	120/1740
Capacitate rezervor hidraulic, l	8	8
Capacitate sistem hidraulic, l	13	13
Ulei hidraulic	Ulei de transmisie Husqvarna 10W-30 (Husqvarna 10W-30 4T AWD sau STOU 10W-30)	Ulei de transmisie Husqvarna 10W-30 (Husqvarna 10W-30 4T AWD sau STOU 10W-30)
<b>Sistem electric</b>		
Tip	12 V, împământare negativă	12 V, împământare negativă
Baterie	12 V, 24 Ah	12 V, 24 Ah
Bujie	NGK BPR4ES	NGK BPR4ES
Siguranță principală, de tip plat, A	20	20
Siguranță pentru priza electrică, de tip plat, A	5	5
Distanță între electrozi, mm/in	0,75/0,030	0,75/0,030
Becuri	LED	LED
<b>Cap tăietor</b>		
Tip	Combi 112	Combi 112
	Combi 122	Combi 122
	-	R137

<b>Emisii de zgomot <sup>7</sup></b>	<b>P 524X</b>	<b>P 524X EFI</b>
<b>Nivel de putere acustică, măsurat dB(A)</b>		
Combi 112	99	100
Combi 122	101	102
R137	-	105
<b>Nivel de putere acustică, garantat dB(A)</b>		
Combi 112	100	100

<sup>7</sup> Emisiile de zgomot în mediu măsurate ca putere acustică ( $L_{WA}$ ) în conformitate cu directiva CE 2000/14/CE.

Emisii de zgomot <sup>7</sup>	P 524X	P 524X EFI
Combi 122	102	103
R137	-	105

Niveluri de zgomot <sup>8</sup>	P 524X	P 524X EFI
<b>Nivel de presiune a sunetului la urechea operatorului, dB(A)</b>		
Combi 112	86	86
Combi 122	87	88
R137	-	91

Niveluri de vibrații <sup>9</sup>	P 524X	P 524X EFI
Nivelul de vibrații pe volan, m/s <sup>2</sup>		
Combi 112	2.5	2.5
Combi 122	2.5	2.5
R137	-	2.5
Nivelul de vibrații în scaun, m/s <sup>2</sup>		
Combi 112	0.5	0.5
Combi 122	0.5	0.5
R137	-	0.5

Cap tăietor	Combi 112	Combi 122	R137
Lățime de tăiere, mm	1120	1220	1370
Înălțime de tăiere, 7 poziții, mm	25-75	25-75	35-100
Lățime, mm	1220	1330	1409
Greutate, kg	60	71	89
Lungime, mm	420	454	924
<b>Lamă</b>			
Cuplu de strângere șurub cuțit, Nm/kpm/lb-ft	85/8,6/62,7	115/11,7/84,8	130/13,2/95,8

<sup>7</sup> Emisiile de zgomot în mediu măsurate ca putere acustică ( $L_{WA}$ ) în conformitate cu directiva CE 2000/14/CE.

<sup>8</sup> Presiunea nivelului de zgomot conform EN ISO 5395. Datele raportate pentru presiunea nivelului de zgomot prezintă o dispersie statistică tipică (abatere standard) de 1,2 dB(A).

<sup>9</sup> Nivelul de vibrații conform EN ISO 5395. Datele raportate pentru nivelul de vibrații prezintă o dispersie statistică tipică (abatere standard) de 0,2 m/s<sup>2</sup> (volan) și de 0,8 m/s<sup>2</sup> (scaun).

Cap tăietor	Combi 112	Combi 122	R137
Număr articol	5441027-10	5354294-10	5321872-55

Datele de frecvență radio	P 524X	P 524X EFI
Interval de frecvență, MHz	2402-2480	2402-2480
Putere de ieșire <sup>10</sup> , dBm	2,4	2,4



**AVERTISMENT:** Utilizarea unui cap tăietor neaprobat pentru produs poate duce la proiectarea cu mare viteză a obiectelor,

cauzând vătămări corporale grave. Nu utilizați alte tipuri de cap tăietor decât cele specificate în acest manual al proprietarului.

<sup>10</sup> Măsurată la un ciclu de funcționare de 2402 MHz și 85%.

## Dimensiuni produs

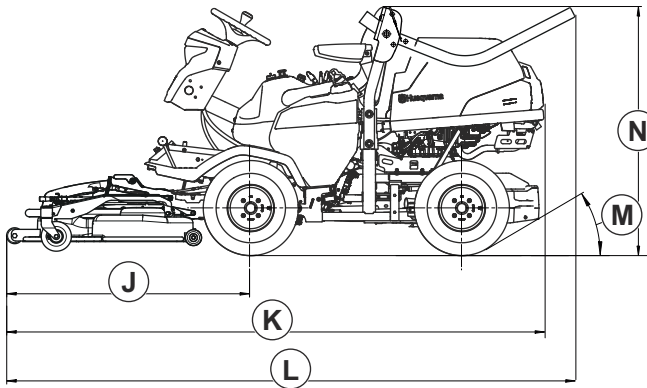
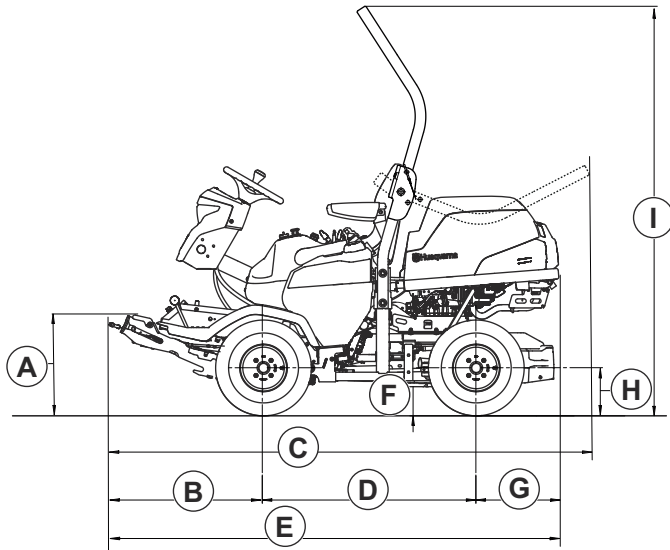



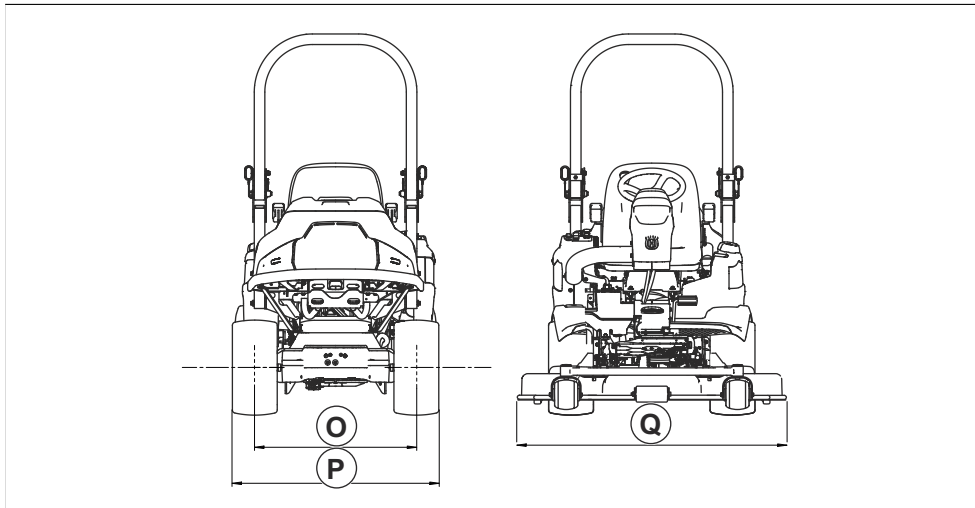

<b>A</b>	489 mm	<b>G</b>	388 mm	<b>K</b>	<b>Combi 112:</b> 2443 mm	<b>M</b>	30°
<b>B</b>	673	<b>H</b>	225 mm		<b>Combi 122:</b> 2532 mm	<b>N</b>	1244 mm
<b>C</b>	2066 mm	<b>I</b>	1869 mm		<b>R137:</b> 2580 mm	<b>O</b>	765 mm
<b>D</b>	999 mm	<b>J</b>	<b>Combi 112:</b> 1056 mm	<b>L</b>	<b>Combi 112:</b> 2449 mm	<b>P</b>	977 mm
<b>E</b>	2060 mm		<b>Combi 122:</b> 1145 mm		<b>Combi 122:</b> 2538 mm	<b>Q</b>	<b>Combi 112:</b> 1220 mm
<b>F</b>	137 mm		<b>R137:</b> 1193 mm		<b>R137:</b> 2585 mm	<b>Combi 122:</b> 1330 mm	
						<b>R137:</b> 1409 mm	

## Accesorii

Instrucțiunile pentru întreținerea echipamentelor sau accesoriilor opționale nu sunt oferite în acest manual al operatorului. Pentru instrucțiuni, consultați manualul

operatorului pentru accesoriul sau echipamentul respectiv.

## Service

Efectuați o revizie anuală la un centru de service autorizat pentru a garanta funcționarea sigură și eficiență a produsului în timpul sezonului. Cel mai bun moment pentru această revizie sau recondiționarea produsului este în timpul sezonului de inactivitate.

Atunci când comandați piese de schimb, indicați anul achiziției, modelul, tipul și numărul de serie al produsului.

Utilizați întotdeauna piesele de schimb originale.

### Garanția transmisiei

Garanția transmisiei se aplică numai dacă turația roților din față și din spate este verificată, conform programului de întreținere. Pentru a preveni deteriorarea sistemului de transmisie, solicitați reglarea acestuia de către un agent de service autorizat.

# Declarație de conformitate

## Declarație de conformitate UE

Noi, **Husqvarna AB**, SE-561 82 Huskvarna, Suedia, tel.: +46-36-146500, declarăm pe propria răspundere, că produsul:

<b>Descriere</b>	Mașină de tuns gazonul cu platformă pentru operator
<b>Marcă</b>	Husqvarna
<b>Tip/Model</b>	P 524X, P 524X EFI
<b>Identificare</b>	Numerele de serie începând cu 2022

respectă în totalitate următoarele directive și reglementări UE:

<b>Directivă/Regulament</b>	<b>Descriere</b>
2006/42/CE	„privind echipamentele tehnice”
2014/53/UE	„privind echipamentele radio”
2000/14/CE	„privind emisiile de zgomot în mediul înconjurător”
2011/65/UE	„privind restricțiile de utilizare a anumitor substanțe periculoase în echipamentele electrice și electronice”

și că au fost aplicate următoarele standarde sau specificații tehnice: EN ISO 5395-1:2013/ A1:2018, EN ISO 5395-3:2013/A1:2017/A2:2018, ISO 21299:2009, EN ISO 12100:2010, EN ISO 14982:2009, ETSI EN 300 328 v.2.2.2, ETSI EN 301 489-1 V2.2.3, ETSI EN 301 489-17 V3.2.4, EN IEC 61000-6-3:2021, EN IEC 61000-6-2:2019, EN IEC 63000:2018.



Organismul notificat: 0404, RISE SMP Svensk Maskinprovning AB, Box 4053, SE-904 03 Umeå, Sweden a certificat conformitatea cu directiva 2000/14/CE a consiliului, procedura de evaluare a conformității: Anexa VI.

Pentru informații privind emisiile de zgomot, consultați *Date tehnice la pagina 124.*

Huskvarna, 2023-03-01

Claes Losdal, Director de Dezvoltare / Produse de grădinărit, Husqvarna AB

Responsabil pentru documentația tehnică

---

## Mărci comerciale înregistrate

---

Marca și siglele *Bluetooth®* sunt mărci comerciale înregistrate ale *Bluetooth SIG, inc*, iar utilizarea lor de către Husqvarna se face sub licență.

---

## Зміст

---

Вступ.....	133	Технічні дані.....	190
Безпека.....	141	Аксессуары.....	195
Збирання.....	148	Сервіс.....	195
Експлуатація.....	150	Гарантія.....	196
ТЕХНІЧНЕ ОБСЛУГОВУВАННЯ.....	157	Декларація відповідності.....	197
Усунення несправностей.....	183	Зареєстровані товарні знаки.....	198
Транспортування, зберігання й утилізація.....	187		

---

## Вступ

---

### Перевірка перед доставкою та номери виробів

---

підписаний екземпляр документа, що засвідчує виконання перевірки перед доставкою.

---

**Зверніть увагу:** Цей виріб було перевірено перед доставкою. Обов'язково отримайте в дилера

Контактні дані центру обслуговування:	
Цей посібник користувача стосується виробу з номером / серійним номером:	
/	
Двигун:	
Трансмісія:	

### Опис виробу

P 524X і P 524X EFI – газонокосарки-трактори. Джерело потужності – бензиновий двигун. Вироби оснащені дисплеєм, фарами й повним приводом (AWD). Педалі руху вперед і назад дають оператору змогу регулювати швидкість плавно. Ви можете використовувати цей виріб із різними типами різальних дек або іншого схваленого обладнання Husqvarna.

### Призначення

Цей продукт призначений для скошування трави в комерційних обсягах. Для використання виробу

в інших цілях слід приєднати до нього додаткове обладнання. Із питаннями щодо доступності аксесуарів звертайтеся до свого дилера Husqvarna.

### Страховання виробу

Ваш новий виріб необхідно застрахувати. За поясненнями зверніться до своєї страхової компанії. Рекомендуємо отримати повне всеохоплююче страхування, що включає страхування третіх осіб, страхування від пожежі, пошкодження, крадіжки та відповідальності.

## Огляд виробу

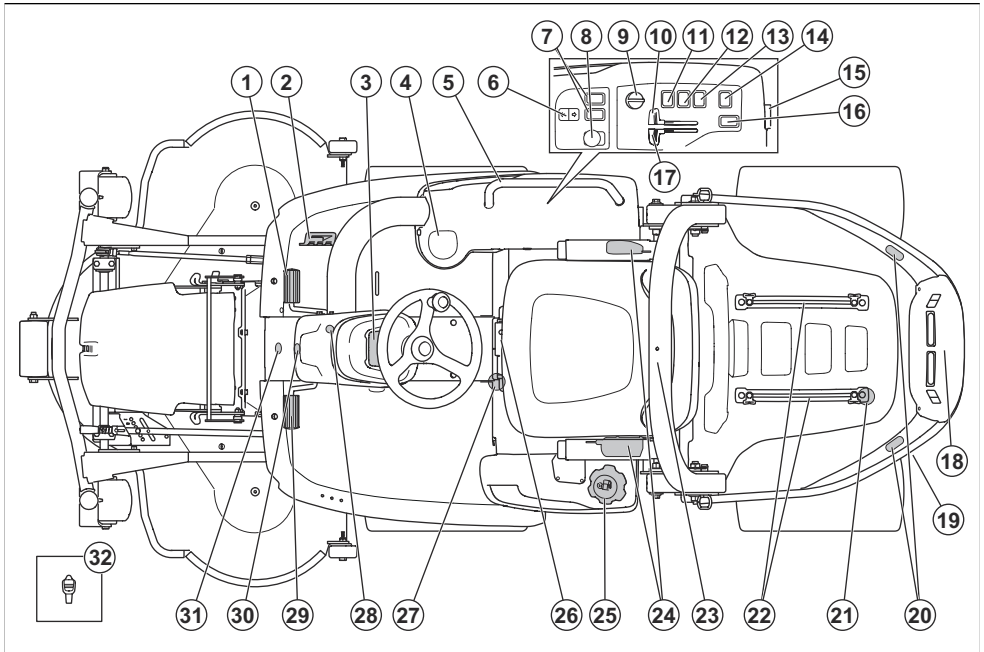

- |   |  |
|---|--|
| 1. Педаль руху вперед                                       | 17. Керування повітряною заслінкою (P 524X)  |
| 2. Педаль руху назад  | 18. Задній допоміжний роз'єм живлення, 12 В (приладдя)                             |
| 3. Дисплей  | 19. Перепускний клапан задньої трансмісії  |
| 4. Тримач для чашки   | 20. Задні сигнальні ліхтарі (приладдя)   |
| 5. Ручка (приладдя)   | 21. Тримачі ременів  |
| 6. Електричний підйомник різальної деки                     | 22. Напрямні   |
| 7. Функціональна кнопка для переднього приладдя (приладдя)  | 23. Конструкція для захисту при перекиданні (Roll Over Protective Structure, ROPS) |
| 8. Кнопка вала відбору потужності                           | 24. Ремінь безпеки   |
| 9. Ключ запалювання   | 25. Кришка паливного бака  |
| 10. Важіль керування дроселем                               | 26. Важіль регулювання сидіння   |
| 11. Перемикач головних фар                                  | 27. Перепускний клапан передньої трансмісії  |
| 12. Перемикач сигнальних ліхтарів (приладдя)                | 28. Запобіжник стояночного гальма  |
| 13. Перемикач роз'єму живлення, 12 В                        | 29. Стояночне гальмо   |
| 14. Перемикач допоміжного роз'єму живлення, 12 В (приладдя) | 30. Передній сигнальний ліхтар (приладдя)  |
| 15. Гніздо живлення, 12 В                                   | 31. Передній допоміжний роз'єм живлення, 12 В (приладдя)                           |
| 16. Функціональна кнопка для заднього приладдя (приладдя)   | 32. Інструмент   |

## Огляд електричної системи

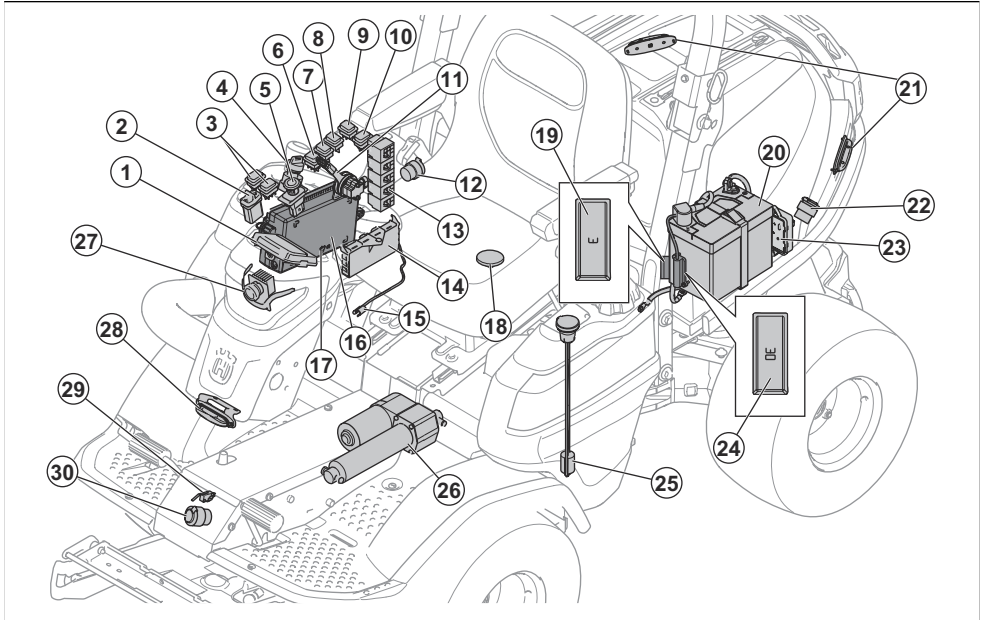

1. Дисплей
2. Функціональна кнопка для підймання деки
3. Функціональна кнопка для переднього приладдя (приладдя)
4. Ключ запалювання
5. Кнопка вала відбору потужності
6. Перемикач головних фар
7. Перемикач сигнальних ліхтарів (приладдя)
8. Перемикач роз'єму живлення, 12 В
9. Перемикач допоміжного роз'єму живлення, 12 В (приладдя)
10. Функціональна кнопка для заднього приладдя (приладдя)
11. Важіль керування дроселем електронної системи впорскування пального (P 524X EFI)
12. Гніздо живлення, 12 В
13. Реле
14. Блок керування косаркою
15. Датчик температури гідравлічної оливи
16. Блок керування
17. Роз'єм обслуговування
18. Вимикач ОРС
19. Запобіжник живлення пам'яті 12 В до модуля керування косаркою, 3 А
20. Акумулятор
21. Задній сигнальний ліхтар (приладдя)
22. Задній допоміжний роз'єм живлення, 12 В (приладдя)
23. Блок керування електронної системи впорскування пального (P 524X EFI)
24. Запобіжник електропривода підймання деки, 30 А
25. Датчик рівня пального
26. Запобіжник електропривода підймання деки
27. Передні фари
28. Передній сигнальний ліхтар (приладдя)
29. Перемикач стояночного гальма
30. Передній допоміжний роз'єм живлення, 12 В (приладдя)

### Роз'єми живлення

Цей виріб має такі роз'єми живлення:

- Роз'єм живлення 12 В
- Допоміжний роз'єм живлення 12 В, передній (приладдя)
- Допоміжний роз'єм живлення 12 В, задній (приладдя)

Про запобіжники роз'ємів живлення можна дізнатися в розділі *Огляд плавких запобіжників на сторінці 165*.

Про роз'єми живлення можна дізнатися в розділі *Огляд електричної системи на сторінці 135*.

Вмикати й вимикати роз'єми живлення можна за допомогою перемикача на панелі керування.

## Лічильник мотогодин

На дисплеї виробу є 2 лічильника мотогодин.

На лічильниках мотогодин відображається загальна кількість годин роботи двигуна (А) і кількість годин за певний період роботи (В). Остання цифра показника кількості годин за період роботи вказує десяті частини години (6 хвилин).

Час, коли запалювання ввімкнено, а двигун вимкнено, не враховується.

**Зверніть увагу:** Лічильник загальних мотогодин (А) показує лише повні години.

**Зверніть увагу:** Період роботи – це час, який двигун був увімкнений протягом одного дня. Новий період роботи починається, якщо двигун залишається вимкненим протягом щонайменше 6 годин.

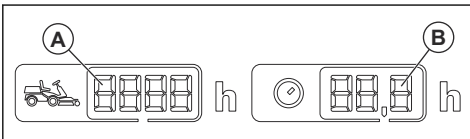

## Модуль керування косаркою

Цей виріб оснащено модулем керування косаркою, який дає оператору інформацію про виріб. Інформація відображається на дисплеї панелі приладів. Див. *Дисплей на сторінці 138*.

Модуль керування косаркою дає змогу дилеру з обслуговування з'єднуватися з виробом під час обслуговування.

## Husqvarna Connect

Виріб оснащений технологією бездротового зв'язку й може встановлювати з'єднання з мобільними пристроями з установленою програмою Husqvarna Connect. Husqvarna Connect є безкоштовною програмою для мобільного пристрою. У програмі Husqvarna Connect доступна низка розширених функцій для користування Husqvarna.

- Функція блокування й розблокування для попередження несанкціонованого використання виробу.
- розширена інформація про виріб;
- відомості про деталі й обслуговування виробу, а також довідкова інформація.

## Husqvarna Fleet Services™

Husqvarna Fleet Services™ – це хмарне рішення, що надає спеціалістові з керування парком пристроїв змогу оглядати всі вироби. Докладніші відомості про Husqvarna Fleet Services™ див. у розділі [www.husqvarna.com](http://www.husqvarna.com).

## Під'єднання виробу до Husqvarna Fleet Services™

1. Завантажте програму Husqvarna Fleet Services™ на свій мобільний пристрій.
2. Увійдіть в обліковий запис у програмі Husqvarna Fleet Services™.
3. Виконуйте інструкції щодо сполучення виробу з Husqvarna Fleet Services™.

## Кнопка вала відбору потужності (Power Take-Off, PTO)

Кнопка вала відбору потужності вмикає й вимикає зчеплення вала відбору потужності та різальну деку або інше обладнання, що до нього під'єднане. Для ввімкнення приводу лез необхідно дотримуватися правильних умов запуску. Належні умови для запуску див. у *Перевірка експлуатаційного режиму на сторінці 145*.

- Витягніть кнопку вала відбору потужності, щоб подати потужність із приводу на леза або інше обладнання.

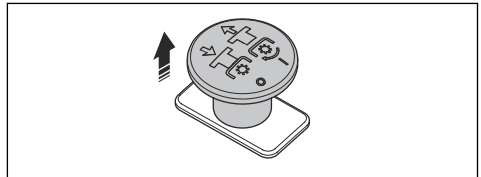

- Натисніть кнопку вала відбору потужності, щоб забрати потужність приводу з леза або іншого обладнання.

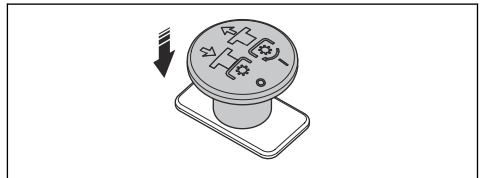

## Передні фари

Передня фара оснащена робочим освітленням і дальнім світлом.

- Переведіть перемикач у положення (А), щоб вимкнути ліхтарі.

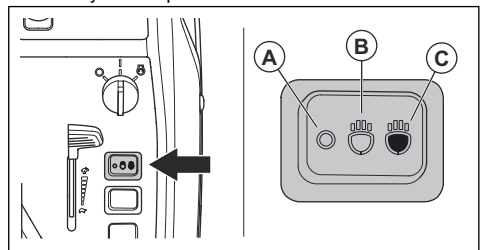



- Переведіть перемикач у положення (В), щоб увімкнути робоче освітлення.
- Переведіть перемикач живлення в положення (С), щоб увімкнути дальнє світло та робоче освітлення.

Робоче освітлення залишається ввімкненим протягом 3 хвилин після переведення ключа запалювання в положення «СТОП» (STOP). Коли ввімкнено передні фари, на дисплеї відображається символ фари. Дивіться розділ *Дисплей на сторінці 138*.

## Педаль руху вперед та назад

Швидкість можна плавно регулювати за допомогою 2 педаль. Ліва педаль (А) використовується для руху вперед, а права педаль (В) – для руху назад. Якщо відпустити обидві педаль, машина загальмує.

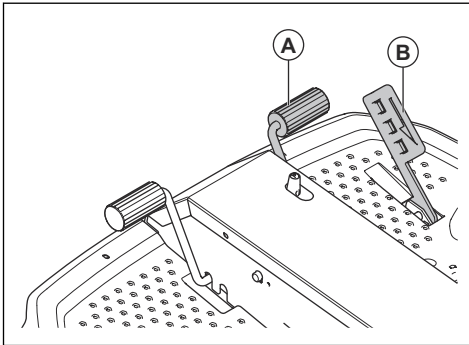

## Перемикач електричного підйомника різальної деки

Перемикач керує електричним підйомником. Використовуйте електричний підйомник для

підймання та опускання різальної деки в правильне положення.

Перемикач не має фіксованого положення. Потягніть перемикач електричного підйомника назад, щоб підняти різальну деку. Натисніть перемикач електричного підйомника вперед, щоб опустити різальну деку. Різальну деку можна піднімати та опускати, коли ключ запалювання перебуває в положенні ON (Увімк.).

Різальна дека має постійно перебувати в рухомому положенні під час косіння трави. Рухоме положення дає різальній деці змогу рухатися над різними рівнями землі.

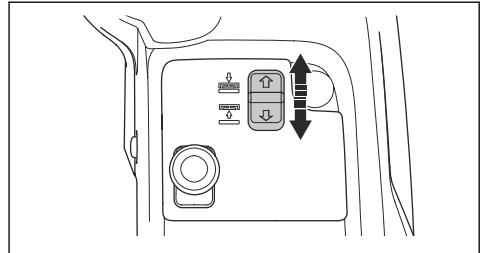

## Різальна дека

Для цього виробу передбачено використання різальних дек Combi та R137. Дивіться розділ *Технічні дані на сторінці 190*.

Різальні деки Combi працюють із системою мульчування чи викиданням ззаду. Різальна дека R137 працює з викиданням ззаду. Система мульчування подрібнює траву на дрібні частки, створюючи добриво для газону. Коли заглушку для мульчування знято, різальна дека відкидає траву назад.

## Дисплей

На дисплеї панелі приладів відображається інформація про стан виробу.

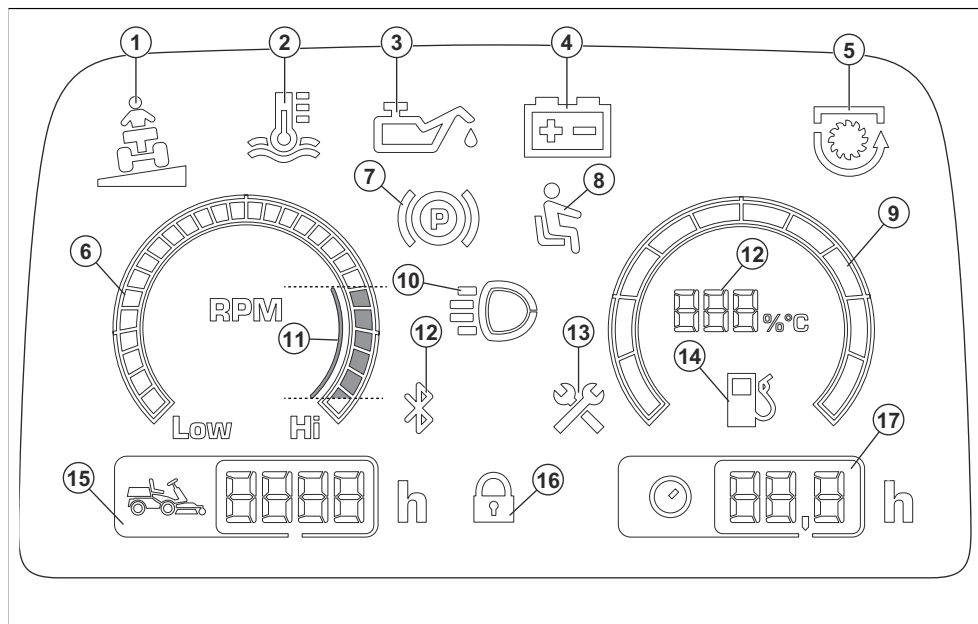

1. Індикатор нахилу
2. Індикатор температури гідравлічної оливи
3. Індикатор тиску моторної оливи
4. Індикатор рівня заряду акумулятора
5. Індикатор вала відбору потужності
6. Тахометр
7. Індикатор стояночного гальма
8. Контроль присутності оператора (Operator Presence Control, OPC)
9. Показчик рівня палива
10. Індикатор робочого освітлення або дальнього світла
11. Рекомендована частота обертання двигуна під час роботи виробу
12. Bluetooth®
13. Індикатор необхідності обслуговування
14. Вказівник рівня палива з кроком 5 %

### Зверніть увагу:

Якщо індикатор температури гідравлічної оливи ввімкнено, показчик рівня пального показує температуру двигуна.

15. Лічильник мотогодин. Загальний час роботи в годинах.
16. Цифровий замок
17. Лічильник мотогодин. Години роботи на день.

**Зверніть увагу:** Зовнішній вигляд дисплея може відрізнятися залежно від моделі.

**Зверніть увагу:** Коли ключ запалювання повернуто з положення «СТОП» (STOP) у положення «УВІМК.» (ON), на короткий проміжок часу засвічуються всі символи. Після цього світяться лише символи, які використовуються в роботі.

### Символи на виробі



**УВАГА!** Будьте обережні й використовуйте виріб належним чином. Він може спричинити серйозні травми або загибель оператора чи сторонніх осіб.



Перед використанням виробу уважно прочитайте посібник користувача й переконайтеся в тому, що ви зрозуміли наведені в ньому вказівки.



Обертіві леза. Коли двигун увімкнено, тримайтеся подалі від кожуха леза.



Увага: обертальні частини. Тримайтеся подалі від рухомих частин.



Попередження: ризик травмування.



Попередження: ризик травмування. Ручки підйомника створюватимуть велике зусилля, тримайтеся подалі.



Остерігайтеся рикошету й об'єктів, які можуть вилітати з-під виробу.



Гаряча поверхня.



Не підпускайте сторонніх осіб.



Перш ніж розпочати рух назад і під час такого руху, дивіться назад.



Забороняється косити траву на схилах. Не використовуйте виріб для косіння на ділянках із нахилом понад 10°. Дивіться розділ *Скошування трави на схилах на сторінці 146*.



Забороняється перевозити пасажирів на виробі або обладнанні.



Небезпека перекидання.



Рух уперед.



Рух назад.



Педаль стояночного гальма.



Стояночне гальмо.



Цей виріб відповідає вимогам відповідних директив ЄС.



Цей виріб відповідає вимогам застосованих норм Сполученого Королівства.



Етикетка з інформацією щодо шумових викидів у навколишнє середовище відповідно до вимог директив і нормативних актів ЄС і Сполученого Королівства та Закону про збереження навколишнього середовища (контроль шуму) 2017 р. Нового Південного Уельсу. Гарантований рівень звукової потужності виробу вказано в розділі *Технічні дані на сторінці 190* і на етикетці.



Завжди користуйтеся відповідними засобами захисту органів слуху.



Перед проведенням ремонтних робіт або обслуговування необхідно зупинити двигун та зняти кабель свічки запалювання.



Вимкнення двигуна.



Увімкнення двигуна.



Запуск двигуна.



Частота обертання двигуна – швидко.



Частота обертання двигуна – повільно.



Повітряна заслінка P 524X.



Паливо.



Вміст етанолу не більше 10%.



Положення різальної деки для транспортування.



Робоче положення різальної деки.



Відтисніть кнопку вала відбору потужності.



Натисніть кнопку вала відбору потужності.



Допоміжний задній роз'єм живлення.



Допоміжний передній роз'єм живлення.



Рівень оливи.



Сканований код.



MAX. XXXX / (XX)kg

Макс. дозволене вертикальне навантаження на буксирний пристрій вказане в розділі *Технічні дані на сторінці 190* і на етикетці.



MAX. XXXX / (XX)kg

Макс. дозволена горизонтальна сила на буксирний пристрій вказана в розділі *Технічні дані на сторінці 190* і на етикетці.



Не використовуйте пасок безпеки, якщо систему ROPS не задіяно.



Коли систему ROPS задіяно, треба завжди використовувати пасок безпеки.



**Зверніть увагу:** Інші позначення/бирки на виробі стосуються сертифікаційних вимог для певних торгових зон.

## Паспортна табличка

1	Husqvarna	HUSQVARNA AB SE-661 82 HUSQVARNA, SWEDEN	5
2	Husqvarna Identity (HID)	XXXXXXXXXXXXXXXXXXXXXXXXXXXX	6
3	Model	XXXXXX	7
4	PNC	XXXXXXXXXX	8
	Prod year	XXXX	
	Nominal power	XX, XkW	
	Serial number	XXXXXXXXXXXX	
		UK Importer Husqvarna UK Ltd, Preston Road, Co. Durham, DL5 6UP	
9	Husqvarna		
10	PNC	XXXXXXXXXXXX	
11	Unladen weight	XXXkg	
12	Max front axle weight (GAWR)	XXXkg	
13	Max rear axle weight (GAWR)	XXXkg	
	Max laden weight (GCWR)	XXXkg	
		USA Importer Husqvarna Group, 9335 Harris Corners Pkwy, Suite 500, Charlotte, NC28269, USA	

1. Ідентифікування Husqvarna (HID) здійснюється за допомогою артикула, виробничого підприємства та лінії, дати, порядкового й контрольного номерів
2. Назва моделі
3. Числовий код виробу (PNC)

4. Сканований код
5. Виробник та адреса виробника
6. Рік виробництва
7. Номінальна потужність
8. Серійний номер із датою виготовлення, рік, тиждень і порядковий номер
9. Числовий код виробу (PNC)
10. Вага виробу, без навантаження
11. Максимальне навантаження на передню вісь (GAWR)
12. Максимальне навантаження на задню вісь (GAWR)
13. Максимальна вага з навантаженням (GCWR)

## Відповідає вимогам європейського екологічного стандарту Євро-5



**ПОПЕРЕДЖЕННЯ:** Внесення змін у двигун позбавляє чинності сертифікацію ЄС для цього виробу.

## Відповідальність за якість продукції

Згідно із законом про відповідальність за якість продукції ми не несемо відповідальності за будь-які пошкодження, спричинені роботою наших виробів, якщо:

- виріб було неправильно відремонтовано;
- виріб було відремонтовано із використанням деталей, виготовлених не виробником або не затверджених ним;
- виріб обладнано аксесуаром, виготовленим не виробником або не затвердженим ним;
- виріб було відремонтовано в неавторизованому сервісному центрі або неавторизованою компанією;

## Безпека

### Визначення щодо безпеки

Попередження, застереження й примітки служать для наголошення на особливо важливих положеннях посібника.



**ПОПЕРЕДЖЕННЯ:** Вказує на те, що в разі порушення інструкцій, наведених у цьому посібнику, існує небезпека поранення або смерті оператора чи інших осіб, що знаходяться поруч.



**УВАГА:** Вказує на те, що в разі порушення інструкцій, наведених у цьому посібнику, існує небезпека пошкодження виробу, інших матеріалів або навколишніх об'єктів.

**Зверніть увагу:** Використовується для надання додаткової інформації щодо певної ситуації.

### Загальні правила техніки безпеки



**ПОПЕРЕДЖЕННЯ:** Виріб здатний перерізати кінцівки та відкидати предмети. Порушень правил техніки безпеки може призвести до важких травм або смерті.



**ПОПЕРЕДЖЕННЯ:** Не використовуйте виріб в разі пошкодження різального обладнання. Пошкоджене різальне обладнання може відкидати предмети або спричинити важкі травми аж до смерті. Пошкоджені леза необхідно негайно замінювати.



**ПОПЕРЕДЖЕННЯ:** Під час роботи цього виробу утворюється електромагнітне поле. Це поле може за деяких умов взаємодіяти з активними чи пасивними медичними імплантатами. Щоб зменшити ризик тяжких або смертельних травм, рекомендуємо особам із медичними імплантатами проконсультуватися зі своїм лікарем і виробником медичного імплантату перед початком експлуатації цього виробу.



**ПОПЕРЕДЖЕННЯ:** Перш ніж розпочати використання виробу, уважно прочитайте наведені нижче попередження.

- Завжди будьте обережні й керуйтеся здоровим глуздом. Уникайте завдань, які виходять за межі ваших можливостей. Якщо ви не впевнені щодо того, як виконувати ту чи іншу операцію, навіть після вивчення посібника користувача, зверніться до спеціаліста, перш ніж продовжувати роботу.

- Перш ніж розпочати використання виробу, прочитайте посібник користувача та переконайтеся, що вам все зрозуміло.
- З'ясуйте, як безпечно використовувати виріб та елементи керування ним, а також, як швидко зупинити машину в разі потреби.
- Навчіться розпізнавати попереджувальні знаки.
- Тримайте виріб у чистоті, щоб вам було добре видно знаки та наклейки на ньому.
- Пам'ятайте, що оператор несе відповідальність за нещасні випадки, в результаті яких постраждали інші особи або їхнє майно.
- Не перевозьте пасажирів. Виріб призначений лише для однієї особи.
- Не дозволяйте дітям або іншим особам, що не мають дозволу на роботу з виробом, використовувати його або обслуговувати його. Вік користувача може регламентуватися місцевими законами.
- При увімкненні двигуна, застосуванні привода та на початку їзди необхідно переконатися, що навколо нікого немає.
- Стежте за дорожнім рухом, працюючи біля дороги або перетинаючи дорогу.
- Не користуйтеся виробом, якщо ви втомлені, перебуваєте під впливом алкогольних, наркотичних, лікарських чи будь-яких інших засобів, що можуть вплинути на зір, зосередженість, свідомість чи координацію рухів.
- Не змінюйте налаштування керування частотою обертання двигуна.
- Виріб слід паркувати на рівній поверхні та з вимкненим двигуном.

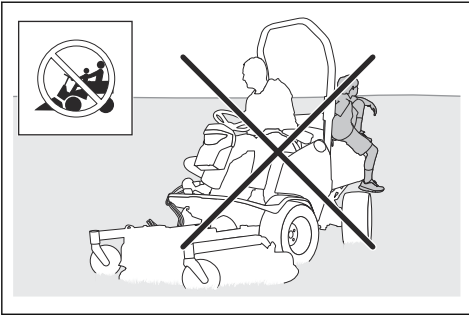

### Правила техніки безпеки, що стосуються дітей



**ПОПЕРЕДЖЕННЯ:** Перш ніж розпочати використання виробу, уважно прочитайте наведені нижче попередження.

- Не залишайте виріб з увімкненим двигуном без нагляду. Перед тим, як залишити виріб без нагляду, завжди зупиняйте леза, вмикайте стояночне гальмо, вимикайте двигун та забирайте ключ запалювання.
- Використовуйте виріб тільки при денному світлі або в добре освітленому середовищі. Тримайте виріб подалі від отворів та інших нестандартних об'єктів на землі. Будьте обережні – під час роботи можуть виникати інші ризики.
- Не використовуйте виріб у погану погоду, наприклад, під час туману, дощу, в умовах підвищеної вологості або у вологих місцях, при сильному вітрі, холоді, за наявності ризику враження блискавкою тощо.
- Щоб уникнути зіткнення, визначайте місцезнаходження та помічайте камені та інші нерухомі об'єкти.
- Необхідно очистити ділянку від таких предметів як камені, іграшки, дроти тощо. Вони можуть потрапити на леза та бути відкинутими.
- Якщо не слідкувати за наближенням дітей до інструмента, можуть статися нещасні випадки з тяжкими наслідками. Дітей може приваблювати продукт та процес його роботи. Діти швидко пересуваються з місця на місце, тож необхідно проявляти особливу обережність.
- Не допускайте дітей на ділянку, на якій працюватиме косарка. Переконайтеся, що діти знаходяться під наглядом дорослих.
- Зберігайте пильність та вимикайте виріб, щойно побачите, що на ділянці для скошування з'явилася дитина. Будьте особливо обережні, наближаючись до поворотів, куців, дерев або інших об'єктів, що обмежують видимість.
- Перш ніж розпочати рух назад та під час такого руху дивіться позаду себе та вниз, щоб переконатися, що поблизу виробу немає малих дітей.
- Не дозволяйте дітям їздити на виробі. Вони можуть упасти та отримати серйозні травми або заважати безпечному пересуванню виробу.
- Не дозволяйте дітям керувати виробом.

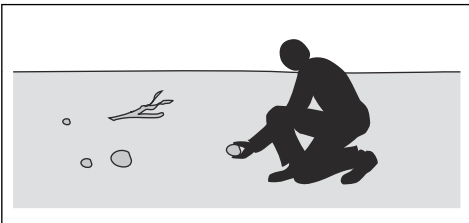

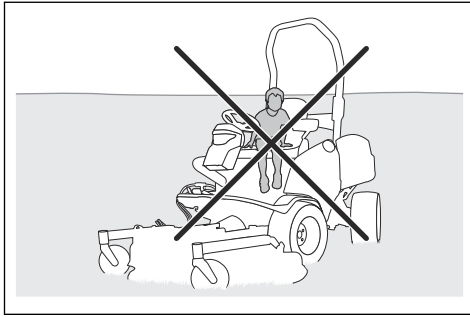

## Правила техніки безпеки під час використання виробу



**ПОПЕРЕДЖЕННЯ:** Не торкайтеся двигуна або вихлопної системи під час роботи виробу або безпосередньо після завершення роботи. Двигун і система випуску сильно нагріваються під час роботи. Існує небезпека опіків, пожежі й пошкодження майна або навколишніх об'єктів. Під час роботи з виробом тримайтеся подалі від куців та інших об'єктів.



**ПОПЕРЕДЖЕННЯ:** Перш ніж розпочати використання виробу, уважно прочитайте наведені нижче попередження.

- Завжди дивіться назад і вниз перед увімкненням зворотного ходу й під час руху назад. Стежте, щоб газонокосарка не наїхала на малу або велику перешкоду.
- Зменшуйте швидкість перед поворотом за ріг.
- Зупиніть леза, перш ніж рухатися ділянкою, де не потрібно косити траву.



**УВАГА:** Перш ніж розпочати використання виробу, уважно прочитайте наведені нижче застереження.

- Перед роботою з виробом очистьте всмоктувач холодного повітря двигуна від трави й бруду. Засмічення всмоктувача холодного повітря може призвести до пошкодження двигуна.
- Навколо каміння й інших великих предметів рухайтесь обережно та слідкуйте, щоб леза не торкалися цих предметів.
- Не переїжджайте предмети виробом. Якщо ви переїхали предмет або наїхали на нього, зупиніть виріб й огляньте його та різальну деку. За необхідності перед повторним запуском необхідно провести ремонт.

## Засоби індивідуального захисту



**ПОПЕРЕДЖЕННЯ:** Перш ніж розпочати використання виробу, уважно прочитайте наведені нижче попередження.

- Під час роботи з виробом використовуйте сертифіковане особисте захисне спорядження. Особисте захисне спорядження не може повністю усунути небезпеку травмування, але при нещасному випадку воно знизить ступінь важкості травми. Дозвольте дилеру допомогти вам із вибором підходящого обладнання.
- Завжди користуйтеся засобами захисту слуху затвердженого зразка. Тривала робота в умовах сильного шуму може призвести до необоротних порушень слуху.
- Завжди надягайте захисні черевики або чоботи. Не рекомендується взувати взуття з металевими носками. Не працюйте з виробом босоніж.

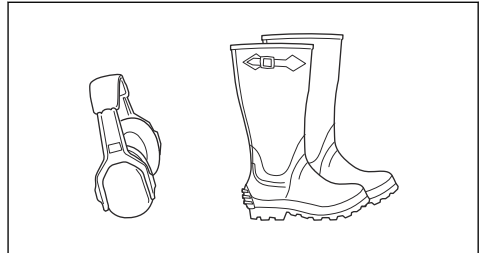

- За потреби надягайте рукавички, наприклад, якщо необхідно приєднати, оглянути або почистити різальне обладнання.
- Не вдягайте просторий одяг, прикраси чи інші речі, що можуть застрягнути між рухомими частинами.
- Тримайте під рукою аптечку та вогнегасник.

## Механізми безпеки на пристрої



**ПОПЕРЕДЖЕННЯ:** Перш ніж розпочати використання виробу, уважно прочитайте наведені нижче попередження.

- Не використовуйте виріб із пошкодженими захисними пристроями. Регулярно перевіряйте захисні пристрої. У випадку пошкодження захисних пристроїв зверніться до центру обслуговування Husqvarna.
- Не змінюйте конструкцію захисних пристроїв. Забороняється працювати з виробом, якщо захисні пластини, кожуки, запобіжні вимикачі або інші захисні пристрої не встановлені або зламані.

## Конструкція для захисту при перекиданні (Roll Over Protective Structure, ROPS)

ROPS – це захисна рама, що зменшує ризик ушкодження в разі перекидання виробу. Під час роботи на схилах використовуйте ROPS та ремінь безпеки.

### Ремінь безпеки

Ремінь безпеки допомагає уникнути травмування в разі нещасних випадків чи перекидання виробу. Коли система ROPS задіяна, необхідно використовувати ремінь безпеки. Переконайтеся, що ремінь безпеки встановлений правильно та не має пошкоджень.

### Задіяння та деактивація конструкції для захисту при перекиданні (Roll Over Protective Structure, ROPS)

- Демонтуйте 2 штифти, що утримують ROPS, та складіть її назад. Задіяти ROPS можна виконавши вищенаведену процедуру в зворотному порядку.

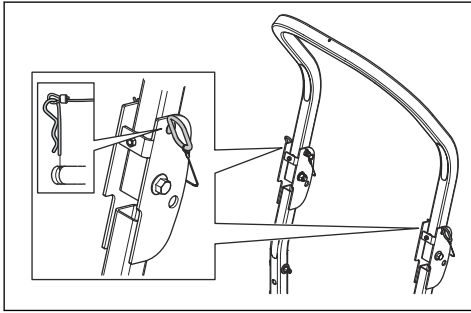

### ПОПЕРЕДЖЕННЯ:

Дотримуйтеся наступних інструкцій для ROPS та ремня безпеки.

- Не використовуйте ремінь безпеки, якщо система ROPS не задіяна.

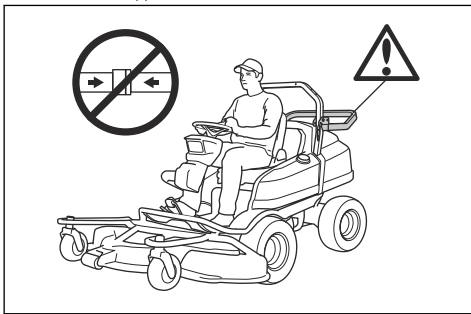

- Коли система ROPS задіяна, необхідно завжди використовувати ремінь безпеки.

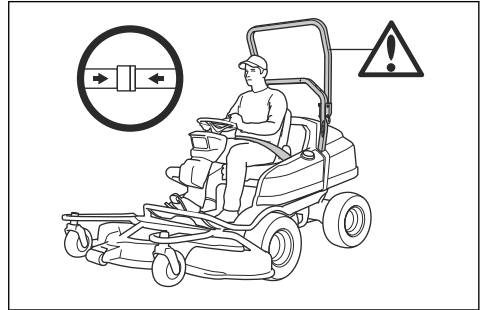

- Переконайтеся, що ROPS встановлена правильно та не має пошкоджень.

### Регулювання елементів гасіння вібрації на системі ROPS

Система ROPS має 4 елементи гасіння вібрації, які запобігають її вібрації та шуму.

1. Розберіть систему ROPS. Дивіться розділ *Задіяння та деактивація конструкції для захисту при перекиданні (Roll Over Protective Structure, ROPS)* на сторінці 144.
2. Повертайте верхні елементи гасіння вібрації, доки в системі ROPS не зникне люфт.

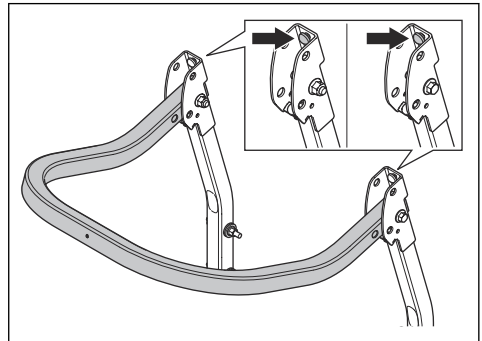

3. Зберіть систему ROPS. Дивіться розділ *Задіяння та деактивація конструкції для захисту при перекиданні (Roll Over Protective Structure, ROPS)* на сторінці 144.



4. Повертайте нижні елементи гасіння вібрації, доки в системі ROPS не зникне люфт.

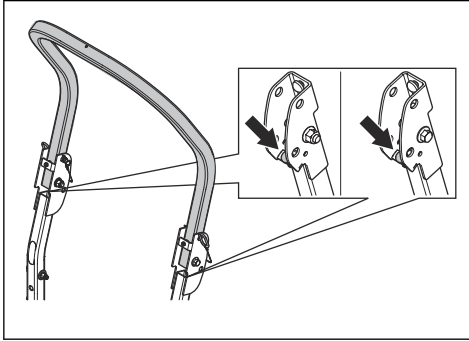

5. Затягніть контргайки.

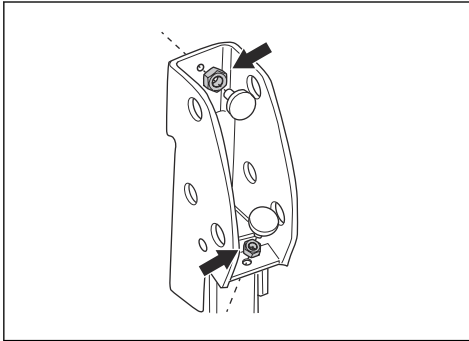

### Контроль присутності оператора (Operator Presence Control, OPC)

Контроль присутності оператора (OPC) спрацьовує, коли оператор устає зі свого місця. Після цього на дисплеї починає світитися індикатор OPC. Спрацювання OPC вмикає контур безпеки. Див. Перевірка експлуатаційного режиму на сторінці 145.

### Перевірка ключа запалювання

- Для перевірки ключа запалювання запустіть і зупиніть двигун. Дивіться розділ *Запуск двигуна (P 524X)* на сторінці 152 і *Зупинення двигуна на сторінці 155*.
- Переконайтеся, що двигун заводиться, коли ви переводите ключ запалювання в положення запуску.
- Переконайтеся, що двигун миттєво припиняє роботу, коли ви переводите ключ запалювання в положення зупинки.

### Перевірка експлуатаційного режиму

Експлуатаційний режим показано далі.

- Двигун можна запускати лише за вимкненого приводу лез.

- Двигун можна запускати лише за увімкненого стояночного гальма.
- Привід лез може працювати, тільки якщо оператор перебуває на сидінні.

Роботу експлуатаційного режиму необхідно перевіряти щодня.

1. Спробуйте запустити двигун з увімкненим приводом лез. Якщо увімкнено експлуатаційний режим, двигун не запуститься.
2. Спробуйте запустити двигун без увімкненого стояночного гальма. Якщо увімкнено експлуатаційний режим, двигун не запуститься.
3. Запустіть двигун, увімкніть привід на лезах і встаньте із сидіння. Якщо експлуатаційний режим працює, леза в різальній деці зупиняться.

**Щоб перевірити роботу педаль руху вперед і назад, виконайте вказані нижче дії.**

1. Запустіть виріб.
2. Переконайтеся, що ніщо не перешкоджає ходу педаль руху вперед та назад і що вони можуть діяти вільно.
3. Обережно натисніть на педаль руху вперед, щоб рухатися вперед.
4. Відпустіть педаль руху вперед, щоб загальмувати. Переконайтеся, що гальмо спрацьовує під час відпускання педалі руху вперед.
5. Виконайте таку саму процедуру для педалі руху назад.

### Зверніть увагу:

Виріб має автоматичне гальмо, яке спрацьовує, коли ви відпускаєте педалі. Щоб зменшувати швидкість різкіше, натисніть іншу педаль.

6. Переконайтеся, що виріб не рухається, коли педалі руху вперед і назад не натиснуті.

### Стояночне гальмо



**ПОПЕРЕДЖЕННЯ:** У випадку несправності стояночного гальма виріб може почати рухатися та травмувати людей або пошкодити майно. Обов'язково перевіряйте та регулюйте стояночне гальмо на регулярній основі.

Див. *Увімкнення та вимкнення стояночного гальма на сторінці 156*.

### Глушник

Глушник зменшує рівень шуму та відводить вихлопні гази подалі від оператора.

Не використовуйте виріб із пошкодженим глушником або взагалі без глушника. В разі пошкодження

глушника збільшується рівень шуму та підвищується небезпека загоряння.



**ПОПЕРЕДЖЕННЯ:** Під час роботи виробу та відразу після роботи, а також під час роботи двигуна на холостих обертах глушник сильно нагрівається. Зважайте на легкозаймисті матеріали та/або випари, щоб не допустити пожежі.

### Перевірка глушника

- Регулярно оглядайте глушник, стежте, щоб він був правильно під'єднаний та справний.

### Захисні кожухи

Відсутність захисних кожухів або використання пошкоджених кожухів підвищує небезпеку травм від рухомих деталей і гарячих поверхонь. Перед роботою з виробом необхідно перевірити захисні кожухи. Переконайтеся, що захисні кожухи правильно встановлені й на них немає тріщин чи інших пошкоджень. Замініть пошкоджені кожухи.

### Скошування трави на схилах



**ПОПЕРЕДЖЕННЯ:** Перш ніж розпочати використання виробу, уважно прочитайте наведені нижче попередження.

- Робота на схилах пов'язана з ризиком втрати контролю над виробом і перекидання виробу. Це може призвести до травмування чи смерті. На будь-яких схилах потрібно скошувати траву дуже обережно. Якщо ви не зможете розвернутися на схилі або не впевнені в безпеці роботи, не косіть цей схил.
- Приберіть каміння, гілки й інші перешкоди.
- На схилі потрібно косити згори вниз і навпаки, а не з боку в бік.
- Не спускайтеся по схилу з піднятою різальною декою.
- Не використовуйте виріб на ділянках із нахилом понад 10°.

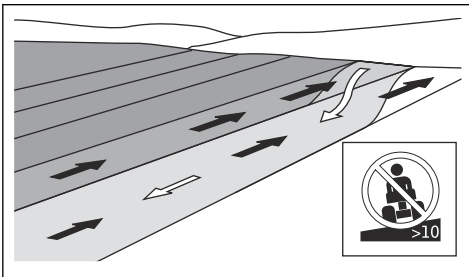

- Не заводьте двигун та не зупиняйтеся на схилі.
- На схилах необхідно їздити плавно та повільно.

- Не змінюйте різко швидкість або напрямок руху.
- Не повертайте більше, ніж потрібно. З'їжджаючи зі схилу, повертайте повільно й поступово. Рухайтесь на низькій швидкості. Повертайте кермо обережно.
- Стежте, щоб на вашому шляху не опинилися канавки, отвори та пагорби. Не наїжджайте на такі перешкоди. На нерівному ґрунті існує велика небезпека перекидання виробу. Висока трава може приховувати перешкоди.
- Не косіть на краю схилів, канав і берегів водоймищ. Виріб може несподівано перекинутися, якщо одне колесо натрапить на кромку крутого схилу або канави або якщо кромка зникне. У разі падіння виробу у воду існує небезпека утоплення.

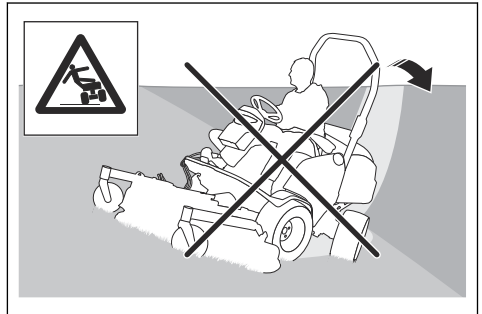

- Не косіть мокру траву. Вона слизька, тому шини можуть утратити зчеплення, а виріб – почати ковзати.
- Не спирайтеся ногою об землю, щоб забезпечити стійкість виробу.
- Якщо до виробу приєднано додаткове обладнання чи інший предмет, що погіршує його стійкість, рухайтесь дуже обережно.

### Безпека під час буксування

- Використовуйте лише обладнання для буксування, сертифіковане Husqvarna.
- Під'єднуйте обладнання за допомогою буксирного пристрою.
- Не буксируйте обладнання, маса якого перевищує максимально дозвану. Дивіться розділ *Технічні дані на сторінці 190*.

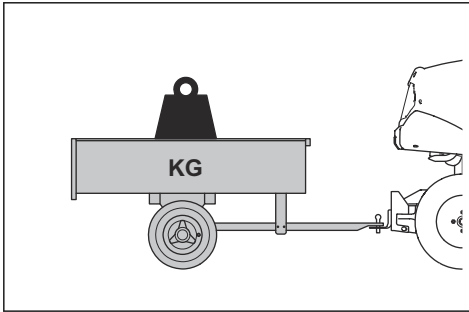

- Переконайтеся, що під час буксирування обладнання поблизу немає сторонніх осіб.
- Обережно буксируйте обладнання на схилах чи нерівних поверхнях.
- Під час буксування обладнання слід рухатися повільно.

### Заходи безпеки при заправці палива



**ПОПЕРЕДЖЕННЯ:** Будьте обережні з пальним. Воно легкозаймисте і може стати причиною серйозних травм та пошкодження майна.



**ПОПЕРЕДЖЕННЯ:** Перш ніж розпочати використання виробу, уважно прочитайте наведені нижче попередження.

- Не заповнюйте паливний бак у приміщенні.
- Бензин та бензинові випари є отруйними та надзвичайно легкозаймистими. Поводьтеся з бензином обережно, щоб уникнути травмування та пожежі.
- Заборонено знімати кришку паливного баку та заливати бензин у бак під час роботи двигуна.
- Перш ніж заправляти виріб бензином, зачекайте, доки охолоне двигун.
- Заборонено палити під час заправлення виробу паливом.
- Не заливайте паливо в місцях, де можуть виникати іскри чи є джерело відкритого полум'я.
- Якщо в паливній системі є витіки, не запускайте двигун, доки не усунете їх.
- Не заливайте більше палива, ніж рекомендовано. Через нагрівання двигуна та під впливом сонячних променів паливо збільшується в об'ємі та може вилитися з баку, якщо його забагато.
- Не заливайте занадто багато пального. Якщо ви пролили паливо на виріб, витріть його та дочекайтеся, доки поверхня не висохне, після чого вже запускайте двигун. Якщо ви пролили бензин на свій одяг, змініть його.
- Зберігайте паливо лише у схвалених для використання контейнерах.

- Зберігайте виріб і паливо таким чином, щоб не було небезпеки протікання палива або його випарування.
- Зливайте паливо у відповідний контейнер надворі подалі від джерел відкритого вогню.

### Заходи безпеки під час роботи з акумуляторами



**ПОПЕРЕДЖЕННЯ:** Пошкоджений акумулятор може вибухнути й спричинити травмування. Якщо акумулятор пошкоджений або деформований, зверніться до уповноваженого центру обслуговування Husqvarna.



**ПОПЕРЕДЖЕННЯ:** Перш ніж розпочати використання виробу, уважно прочитайте наведені нижче попередження.

- Перебувати поблизу від акумулятора слід у захисних окулярах.
- Під час роботи біля акумулятора на вас не повинно бути годинника, прикрас й інших металевих предметів.
- Тримайте акумулятор у місці, недоступному для дітей.
- Заряджайте акумулятор у добре провітрюваному місці.
- Під час зарядження акумулятора стежте, щоб займісті матеріали перебували на відстані не менше 1 м від акумулятора.
- Старі акумулятори слід утилізувати. Див. *Утилізація на сторінці 189*.
- З акумулятора можуть виділятися вибухові гази. Не паліть біля акумулятора. Тримайте акумулятор подалі від джерел відкритого вогню й іскор.

### Безпека під час транспортування

- Для транспортування виробу використовуйте схвалений транспортний засіб.
- Норми державного або місцевого законодавства можуть накладати обмеження на транспортування цього виробу.
- Оператор транспортного засобу несе відповідальність за надійне кріплення виробу під час транспортування. Див. *Транспортування на сторінці 187*.

### Правила техніки безпеки під час обслуговування



**ПОПЕРЕДЖЕННЯ:** Виріб важкий та може призвести до травмування чи пошкодження майна або навколишніх об'єктів. Забороняється виконувати

технічне обслуговування двигуна чи різальної деки, не виконавши наступних вимог:

- Двигун вимкнений.
- Виріб припарковано на рівній поверхні.
- Стояночне гальмо ввімкнено.
- Ключ запалювання вийнято.
- Різальна дека вимкнена.
- Проводи запалювання від'єднані від вилки.



**ПОПЕРЕДЖЕННЯ:** Вихлопні гази з двигуна містять монооксид вуглецю – отруйний і дуже небезпечний газ без запаху. Не працюйте з виробом у закритих приміщеннях чи місцях з недостатнім провітрюванням.



**ПОПЕРЕДЖЕННЯ:** Перш ніж розпочати технічне обслуговування виробу, уважно прочитайте наведені нижче попередження.

- Для забезпечення максимальної ефективності та безпечності регулярно виконуйте технічне обслуговування виробу згідно з графіком технічного обслуговування. Дивіться розділ *Графік технічного обслуговування на сторінці 157*.
- Ураження електричним струмом може призвести до травм. Не торкайтеся дротів, коли двигун увімкнений. Не можна перевіряти функціонування системи запалювання пальцями.
- Не запускайте двигун, якщо знято захисні кожухи. Існує велика небезпека травмування рухомими

деталлями або отримання опіків від контакту з розпеченою поверхнею.

- Зачекайте, доки виріб охолоне, і лише після цього беріться до технічного обслуговування двигуна.
- Леза дуже гострі, тому можуть спричинити порізи. Працюючи з лезами, загорніть їх у щось або вдягніть захисні рукавиці.
- Для очищення завжди встановлюйте різальну деку в сервісне положення. Забороняється встановлювати виріб на краю канави чи схилу, щоб отримати доступ до різальної деки.



**УВАГА:** Перш ніж розпочати використання виробу, уважно прочитайте наведені нижче застереження.

- Не перевертайте двигун, якщо свічка запалювання або провід запалювання зняті.
- Переконайтеся, що всі гайки та болти правильно затягнуті, а обладнання перебуває в належному стані.
- Не змінюйте положення регуляторів. Якщо частота обертання двигуна буде занадто високою, це може призвести до пошкодження компонентів виробу. Дивіться розділ *Технічні дані на сторінці 190* для отримання відомостей про максимальну дозволена частоту обертання двигуна.
- Виріб був схвалений для роботи тільки з обладнанням, яке надається або рекомендується виробником.



**ПОПЕРЕДЖЕННЯ:** Не торкайтеся гідравлічних шлангів. Гідравлічна рідина під тиском може витікати та завдати шкоди вашій шкірі.

## Збирання

### Установлення різальної деки

**Зверніть увагу:** Перед монтажем різальної деки обов'язково розташуйте її та виріб на рівній поверхні.

1. Керуючи виробом, обережно підведіть його до різальної деки.

2. Натисніть перемикач електричного підйомника, щоб опустити різальну деку. Повністю опустіть різальну деку, доки не почуєте стукіт.

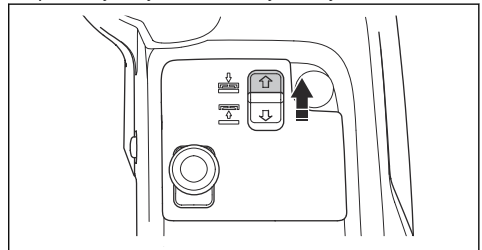

**УВАГА:** Утримуйте перемикач протягом щонайменше 2 секунд після того, як різальна дека торкнеться

землі. Це потрібно, щоб упевнитися, що різальна дека перебуває в рухомому положенні.

---

**Зверніть увагу:** Стукіт у рамковому тунелі не означає, що виріб несправний.

---

3. Увімкніть стояночне гальмо.
4. Зупиніть двигун.
5. Натисніть на раму обладнання, щоб опустити її. Підніміть фіксатор рами обладнання у вертикальне положення.

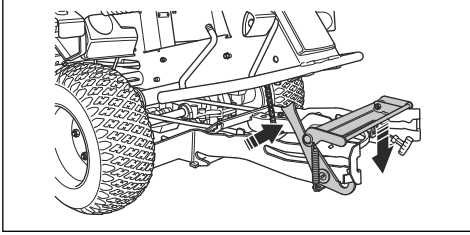

**ПОПЕРЕДЖЕННЯ:** У разі необережного поводження механізм фіксатора може травмувати вам пальці. Тримайте передню кромку різальної дека двома руками, переходячи до наступного кроку.

6. Вставте різальну дека в раму обладнання. Переконайтеся, що передні напрямні штифти ввійшли в прорізи на рамі обладнання. Фіксатор рами обладнання від'єднається автоматично.

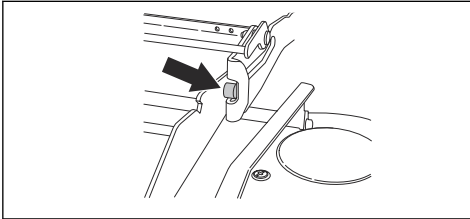

7. Вставте різальну дека таким чином, щоб задні напрямні штифти до упору ввійшли в прорізи на рамі обладнання.

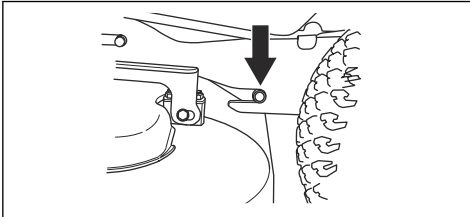

8. Надягніть приводний пас на приводне колесо різальної дека.

9. Вставте ручку пружини до обойми.

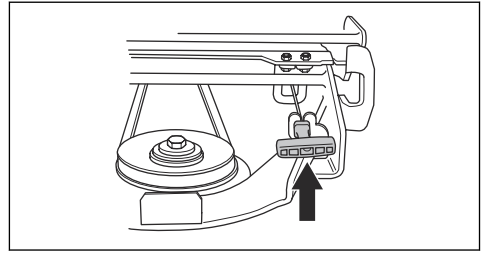

10. Установіть передню кришку.
11. Перевірте паралельність різальної дека. Дивіться розділ *Перевірка паралельності різальної дека на сторінці 170.*

## Зняття різальної дека

1. Натисніть перемикач електричного підйомника, щоб опустити різальну дека. Повністю опустіть різальну дека, доки не почуєте стукіт.

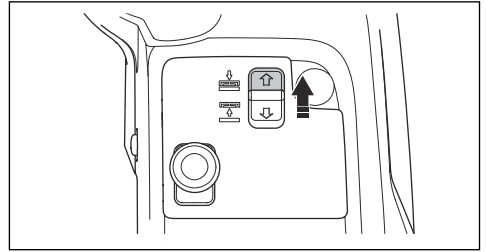

**УВАГА:** Утримуйте перемикач протягом щонайменше 2 секунд після того, як різальна дека торкнеться землі. Це потрібно, щоб упевнитися, що різальна дека перебуває в рухомому положенні.

---

**Зверніть увагу:** Стукіт у рамковому тунелі не означає, що виріб несправний.

---

2. Припаркуйте виріб на рівній поверхні.
3. Увімкніть стояночне гальмо.
4. Зупиніть двигун.
5. Переведіть ключ запалювання в нейтральне положення.

6. Відпустіть затискач на передній кришці інструментом, прикріпленим до ключа запалювання, і зніміть кришку.

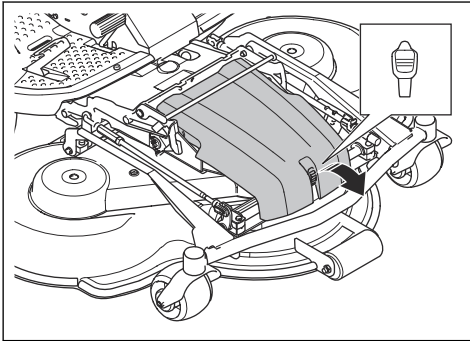

7. Установіть важіль висоти різання в положення 1 (S) (сервісне положення). Дивіться розділ *Налаштування висоти скошування на сторінці 155.*

8. Потягніть ручку пружини від обидвох пружин, щоб ослабити натяг приводного паса.

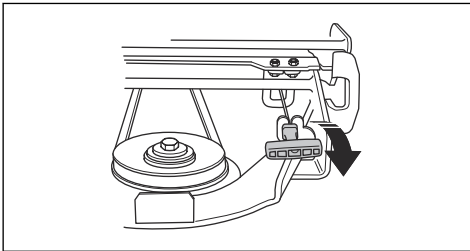

9. Зніміть приводний пас і вставте його в тримач.

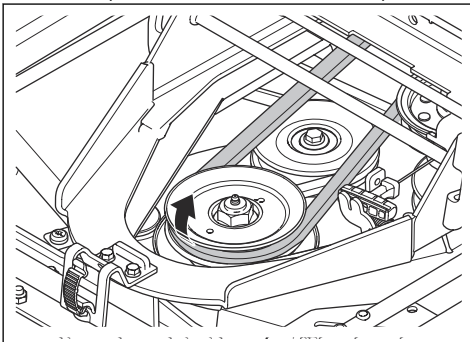

10. Візьміться двома руками за передню кромку різальної деки й витягніть її.

11. Повністю опустіть різальну деку.

12. Відкрийте фіксатор рами обладнання.

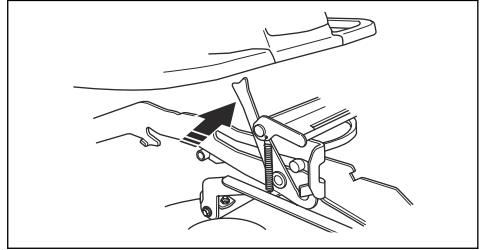

13. Візьміться двома руками за передню кромку різальної деки й витягніть її.

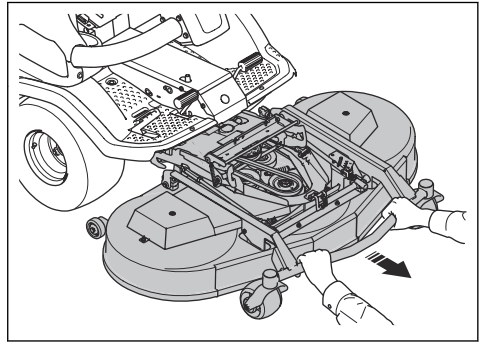

**ПОПЕРЕДЖЕННЯ:** Ризик травмування, тримайтеся подалі від рухомих частин.

## Експлуатація

### Вступ



**ПОПЕРЕДЖЕННЯ:** Перед експлуатацією виробу обов'язково

прочитайте й усвідомте зміст розділу про заходи безпеки.

## Щоб почати користуватися Husqvarna Connect

1. Завантажте програму Husqvarna Connect на свій мобільний пристрій.
2. Зареєструйтеся в програмі Husqvarna Connect.
3. Виконайте кроки з реєстрації в програмі Husqvarna Connect, щоб під'єднати та зареєструвати виріб.

## Заправлення паливом



**ПОПЕРЕДЖЕННЯ:** Бензин є надзвичайно легкозаймистою речовиною. Будьте обережні та заправляйте виріб надворі (див. розділ *Заходи безпеки при заправці палива на сторінці 147*).



**ПОПЕРЕДЖЕННЯ:** Не використовуйте паливний бак у якості підставки.

Двигун працює на неетилованому бензині з мінімальним октановим числом 95 (не змішаним з оливою). Рекомендуємо використовувати біорозкладаний бензин-алклат (макс. метанолу 5%, макс. етанолу 10%, макс. метил-трет-бутиловий ефір 15%).

Перевіряйте рівень палива перед кожним використанням та за потреби заправляйте виріб.

Рівень палива в паливному баку чітко видно. Не заливайте занадто багато пального. Залиште щонайменше 2,5 см вільного простору.

## Регулювання сидіння



**ПОПЕРЕДЖЕННЯ:** Не регулюйте сидіння під час керування виробом.

Сидіння можна пересунути вперед. Також можна пересунути сидіння вперед або назад.

- Щоб посунути сидіння вперед чи назад, поставте ноги на підніжки й натисніть важіль під переднім краєм сидіння ліворуч. Перемістіть сидіння в правильне положення.

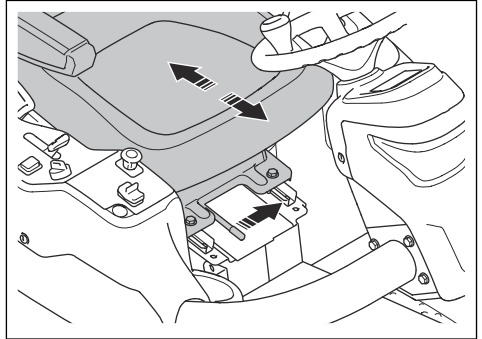

- Щоб налаштувати пружини сидіння, пересуньте гумові стопори під сидінням, як показано на рисунку. Перемістіть обидва стопори вперед, на середину або назад.

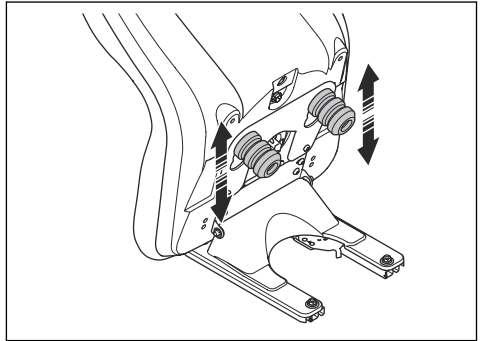

## Підняття різальної деки

1. Щоб вимкнути привод різальної деки, натисніть кнопку вала відбору потужності.

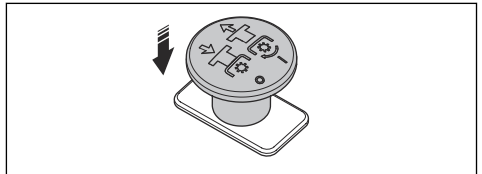

2. Потягніть перемикач електричного підйомника назад, щоб підняти різальну деку. Повністю підніміть різальну деку, доки не почуєте стукіт.

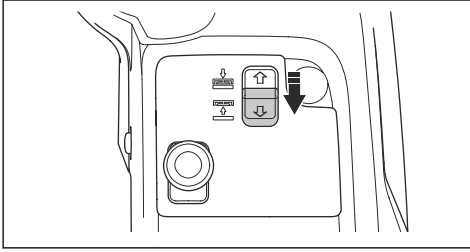

**Зверніть увагу:** Стукіт у рамковому тунелі не означає, що виріб несправний.

**Зверніть увагу:** Різальну деку можна трохи підняти навіть із ввімкненим приводом лез. Використовуйте цю функцію під час роботи з дуже високою травою чи на нерівній місцевості.



**ПОПЕРЕДЖЕННЯ:** Не піднімайте різальну деку повністю, поки її привід ввімкнено. Існує ризик відкидання сміття, що може призвести до серйозної травми або смерті.

## Опускання різальної деки

1. Натисніть перемикач електричного підйомника, щоб опустити різальну деку. Повністю опустіть різальну деку, доки не почуєте стукіт.

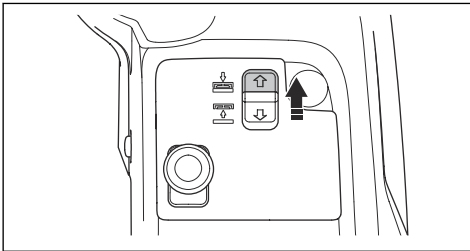

**УВАГА:** Утримуйте перемикач протягом щонайменше 2 секунд після того, як різальна дека торкнеться землі. Це потрібно, щоб упевнитися, що різальна дека перебуває в рухомому положенні.

**Зверніть увагу:** Стукіт у рамковому тунелі не означає, що виріб несправний.

2. Витягніть кнопку вала відбору потужності, щоб увімкнути привод лез різальної деки.

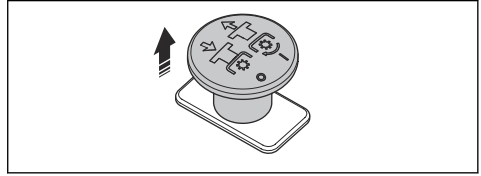

## Дії перед початком роботи з виробом

1. Уважно прочитайте посібник користувача й переконайтеся, що зрозуміли всі вказівки.
2. Надягніть необхідні засоби індивідуального захисту. Дивіться розділ *Засоби індивідуального захисту на сторінці 143*.
3. Переконайтеся, що в робочій зоні перебувають лише особи, які мають дозвіл.
4. Здійсніть щоденний технічний огляд. Дивіться розділ *Графік технічного обслуговування на сторінці 157*.
5. Переконайтеся, що виріб зібраний правильно й не пошкоджений.

## Запуск двигуна (P 524X)

1. Увімкніть стояночне гальмо.
2. Натисніть на кнопку вала відбору потужності, щоб вимкнути привід різальної деки.

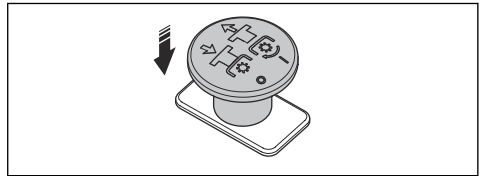

3. Перемістіть регулятор дростеля в середнє положення.

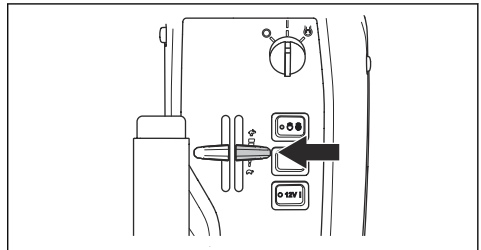

4. Якщо двигун холодний, потягніть важіль заслінки до упору назад.



5. Поверніть ключ запалювання в положення запуску.

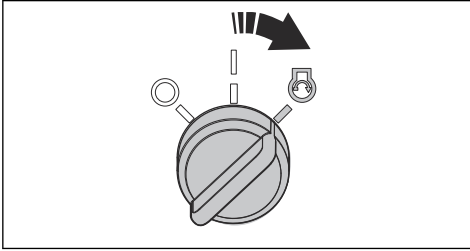

6. Після запуску двигуна негайно відпустіть ключ запалювання та поверніть його в нейтральне положення.

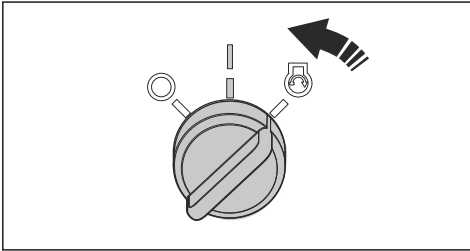

**УВАГА:** Не запускайте стартер частіше, ніж один раз у 5 секунд. Якщо двигун не запускається, зачекайте 15 секунд і спробуйте ще раз.

7. Плавно переведіть важіль заслінки до упору вперед.

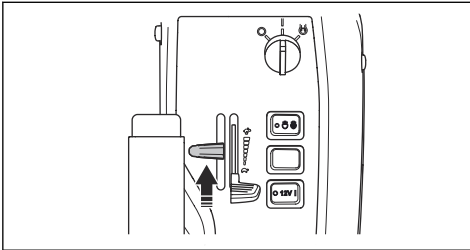

8. Перед сильним навантаженням дайте двигуну попрацювати за середнього положення дроселя протягом 3–5 хвилин.

9. Перемістіть регулятор дроселя в положення повністю відкритої дросельної заслінки.

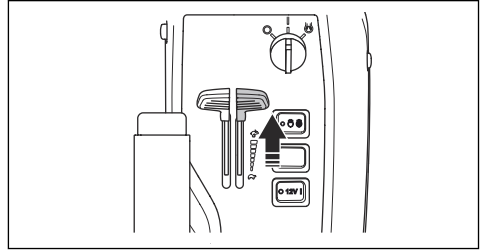

**УВАГА:** Зчеплення лез за максимальної частоти обертання двигуна призводить до розтягування приводних пасів. Не відкривайте дросельну заслінку повністю, доки різальну деку не буде опущено до положення скошування.

### Запуск двигуна (P 524X EFI)

1. Увімкніть стояночне гальмо.
2. Натисніть на кнопку вала відбору потужності, щоб вимкнути привід різальної деки.

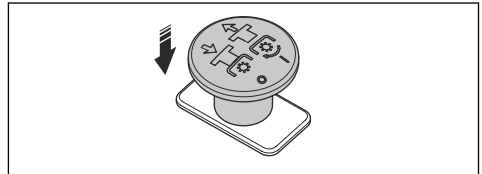

3. Перемістіть регулятор дроселя в середнє положення.

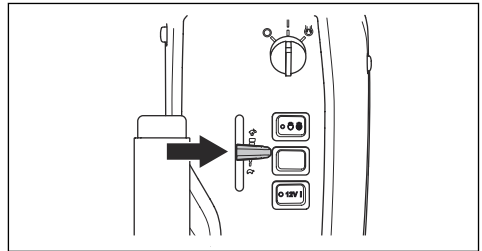

4. Поверніть ключ запалювання в положення запуску.

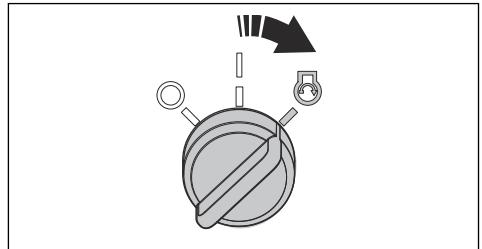

5. Після запуску двигуна негайно відпустіть ключ запалювання та поверніть його в нейтральне положення.

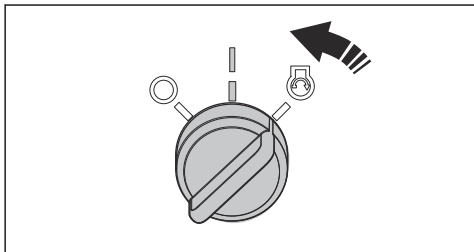

**УВАГА:** Не запускайте стартер частіше, ніж один раз у 5 секунд. Якщо двигун не запускається, зачекайте 15 секунд і спробуйте ще раз.

6. Перед сильним навантаженням дайте двигуну попрацювати за середнього положення дроселя протягом 3–5 хвилин.

7. Перемістіть регулятор дроселя в положення повністю відкритої дросельної заслінки.

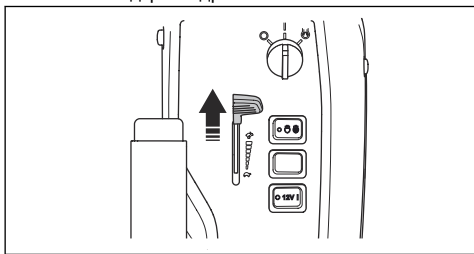

**УВАГА:** Зчеплення лез за максимальної частоти обертання двигуна призводить до розтягування приводних пасів. Не відкривайте дросельну заслінку повністю, доки різальну деку не буде опущено до положення скошування.

## Робота з виробом

1. Переконайтеся, що перепускні клапани закриті. Дивіться розділ *Вимкнення гідростатичної трансмісії на сторінці 156*.
2. Запустіть двигун.

3. Натисніть педаль стояночного гальма, а потім відпустіть її, щоб зняти стояночне гальмо.

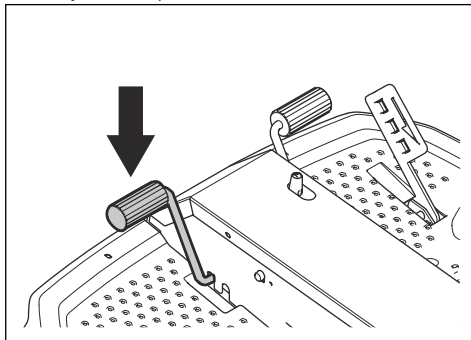

4. Обережно натисніть одну з педаль швидкості. Швидкість збільшується в міру натискання педалі. Використовуйте педаль (А) для руху вперед, а педаль (В) – для руху назад.

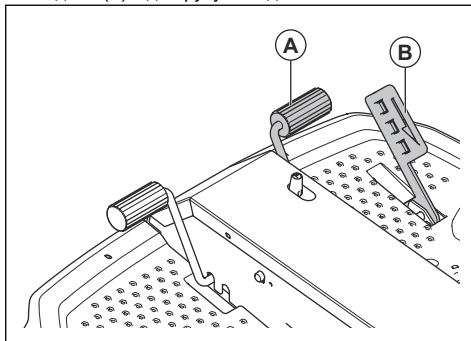

5. Відпустіть педаль, щоб загальмувати. Щоб загальмувати сильніше, натисніть на іншу педаль швидкості.
6. Виберіть висоту скошування. Дивіться розділ *Налаштування висоти скошування на сторінці 155*.
7. Натисніть перемикач електричного підйомника, щоб опустити різальну деку. Повністю опустіть різальну деку, доки не почуєте стукіт.

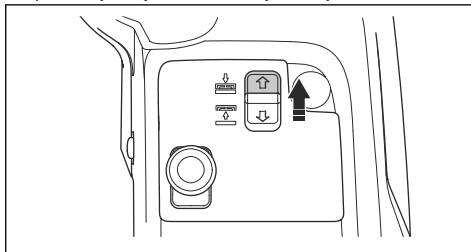

**УВАГА:** Утримуйте перемикач протягом щонайменше 2 секунд після того, як різальна дека торкнеться

землі. Це потрібно, щоб упевнитися, що різальна дека перебуває в рухомому положенні.

**Зверніть увагу:** Стукіт у рамковому тунелі не означає, що виріб несправний.

- Витягніть кнопку вала відбору потужності, щоб увімкнути привід лез різальної дека.

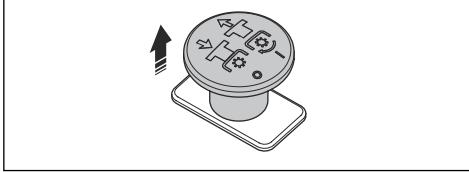

### Налаштування висоти скошування

- Потягніть перемикач електричного підйомника назад, щоб підняти різальну дека. Повністю підніміть різальну дека, доки не почуєте стукіт.

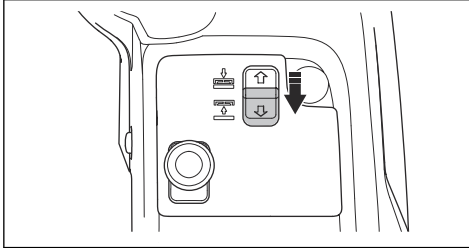

**Зверніть увагу:** Стукіт у рамковому тунелі не означає, що виріб несправний.

- Увімкніть стояночне гальмо.
- Поверніть ключ запалювання в положення «СТОП» (STOP).
- Посуньте стопорну пластину в напрямку передньої частини різальної дека та втримуйте її в цьому положенні. Правою рукою потягніть і підніміть важіль регулювання висоти скошування. Не відпускайте важіль регулювання.

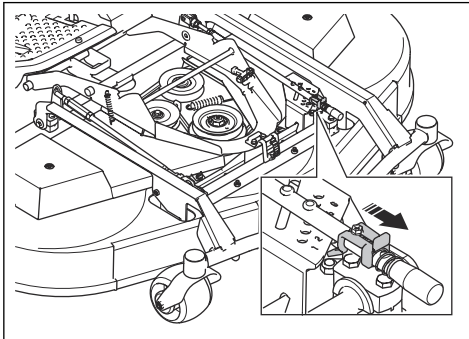

- Лівою рукою тримайтеся за раму обладнання (B). Підніміть або опустіть різальну дека, одночасно рухаючи важіль регулювання (A) висоти скошування за горизонталлю.

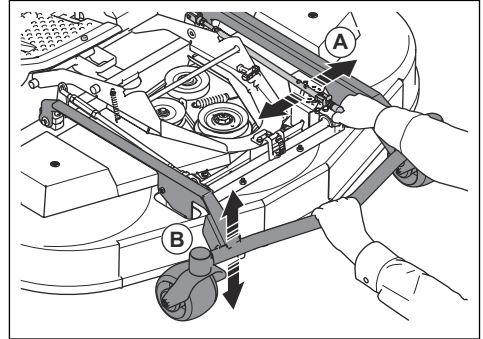

- Відпустіть важіль регулювання висоти скошування в одному з отворів на пластині регулювання.
- Відпустіть раму обладнання.

**Зверніть увагу:** У таблиці нижче зазначено, яка висота скошування якому номеру відповідає.

Номер	Висота різання, мм/дюймів	
Різальна дека	C112, C122	R137
1 (S)	25	35
2	35	50
3	45	60
4	55	75
5	65	90
6	75	100

### Зупинення двигуна

- Відпустіть педалі швидкості.
- Натисніть на кнопку вала відбору потужності, щоб вимкнути привід лез різальної дека.

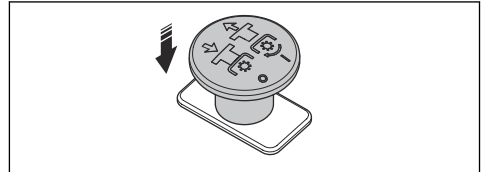

- Дайте двигуну пропрацювати на холостому ходу впродовж 1 хвилини, щоб зменшити його температуру.

4. Потягніть підйомний важіль різальної деки назад, щоб підняти різальну деку.

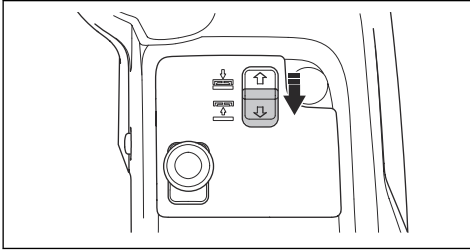

5. Поверніть ключ запалювання в положення «СТОП» (STOP).

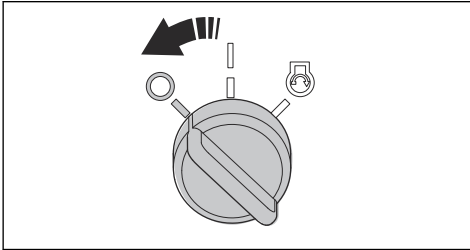

6. Коли виріб зупиниться, застосуйте стоянчне гальмо.

## Увімкнення та вимкнення стоянчного гальма

1. Натисніть педаль стоянчного гальма (А).
2. Натисніть і утримуйте кнопку блокування (В).

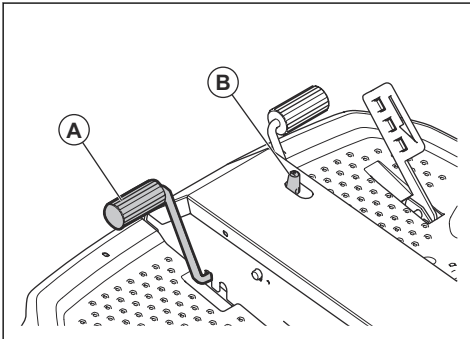

3. Тримавши кнопку натиснутою, відпустіть педаль стоянчного гальма.
4. Щоб вимкнути стоянчне гальмо, ще раз натисніть педаль стоянчного гальма.

## Забезпечення ефективного скошування

- Для забезпечення максимальної ефективності регулярно виконуйте технічне обслуговування виробу згідно з графіком технічного

обслуговування. Див. *Графік технічного обслуговування на сторінці 157.*

- Не косіть вологий газон. Якщо трава волога, скошування буде неефективним.
- Починайте косити, установивши велику висоту скошування, а потім поступово зменшуйте її.
- Косіть, установивши високу частоту обертання лез (максимально припустиму частоту обертання двигуна див. у розділі *Технічні дані на сторінці 190*). Просувайтеся повільно. Якщо трава не дуже висока й густа, гарного результату скошування можна досягти і на більшій швидкості пересування.
- Скошуйте траву за довільним маршрутом.
- Щоб отримати найкращий результат скошування, слід часто скошувати траву й застосовувати функцію mulch.

## Вимкнення гідростатичної трансмісії

Щоб перемістити виріб із вимкненим двигуном, треба розімкнути гідравлічні контури передньої та задньої трансмісії. Це робиться шляхом відкриття перепускних клапанів у моторах трансмісії.



**УВАГА:** Коли перепускні клапани відкрито, гальма не діють. Перед використанням виробу ці перепускні клапани мають бути закритими.



**УВАГА:** Не варто буксирувати виріб на високій швидкості або на великі відстані. Це може призвести до пошкодження трансмісії.

## Задня трансмісія

- Щоб відкрити перепускний клапан, поверніть стопорну гайку (А) на  $\frac{1}{4}$ – $\frac{1}{2}$  оберту проти годинникової стрілки, після чого поверніть гвинт (В) клапана на 2 оберти проти годинникової стрілки.

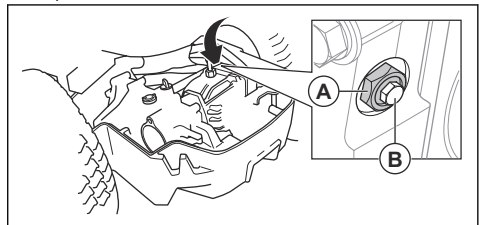

- Щоб закрити перепускний клапан, закрийте гвинт (В) і затягніть його з моментом 8 Н·м, а потім затягніть стопорну гайку (А) з моментом 30 Н·м.

## Передня трансмісія

- Щоб відкрити перепускний клапан, поверніть стопорну гайку (А) на  $\frac{1}{4}$ – $\frac{1}{2}$  оберту проти годинникової стрілки, після чого поверніть гвинт (В) клапана на 2 оберти проти годинникової стрілки.

- Щоб закрити перепускний клапан, закрийте гвинт (В) і затягніть його з моментом 8 Н·м, а потім затягніть стопорну гайку (А) з моментом 30 Н·м.

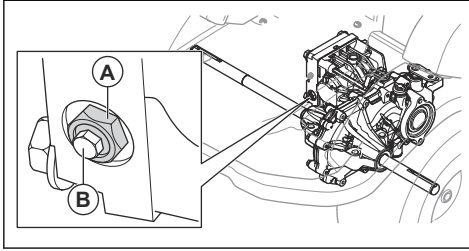

## ТЕХНІЧНЕ ОБСЛУГОВУВАННЯ

### Вступ

прочитайте розділ про правила техніки безпеки.



**ПОПЕРЕДЖЕННЯ:** Перед технічним обслуговуванням уважно

### Графік технічного обслуговування

Щоденне технічне обслуговування перед роботою
Переконайтеся, що всі гайки та гвинти добре затягнуто.
Перевірка відсутності витoku палива чи оливи.
Чищення виробу.
Чищення внутрішніх поверхонь різальної деки.
Чищення двигуна та глушника.
Перевірка всмоктувача холодного повітря двигуна на засмічення.
Перевірка справності захисних пристроїв.
Огляд лез на різальній деці.
Огляньте різальну деку на наявність пошкоджень.
Огляньте гальма й перевірте їх роботу.
Перевірка рівня моторної оливи.
Перевірка рівня трансмісійної оливи.
Переконайтеся, що дальнє світло та робоче освітлення функціонують відповідним чином.

X = Інструкції наведено в цьому посібнику користувача.

O = У цьому посібнику користувача відповідних інструкцій немає. Доручіть технічне обслуговування вповноваженому центру обслуговування.

Технічне обслуговування	Щотижня (з інтервалом у 40 годин)	Після перших 50 годин	Інтервали технічного обслуговування в годинах		
			100	200	400
Переконайтеся, що всі гайки та гвинти добре затягнуто.			○		
Перевірка відсутності витоку палива чи оливи.			○		
Чищення виробу.			×		
Перевірка справності захисних пристроїв.			×		
Змащування за схемою змащування.	×		×		
Змащування різальної деки.	×		×		
Переконайтеся в тому, що паливні шланги та з'єднання чисті й неушкоджені.		○	○		
Перевірте акумуляторну батарею 12 В.	×		×		
Перевірте електричне з'єднання та кабелі.		○	○		
Перевірка тросу стояночного гальма й регулювання стояночного гальма.			○		
Перевірка належної роботи фар і сигнальних ліхтарів (якщо є).	×		×		
Огляд натягнення паса насоса після процедури очищення.	○		○		
Заміна паса насоса.					○
Заміна паса вала відбору потужності.					×
Перевірка підшипника ковзання в шарнірному вузлі.					○
Огляд усіх шківів після процедури очищення.				○	
Огляд усіх гідростатичних дротів зі з'єднаннями.			○		
Перевірка елементів керування газом і системою запуску холодного двигуна.			○		
Оновлення вбудованого програмного забезпечення, за потреби.			○		
Замініть кнопку вала відбору потужності.	Кожні 10 років				
		○			
Замініть фільтр гідравлічної оливи.		○			○
Заміна гідравлічної оливи.					○
Огляд свічки запалювання на предмет пошкоджень і перевірка величини проміжку між електродами.			×		
Очистьте повітряний фільтр.	×		×		
Заміна паливного фільтра.		×	×		
Заміна змінного елемента повітряного фільтра.				×	

Технічне обслуговування	Щотижня (з інтервалом у 40 годин)	Після перших 50 годин	Інтервали технічного обслуговування в годинах		
			100	200	400
Огляд внутрішнього повітряного фільтра.				X	
Заміна внутрішнього повітряного фільтра.					X
Огляд і регулювання зазору клапана двигуна.				O	
Очищення поверхні сідла відкидного клапана.				O	
Перевірка глушника й теплового дефлектора.	X		X		
Заміна моторної оливи.		X	X		
Заміна фільтра моторної оливи.		X		X	
Заміна свічки запалювання.					X
Замініть паливні шланги.	Кожні 5 років O				
Перевірте, а в разі потреби відрегулюйте частоту обертання передніх і задніх коліс.			O		
Перевірка рівня оливи в трансмісії.	X		X		
Заміна оливи в трансмісії.		O			O
Перевірка правильності тиску в шинах.	X		X		
Перевірка та регулювання налаштувань висоти скошування.			X		
Замініть пасок різальної деки.					X
Огляньте різальну деку на наявність пошкоджень.			X		
Огляд лез на різальній деці.			X		

## Чищення виробу



**УВАГА:** Не використовуйте високонапірний промивальний пристрій або обладнання для парової чистки. Вода може потрапити на підшипники та електричні з'єднання й викликати корозію, що призводить до пошкодження виробу.

Чистити виріб необхідно відразу після використання.

- Не промивайте гарячі поверхні на кшталт двигуна, глушника та вихлопної системи. Зачекайте, доки поверхні охолонуть, а потім усуньте траву чи бруд.
- Перед промиванням водою очистьте щітку. Видаліть зрізану траву й бруд із трансмісії, поверхні навколо неї, всмоктувача повітря трансмісії та двигуна.
- Вимийте виріб проточною водою зі шлангу. Не користуйтеся пристроями високого тиску.
- Не направляйте воду на електричні компоненти або підшипники. Миючі засоби зазвичай сприяють пошкодженню.
- Щоб почистити різальну деку, переведіть її у сервісне положення та промийте водою зі шлангу.
- Після чищення виробу запустіть різальну деку на короткий час, щоб усунути залишки води із системи.
- Перевірте всі точки змащування та за необхідності змастіть їх. Завжди змащуйте підшипники після очищення виробу.

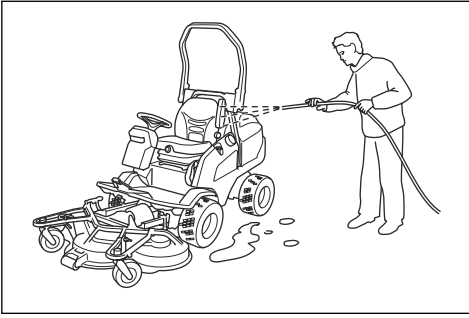

### Чищення двигуна та глушника

Не залишайте на двигуні та глушнику залишки трави та бруд. Потрапляння до палива або оливи двигуна залишків трави збільшує ризик пожежі та перегрівання двигуна. Перед чищенням дайте двигуну охолонути. Чищення виконуйте щіткою та водою.

Залишки трави біля глушника швидко висихають та становлять ризик виникнення пожежі. Дочекавшись, коли глушник охолоне, усуньте залишки трави щіткою або водою.

### Очищення всмоктувача холодного повітря



**ПОПЕРЕДЖЕННЯ:** Зупиніть двигун. Усмоктувач холодного повітря обертається й може призвести до травмування пальців.

1. Переконайтеся, що решітка всмоктувача повітря не заблокована. Видаліть щіткою траву та бруд.

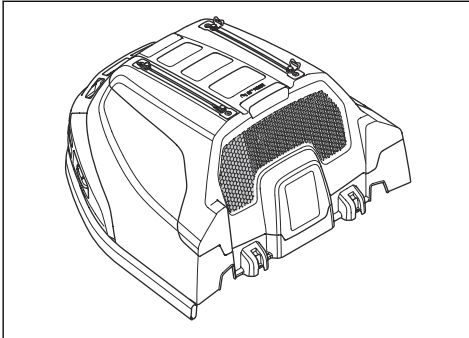

2. Зніміть кожух двигуна.

3. Переконайтеся, що всмоктувач холодного повітря не засмічений. Видаліть щіткою траву та бруд.

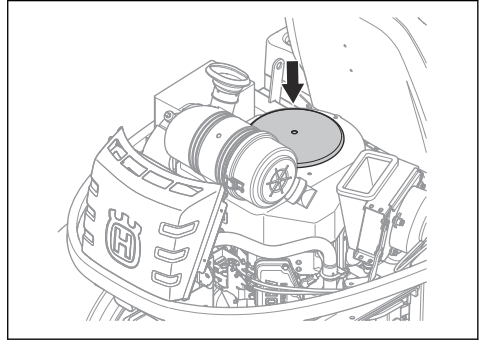

4. Огляньте повітропровід на внутрішній поверхні кожуха двигуна. Переконайтеся, що повітропровід чистий і не третється об усмоктувач холодного повітря.

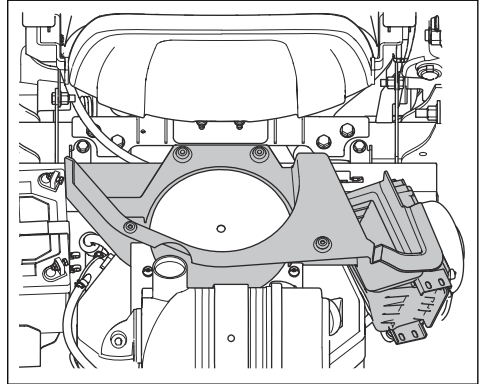

### Чищення охолоджувача гідравлічної олії

Переконайтеся, що вентилятор охолоджувача гідравлічної оливи не засмічений, а ділянка навколо



охолоджувача гідравлічної оливи чиста. Видаліть щітку траву та бруд.

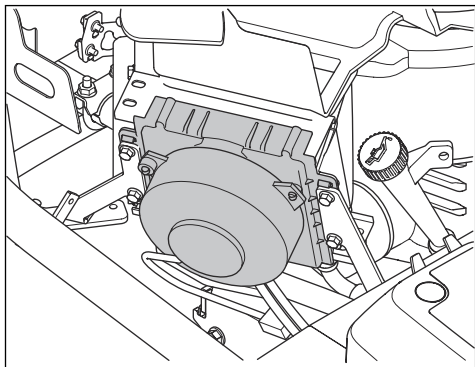

## Зняття кришок

### Демонтаж і встановлення кожуха двигуна

1. Складіть сидіння вперед.
2. Звільніть 2 затискачі на кожусі двигуна за допомогою інструмента, прикріпленого до ключа запалювання.

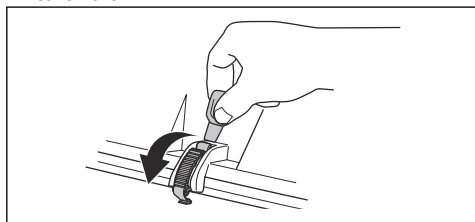

3. Викрутіть гвинти з шарнірів.

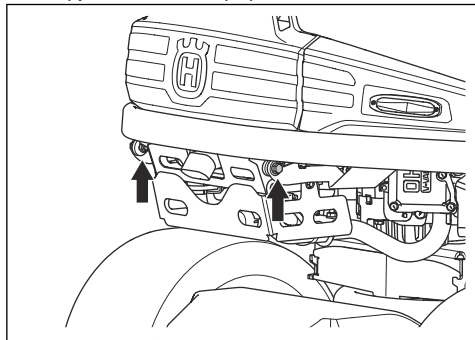

4. Складіть кожух двигуна назад.
5. Установлення виконуйте у зворотному порядку.

## Зняття передньої кришки

1. Звільніть затискач на передній кришці за допомогою інструмента, прикріпленого до ключа запалювання.

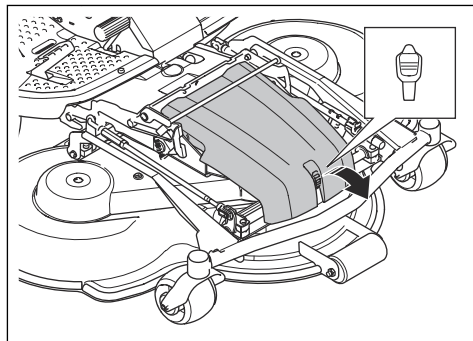

2. Зніміть передню кришку.

## Зняття кришок різальної деки (R137)

1. Опустіть різальну деку в положення 1 (S).
2. Викрутіть 6 гвинтів у бокових кришках різальної деки.

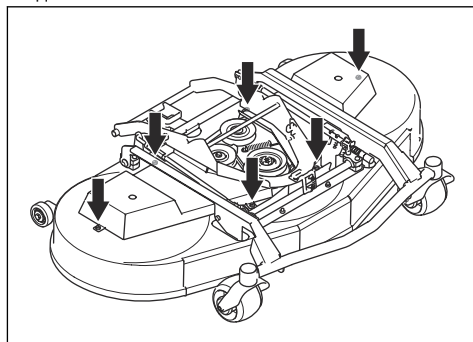

3. Зніміть бокові кришки різальної деки.
4. Установлення виконуйте у зворотному порядку.

## Зняття правої бокової кришки

1. Викрутіть 4 гвинти та зніміть бокову кришку.

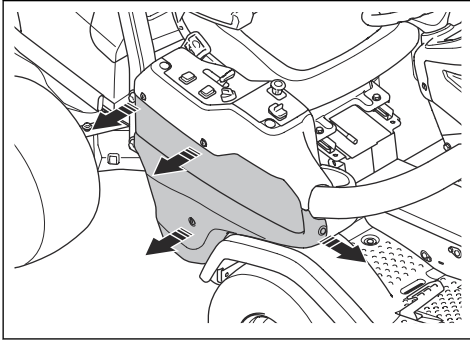

## Зняття кришки блока керування

1. Поверніть 3 гвинти на  $\frac{1}{4}$  оберту проти годинникової стрілки та зніміть кришку.

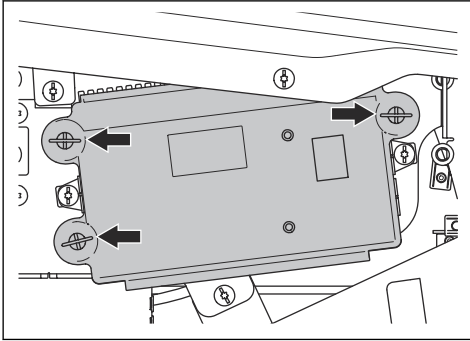

## Демонтаж і встановлення правої підніжки

1. Зніміть педаль руху назад.
2. Зніміть праву кришку. Дивіться розділ *Зняття правої бокової кришки на сторінці 162*.
3. Викрутіть 2 гвинти та зніміть тримач для чашки.
4. Викрутіть 4 гвинти та зніміть підніжку.

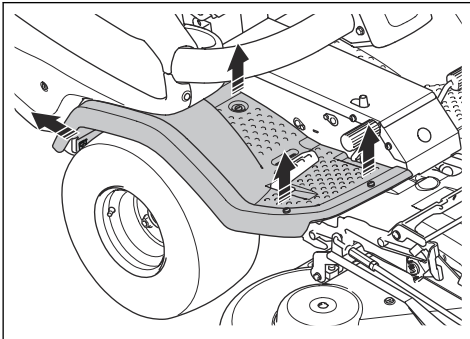

5. Установлення виконуйте у зворотному порядку.

## Демонтаж і встановлення лівої підніжки

1. Викрутіть 4 гвинти та зніміть підніжку.

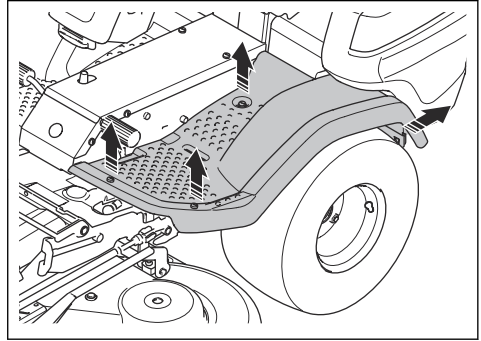

2. Установлення виконуйте у зворотному порядку.

## Перевірка стояночного гальма

1. Встановіть виріб на тверду поверхню з нахилом.

**Зверніть увагу:** Не встановлюйте виріб на трав'янистому схилі для перевірки стояночного гальма.

2. Натисніть педаль стояночного гальма (А).
3. Натисніть кнопку блокування (В) і, утримуючи її, відпустіть педаль стояночного гальма.

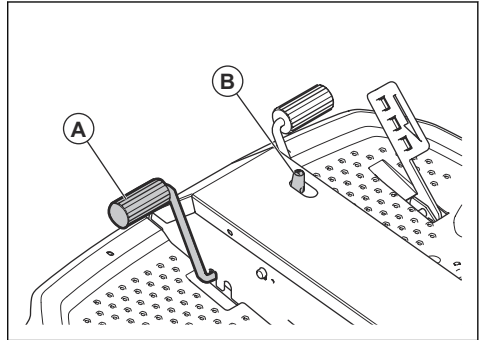

4. Якщо виріб почне рухатися, доручіть спеціалістам з авторизованого центру обслуговування відрегулювати стояночне гальмо.
5. Щоб вимкнути стояночне гальмо, знову натисніть педаль стояночного гальма.

## Заміна паливного фільтра

1. Щоб отримати доступ до паливного фільтра, зніміть кожух двигуна. На правому рисунку показана модель P 524X. На лівому рисунку показана модель P 524 X EFI.

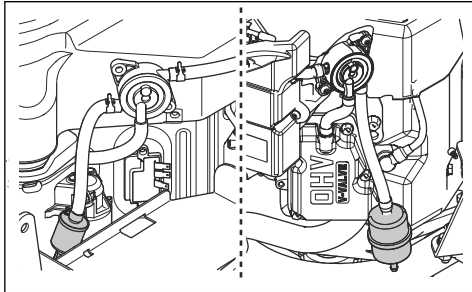

2. Зніміть затискачі шланга з паливного фільтра за допомогою плоскогубців.
3. Витягніть паливний фільтр із кінців шланга.
4. Уставте новий паливний фільтр у кінці шлангів. Нанесіть рідкий мийний засіб на кінці паливного фільтра, щоб полегшити з'єднання.
5. Установіть затискачі шланга на фільтр.

## Чищення та заміна повітряного фільтра



**УВАГА:** Забороняється запускати двигун без встановленого повітряного фільтра.

1. Зніміть кожух двигуна.
2. Послабте два фіксатори, що утримують кришку повітряного фільтра.

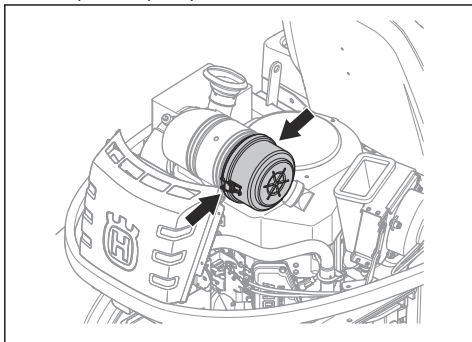

3. Зніміть кришку повітряного фільтра.

4. Вийміть змінний елемент фільтрування з корпусу фільтра.

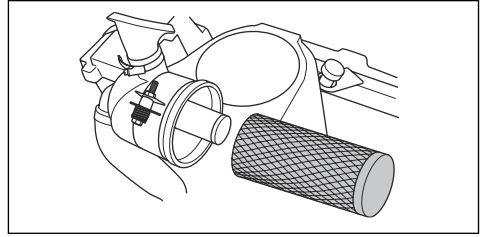

5. Очистіть внутрішню поверхню корпусу повітряного фільтра сухою ганчіркою.
6. Обережно постукайте змінний елемент фільтрування об тверду поверхню й продуйте стисненим повітрям зсередини. Якщо фільтр не очищується або має пошкодження, замініть його.
7. Вийміть внутрішній повітряний фільтр, розташований за змінним елементом фільтрування.

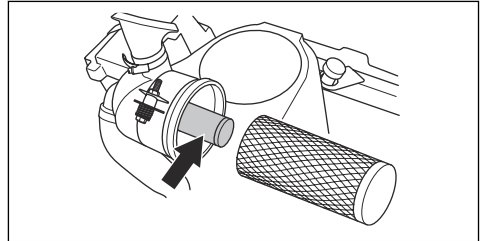

8. Очистіть внутрішній повітряний фільтр, відбивши його об тверду поверхню. Якщо фільтр не очищується або має пошкодження, замініть його.



**УВАГА:** Не використовуйте стиснене повітря для очищення внутрішнього повітряного фільтра.

9. Встановіть внутрішній повітряний фільтр та змінний елемент фільтрування на їх місця в корпусі фільтра. Переконайтеся, що змінний елемент фільтрування встановлений зверху всмоктувача повітря правильно.

10. Встановіть кришку повітряного фільтра та переконайтеся, що колектор часток направлений вниз.

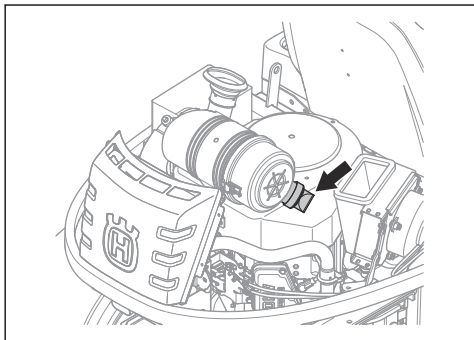

## Огляд і заміна свічки запалювання

1. Відкрийте кришку двигуна.
2. Зніміть ковпак свічки запалювання й очистьте ділянку навколо свічки запалювання.
3. Зніміть свічку запалювання за допомогою відповідного гайкового ключа.
4. Перевірка свічки запалювання. Якщо електроди прогоріли або ізоляція тріснула чи пошкоджена, свічку запалювання необхідно замінити. Якщо свічка запалювання не пошкоджена, очистьте її сталевією щіткою.
5. Виміряйте проміжок між електродами й переконайтеся, що він правильний. Дивіться розділ *Технічні дані на сторінці 190*.

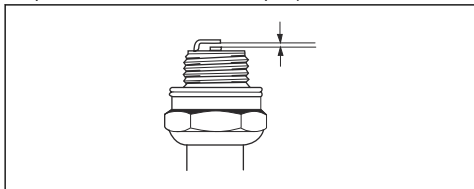

6. Зігніть боковий електрод, щоб відрегулювати проміжок між електродами.
7. Установіть свічку запалювання на місце й поверніть її вручну, доки вона не торкнеться гнізда.
8. Затягніть свічку запалювання за допомогою відповідного гайкового воротка, доки шайба не стиснеться.
9. Затягніть використовувану свічку запалювання ще на  $\frac{1}{8}$  оберту, а нову – ще на  $\frac{1}{4}$  оберту.



**УВАГА:** Неправильно затягнуті свічки запалювання можуть призвести до пошкодження двигуна.

10. Установіть ковпачок свічки запалювання.



**УВАГА:** Не намагайтеся запустити двигун, якщо свічка запалювання або провід запалювання зняті.

## Огляд плавких запобіжників

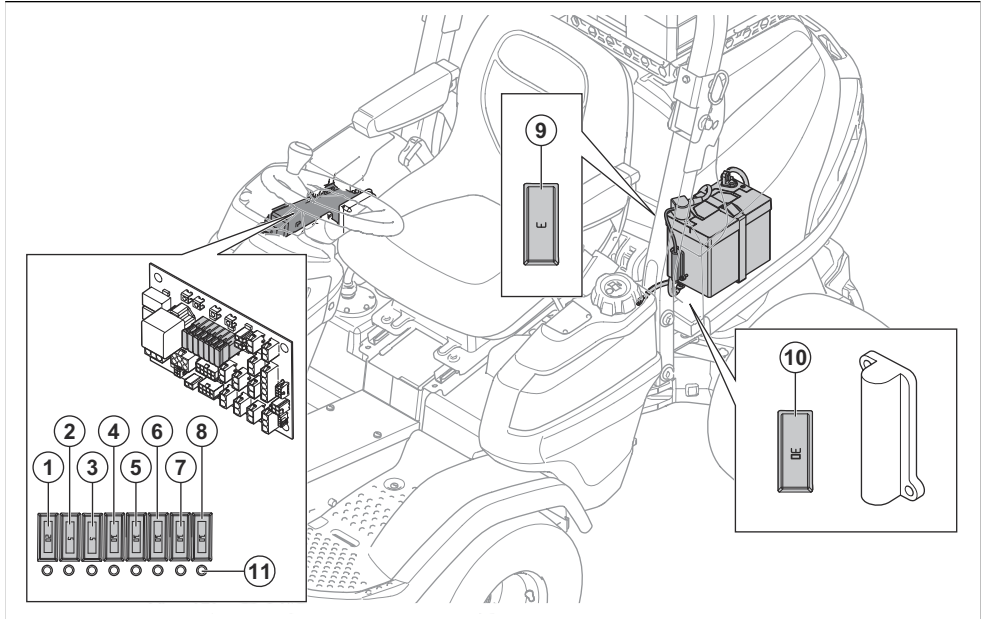

1. Живлення 12 В для модуля керування косаркою, 20 А
2. Живлення дисплея, 5 А.
3. Живлення запалювання, 5 А
4. J14 + 12 В, сигнальний ліхтар, 10 А.
5. J16 + 12 В, додатковий перемикач, додатковий вихід, живлення гідравлічної системи, 10 А
6. Стояночне гальмо / Сидіння, 10 А
7. Живлення освітлення, 10 А
8. USB, розетка 12 В, перемикач живлення 12 В, 10 А
9. Живлення пам'яті 12 В для модуля керування косаркою, 3 А
10. 12 В, запобіжник електропривода підймання деки, 30 А
11. Індикатор плавкого запобіжника

### Заміна плавкого запобіжника

Перегорілий запобіжник можна розпізнати за згорілим дротом. Для запобіжників 1–8 червоний колір індикатора вказує на те, що запобіжник не працює.

Опис місць розташування запобіжників можна знайти в огляді запобіжників у розділі *Огляд плавких запобіжників на сторінці 165*.

1. Пошук згорілого запобіжника:

- a) Для заміни запобіжників 1–8 зніміть кришку з правого боку.
  - b) Для заміни запобіжників 9 і 10 відкрийте кришку двигуна.
2. Витягніть запобіжник із тримача.
  3. Замініть перегорілий запобіжник новим запобіжником такого самого типу.
  4. Установіть кришки на місце.

**Зверніть увагу:** Якщо головний плавкий запобіжник після заміни швидко перегорає знову, це свідчить про коротке замикання. Усуньте коротке замикання, перш ніж продовжити роботу з виробом. Зверніться по допомогу до уповноваженого центру обслуговування.

### Зарядка батареї

- Якщо для запуску двигуна бракує заряду, зарядіть акумулятор.
- Використовуйте стандартний зарядний пристрій.



**УВАГА:** Забороняється використовувати прискорювач заряджання або бустер для запуску двигуна. Це призведе до пошкодження електричної системи виробу.

- Перед запуском двигуна завжди від'єднуйте зарядний пристрій.

## Аварійний запуск двигуна

Якщо для запуску двигуна бракує заряду акумулятора, можна виконати аварійний запуск за допомогою кабелів для запуску від зовнішнього джерела. Цей виріб обладнано системою 12 В із негативним заземленням. Виріб, що використовується для аварійного запуску, також має бути обладнано системою 12 В із негативним заземленням.

### Під'єднання кабелів для запуску від зовнішнього джерела



**ПОПЕРЕДЖЕННЯ:** Небезпека вибуху через виділення вибухових газів з акумулятора. Заборонено під'єднувати негативну клему повністю зарядженого акумулятора до негативної клеми розрядженого акумулятора або біля неї.



**УВАГА:** Не використовуйте акумулятор цього виробу для запуску інших транспортних засобів.

1. Відкрийте кришку двигуна. Див. *Демонтаж і встановлення кожуха двигуна на сторінці 161.*
2. Під'єднайте один кінець червоного кабелю до ПОЗИТИВНОЇ клеми (+) на розрядженому акумуляторі (А).

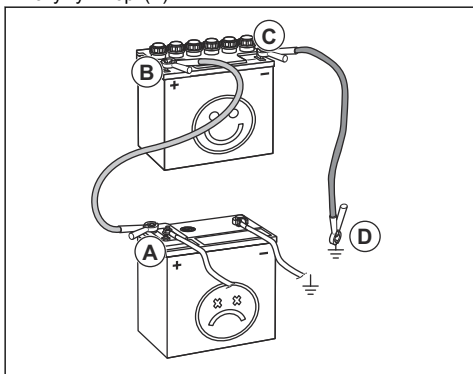

3. Під'єднайте інший кінець червоного кабелю до ПОЗИТИВНОЇ клеми (+) на повністю зарядженому акумуляторі (В).



**ПОПЕРЕДЖЕННЯ:** Уникайте короткого замикання кінців червоного кабелю на шасі.

4. Під'єднайте один кінець чорного кабелю до НЕГАТИВНОЇ клеми (-) повністю зарядженого акумулятора.

5. Під'єднайте інший кінець чорного кабелю до ЗАЗЕМЛЕННЯ ШАСІ (D), подалі від паливного бака й акумулятора.
6. Установіть кожухи.

### Від'єднання кабелів для запуску від зовнішнього джерела

**Зверніть увагу:** Для від'єднання кабелів для запуску від зовнішнього джерела потрібно виконувати дії для їх приєднання у зворотному порядку.

1. Від'єднайте ЧОРНИЙ кабель від шасі.
2. Від'єднайте ЧОРНИЙ кабель від повністю зарядженого акумулятора.
3. Від'єднайте ЧЕРВОНИЙ кабель від 2 акумуляторів.

### Тиск у шинах

Рекомендується, щоб тиск у всіх чотирьох шинах становив 100 кПа (1,0 бар / 14,5 фунтів на кв. дюйм).

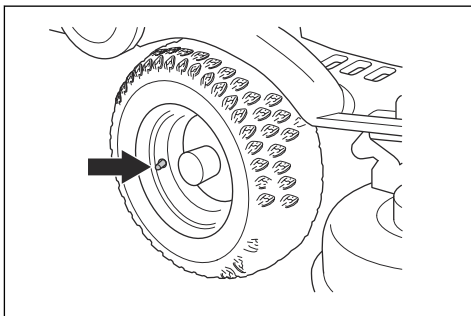

### Заміна паса вала відбору потужності

1. Запустіть двигун.
2. Поверніть кермо до упору вліво, щоб отримати доступ до шківів двигуна.
3. Опустіть різальну деку.
4. Зупиніть двигун.
5. Зніміть передню кришку.

6. Потягніть ручку пружини ліворуч від обойми пружини, щоб ослабити натяг приводного паса на натяжному шківі.

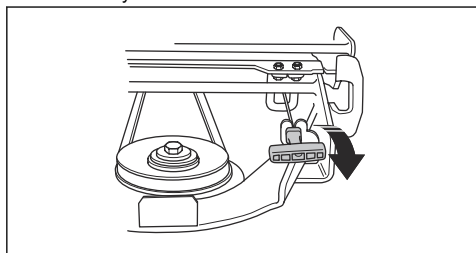

7. Зніміть ліву кришку різальної деки.  
8. Витягніть стійку пружини з ланцюга для піднімання.

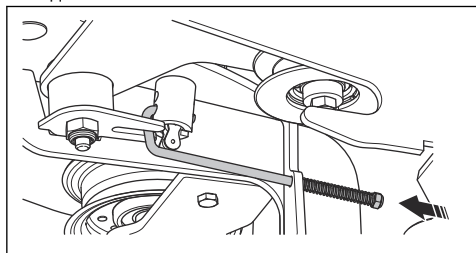

9. Викрутіть 4 гвинти і зніміть кожух паса.

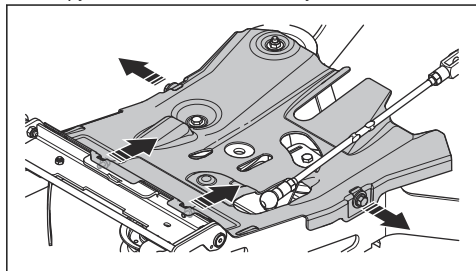

10. Зніміть пас зі шківів, підніміть тримач паса (A) та зніміть пас з натяжного шківів.

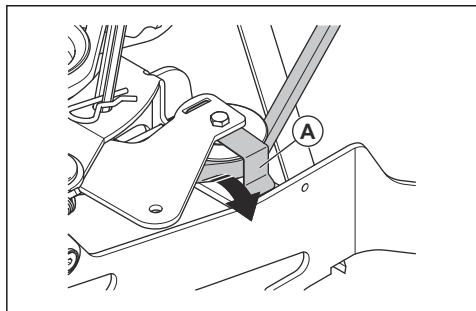

11. Зніміть пас зі шківів на інструментальному блоці.

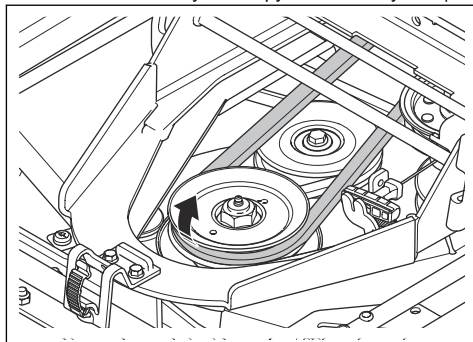

12. Зніміть кожух паса під шківом двигуна.

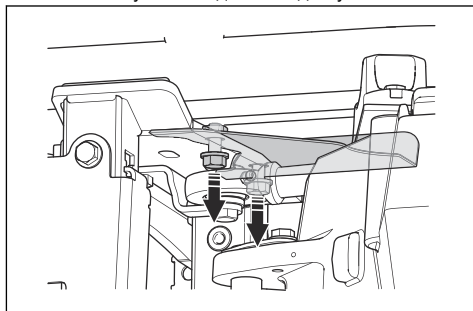

13. Зніміть кожух паса спереду задньої трансмісії.

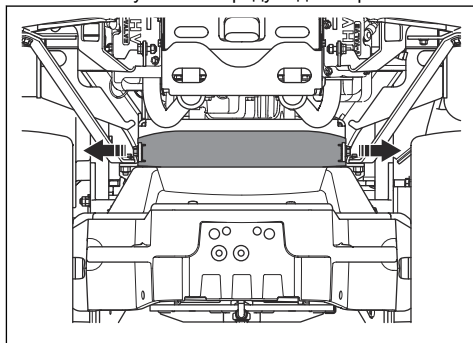

14. Зніміть пас зі шківів двигуна.

15. Зніміть кожух паса на правому боці виробу.

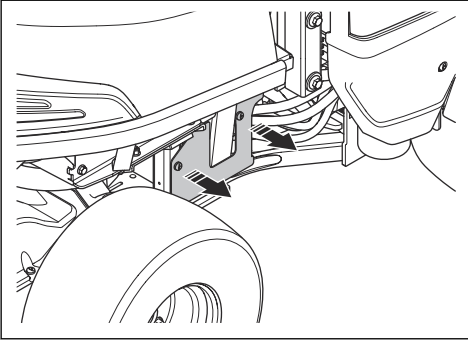

16. Зніміть пас із заднього шківця двигуна.

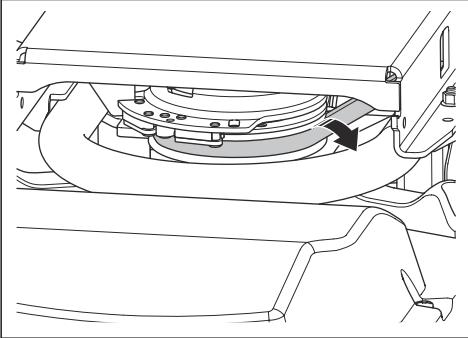

17. Протягніть передню частину паса крізь праву частину системи з'єднання виробу.

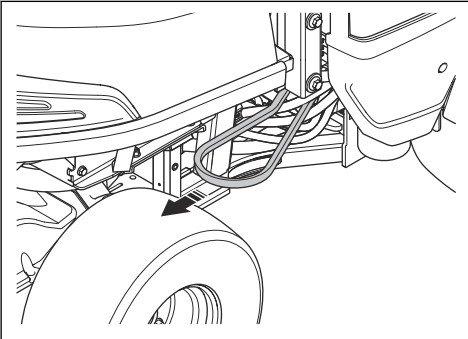

18. Зніміть пас із гачка на центральному шківці.

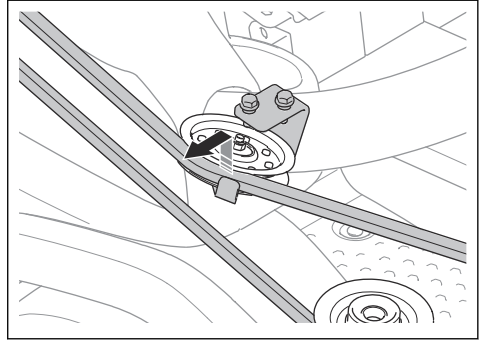

19. Витягніть приводний пас.

20. Встановіть новий приводний пас, виконавши дії у зворотному порядку.

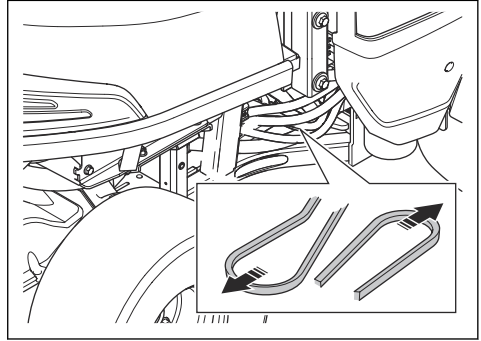

Переконайтеся, що приводний пас різальної деки встановлений так, як показано на рисунку. Переконайтеся, що він належним чином розташований на шківці механізму регулювання, як це вказано стрілкою на рисунку.

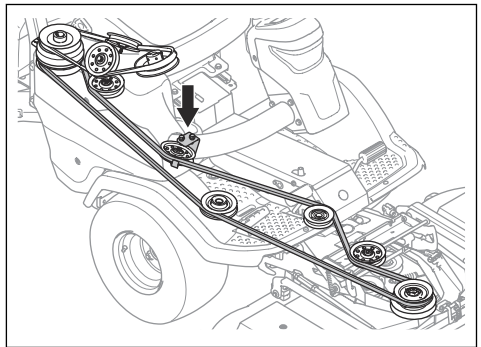



## Встановлення різальної деки в сервісне положення



**ПОПЕРЕДЖЕННЯ:** Ризик травмування, тримайтеся подалі від рухомих частин.

1. Потягніть перемикач електричного підйомника назад, щоб підняти різальну деку. Повністю підніміть різальну деку, доки не почуєте стукіт.

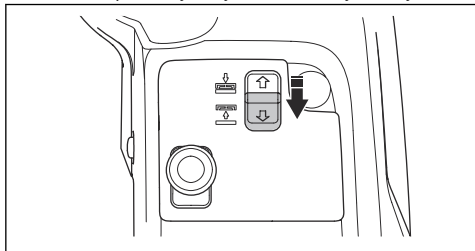

**Зверніть увагу:** Стукіт у рамковому тунелі не означає, що виріб несправний.

2. Відпустіть затискач на передній кришці інструментом, прикріпленим до ключа запалювання, і зніміть кришку.

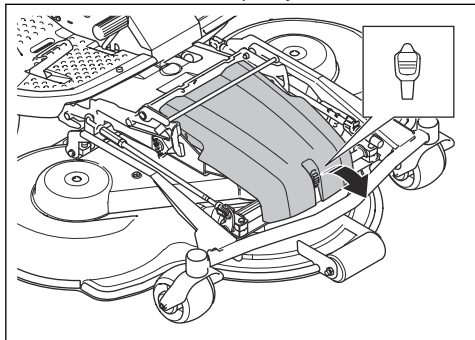

3. Установіть важіль висоти скошування в положення 1 (S). Дивіться розділ *Налаштування висоти скошування на сторінці 155*.

4. Потягніть ручку пружини ліворуч від обойми пружини, щоб ослабити натяг приводного паса на натяжному шківі.

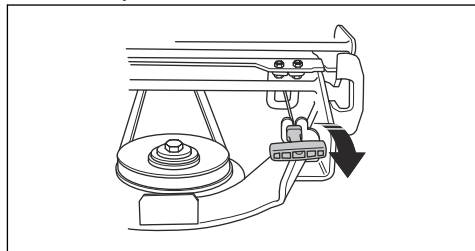

5. Зніміть пас зі шківу на інструментальному блоці.

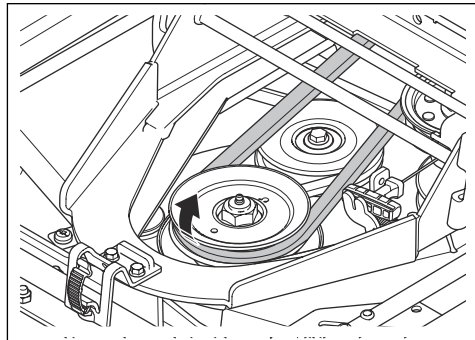

6. Візьміться двома руками за передню кромку різальної деки та потягніть її вперед до упору.

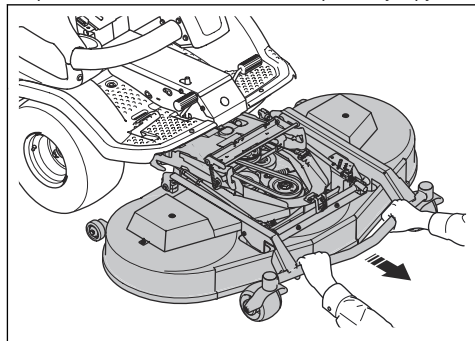

- Піднімайте різальну деку у вертикальне положення, доки не почуєте клацання. Різальна дека автоматично фіксується у вертикальному положенні.

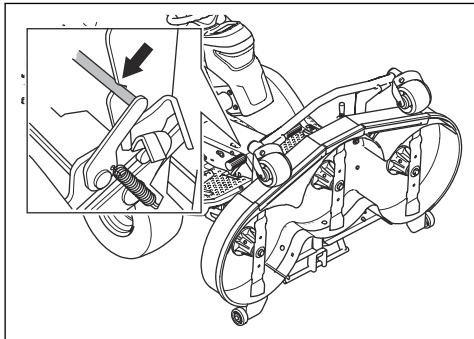

## Установлення різальної деки в положення скошування

- Візьміться лівою рукою за передню кромку різальної деки.
- Правою рукою послабте фіксатор.

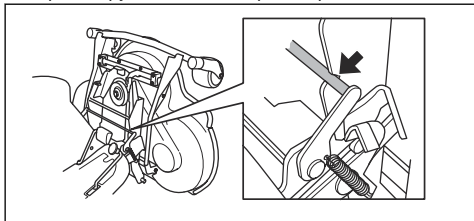

- Опустіть різальну деку та натисніть на неї до упору.
- Встановіть приводний пас навколо приводного колеса різальної деки.
- Вставте ручку пружини до обойми.

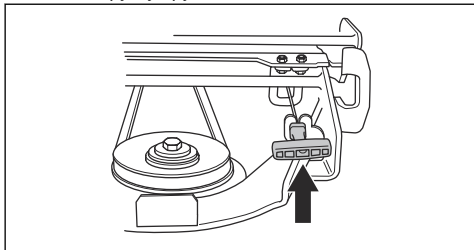

- Установіть передню кришку.

## Перевірка й регулювання тиску різальної деки на ґрунт

Якщо тиск на ґрунт налаштовано правильно, різальна дека рухається вздовж поверхні, але не тисне на неї надто сильно.

- Перевірте тиск повітря в колесах. Дивіться розділ *Тиск у шинах на сторінці 166*.
- Припаркуйте виріб на рівній поверхні.
- Опустіть різальну деку в положення скошування.
- Поставте передню кромку різальної деки на кімнатні ваги.

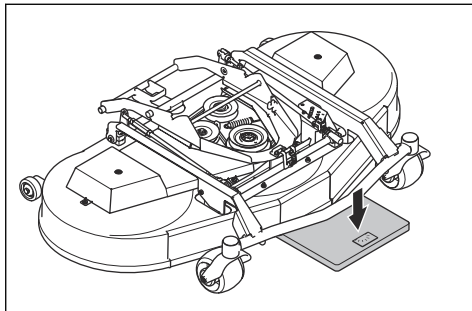

- Встановіть дерев'яний брусок між рамою та кімнатними вагами. Дерев'яний брусок встановлюється для того, щоб на опорні колеса ніщо не тиснуло.
- Налаштувати питомий тиск можна шляхом затягування або відпускання гвинтів регулювання, розташованих за передніми колесами.
- Повертайте гвинти праворуч або ліворуч, доки тиск на землю не стане правильним. Переконайтеся, що тиск на пружини з правого та лівого боку однаковий.

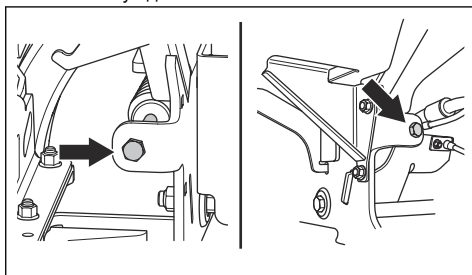

Різальна дека	C112, C122	R137
Тиск на землю	12–15 кг / 26,5–33 фунти	25 кг (55,1 фунта)

## Перевірка паралельності різальної деки

- Перевірте тиск повітря в колесах. Дивіться розділ *Тиск у шинах на сторінці 166*.
- Припаркуйте виріб на рівній поверхні.
- Опустіть різальну деку в положення скошування.

4. Установіть важіль висоти скошування в положення 1 (S).
5. Виміряйте відстань між землею й передньою та задньою кромками різальної деки. Задня кромка має бути розташована на 5–10 мм (0,2–0,4 дюйма) вище за передню кромку.

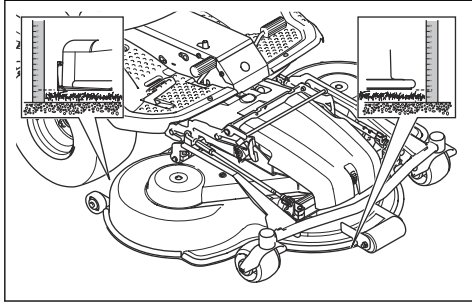

## Налаштування паралельності різальної деки

Відрегулюйте паралельність установлення різальної деки на виробі.

1. Зніміть передню кришку. Дивіться розділ *Зняття передньої кришки на сторінці 161*.
2. Установіть мінімальну висоту скошування, положення 1 (S). Дивіться розділ *Налаштування висоти скошування на сторінці 155*.
3. Зніміть вилчасте з'єднання на задньому кінці стійки регулювання висоти з рами різальної деки.

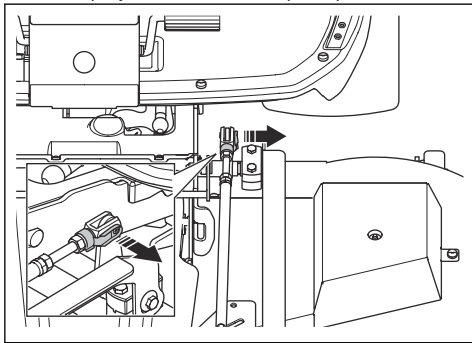

4. Відкрутіть стопорні гайки на підйомній рамі.

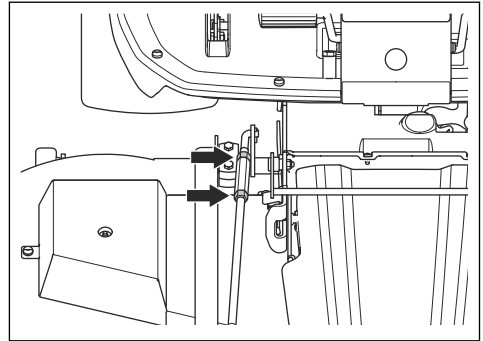

5. Поверніть регулювальну гайку на підйомній рамі, щоб налаштувати її довжину. Збільшуйте довжину, щоб підняти задню кромку кришки. Зменшуйте довжину, щоб опустити задню кромку кришки.

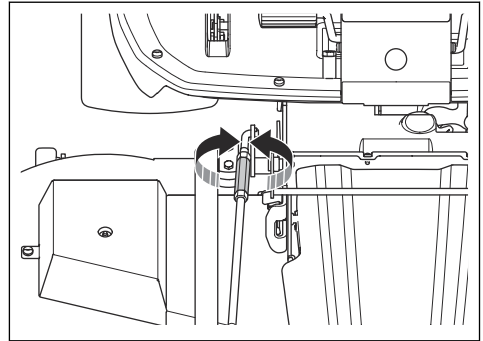

6. Дотримуйтесь інструкцій у розділі *Перевірка паралельності різальної деки на сторінці 170*.
7. Коли буде вибрано правильну довжину підйомної рами, затягніть контргайки на підйомній рамі.

- Відкрутіть стопорні гайки на стійці регулювання висоти. Відрегулюйте довжину стійки регулювання висоти, повертаючи вилчасте з'єднання з отвором на рамі різальної деки. Установіть вилчасте з'єднання на раму різальної деки.

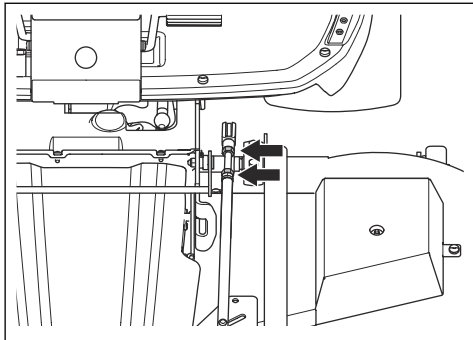

- Перевірте всі положення висоти скошування. Дивіться розділ *Налаштування висоти скошування на сторінці 155*.
- Закрутіть стопорні гайки на рамі налаштування висоти.
- Установіть передню кришку.

## Заміна паса на різальній деці (C112, C122)



**ПОПЕРЕДЖЕННЯ:** Ризик травмування. Використовуйте захисні рукавиці.

- Зніміть різальну деку. Дивіться розділ *Зняття різальної деки на сторінці 149*.
- Зніміть 2 болти, що утримують кріпильну скобу на рамі різальної деки.

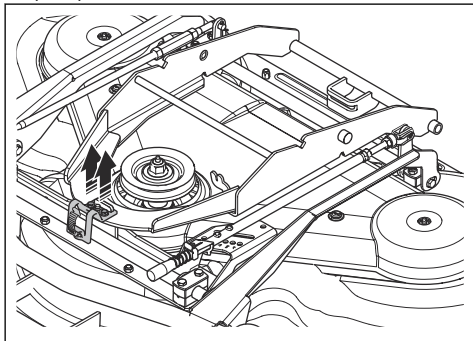

- Зніміть кріпильну скобу й захисну пластину.

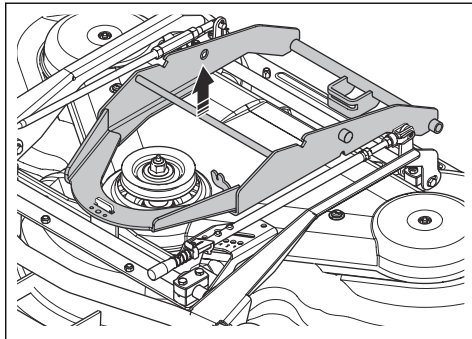

- Відкрийте й зніміть замок для переднього болта підійомної рами та заднього стрижня регулювання висоти.

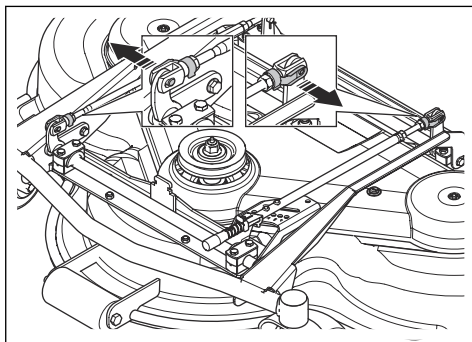

- Викрутіть 2 болти на рамі обладнання.

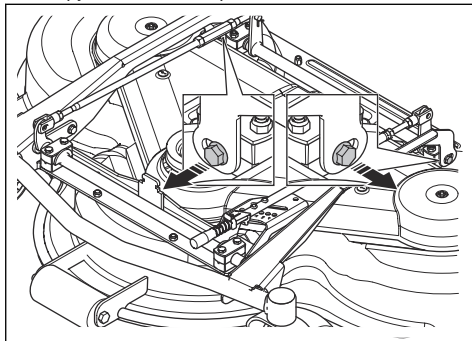

6. Відкрутіть 2 гвинти з кришки різальної деки.  
Підніміть раму різальної деки та зніміть кожух деки.

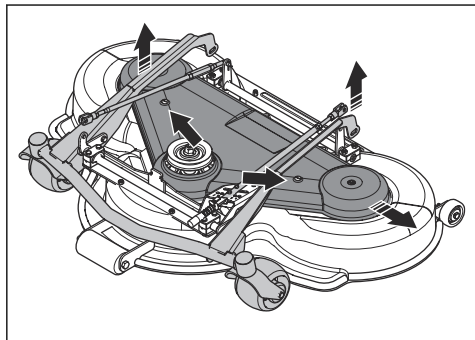

7. Від'єднайте пружину натягування паса та зніміть пас.

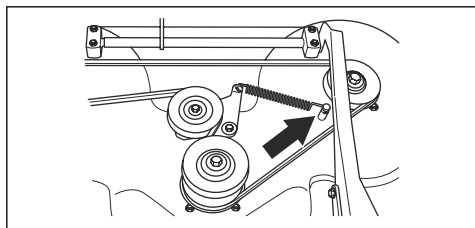

8. Установіть новий пас, виконавши дії у зворотному порядку.

Огляд паса – С112

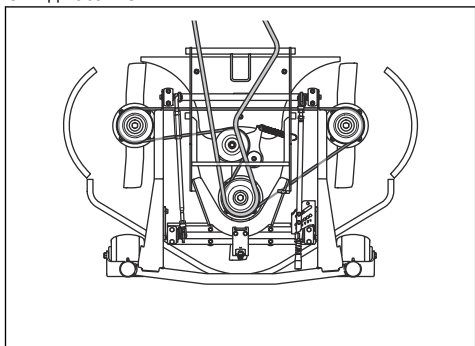

Огляд паса – С122

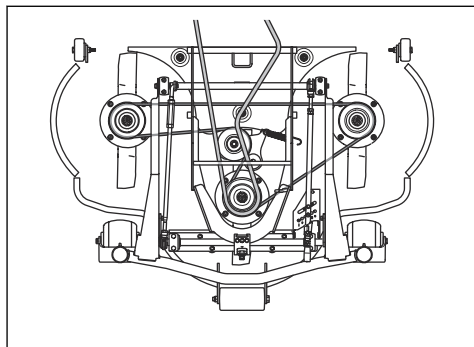

## Заміна паса на різальній деці (R137)



**ПОПЕРЕДЖЕННЯ:** Ризик травмування. Використовуйте захисні рукавиці.

1. Зніміть різальну деку. Дивіться розділ *Зняття різальної деки на сторінці 149*.
2. Зніміть передню кришку.
3. Потягніть ручку пружини ліворуч від обійми пружини, щоб ослабити натяг приводного паса на натяжному шківі.

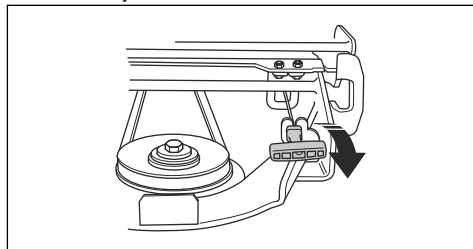

4. Зніміть пас зі шківу на інструментальному блоці.

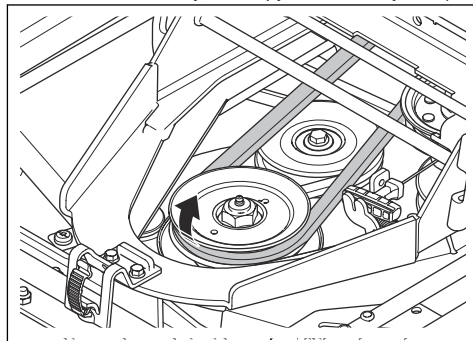

5. Зніміть кришки різальної деки. Дивіться розділ *Зняття кришок різальної деки (R137) на сторінці 161*.

6. Від'єднайте пружину натягування паса та зніміть пас.

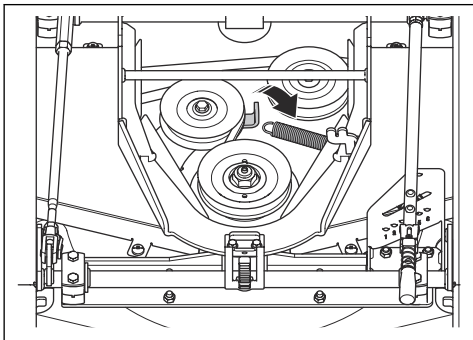

7. Установіть новий пас, виконавши дії у зворотному порядку.

#### Огляд паса – R137

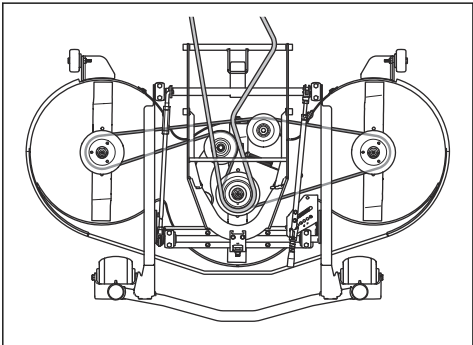

### Зняття та установлення заглушки для мульчування (C112, C122)

1. Установіть різальну деку в сервісне положення.
2. Зніміть 3 гвинти, що кріплять заглушку для мульчування, і зніміть заглушку.

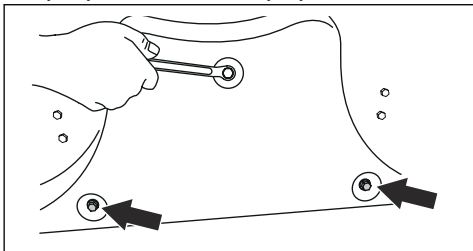

3. Установіть 3 гвинти в отвори для гвинтів на заглушці для мульчування, щоб уникнути пошкодження нарізи.
4. Встановіть різальну деку в положення скошування.

5. Установіть заглушку для мульчування, виконавши ці дії у зворотному порядку.

### Зняття та установлення заглушки для мульчування (R137)

1. Установіть різальну деку в сервісне положення.
2. Зніміть 3 гайки й гвинти, що кріплять заглушку для мульчування, і зніміть заглушку.

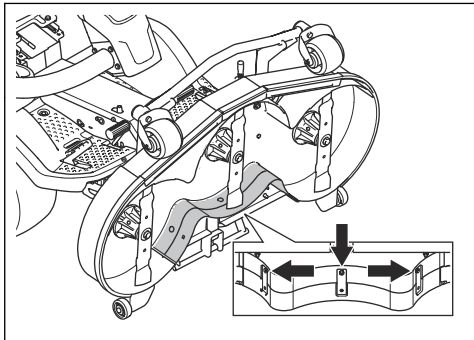

3. Встановіть різальну деку в положення скошування.
4. Установіть заглушку для мульчування, виконавши ці дії у зворотному порядку.
5. Установіть гайки та гвинти в 3 отвори біля верхнього краю різальної деки.

### Перевірка лез



**УВАГА:** Пошкоджені або неправильно збалансовані леза можуть призвести до пошкодження виробу. Замініть пошкоджені леза. Нагострити й збалансувати затуплені леза вам допоможуть в уповноваженому центрі обслуговування.

1. Установіть різальну деку в сервісне положення.
2. Огляньте леза на предмет пошкоджень та затуплення.

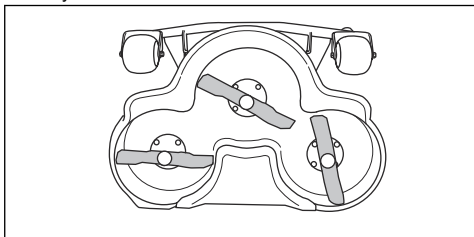

3. Затягніть болти лез із відповідним моментом затягування. Див. *Технічні дані на сторінці 190.*

## Заміна лез

1. Установіть різальну деку в сервісне положення.
2. Заблокуйте лезо дерев'яним брусом (А).

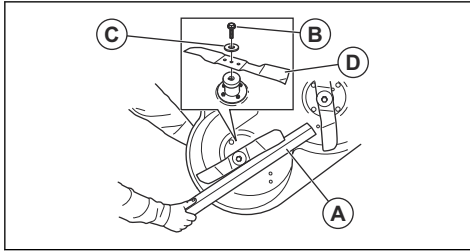

3. Відкрутіть і витягніть болт леза (В), шайби (С) та лезо (D).
4. Установіть леза паралельно один одному.
5. Для різальної деки R137. Переконайтеся, що напрямні штифти встановлено правильно в пазах лез.

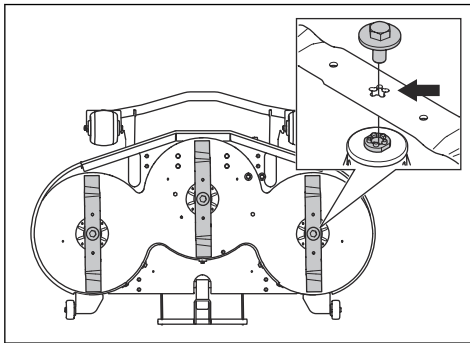

6. Установіть нове лезо зі скосами на кінцях відповідно до напрямку різальної деки.



### ПОПЕРЕДЖЕННЯ:

Установлення невідповідних лез може призвести до відкидання предметів із-під різальної деки, які можуть завдати тяжких травм. Використовуйте лише леза, зазначені в розділі *Технічні дані на сторінці 190*.



**УВАГА:** Леза неправильного типу можуть спричинити зайвий шум. Використовуйте лише леза, зазначені в розділі *Технічні дані на сторінці 190*.

7. Установіть шайбу й болт, щоб приєднати лезо. Затягніть болт із відповідним моментом затягування. Дивіться розділ *Технічні дані на сторінці 190*.

## Перевірка рівня моторної оливи

1. Припаркуйте виріб на рівній поверхні та вимкніть двигун.
2. Зніміть кожух двигуна.
3. Відкрутіть вимірювальний стрижень та витягніть його.

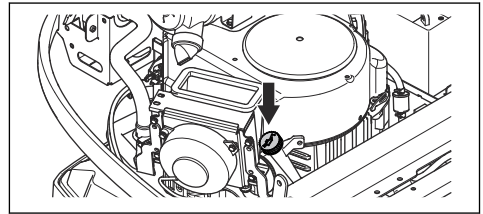

4. Усуньте оливу з вимірювального стрижня.
5. Установіть вимірювальний стрижень на місце. Не затягуйте його!
6. Дістаньте вимірювальний стрижень та визначте рівень оливи.
7. Рівень оливи повинен бути на рівні між позначками на вимірювальному стрижні. Якщо рівень близький до позначки ADD (Додати), залийте оливу до позначки FULL (Повний).

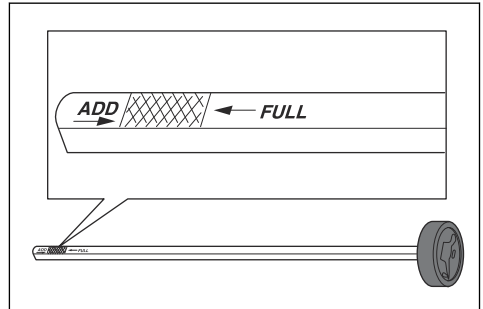

8. Повільно залийте оливу через отвір для вимірювального стрижня. Використовуйте оливу з в'язкістю, що відповідає діапазону температур на рисунку.

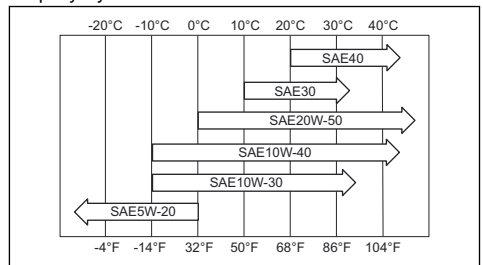

**УВАГА:** Не змішуйте різні типи оливи.

9. Перед запуском двигуна необхідно правильно затягнути вимірювальний стрижень. Запустіть двигун та дайте йому попрацювати на холостому ході протягом 30 секунд. Зупиніть двигун. Зачекайте 30 секунд і знову перевірте рівень оливи.

## Заміна моторної оливи та масляного фільтра

У разі, якщо двигун холодний, перед зливанням моторної оливи дайте йому пропрацювати 1–2 хвилини. Від цього моторна олива стане теплішою та її буде легше злити.



**ПОПЕРЕДЖЕННЯ:** Не залишайте двигун працювати довше 1–2 хвилин, доки не зіллете моторну оливу. Моторна олива сильно нагріється та може спричинити опіки. Дайте двигуну охолонути, перш ніж зливати моторну оливу.



**ПОПЕРЕДЖЕННЯ:** Якщо моторна олива потрапить на тіло, промийте цю ділянку водою з милом.

1. Зніміть кожух двигуна.
2. Помістіть контейнер під пробку зливного отвору.

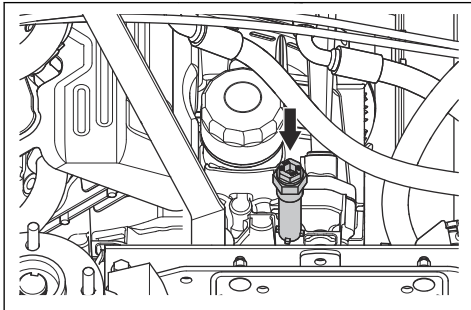

3. Вийміть вимірювальний стрижень.
4. Зніміть пробку зливного отвору з двигуна.
5. Дайте оливі витекти в контейнер.
6. Встановіть пробку зливного отвору та повністю затягніть її.

7. Щоб зняти масляний фільтр, поверніть його проти годинникової стрілки.

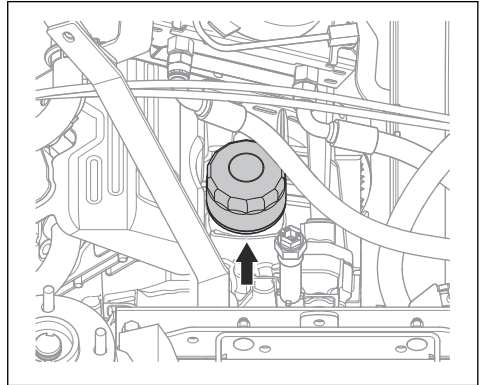

8. Змастіть гумовий ущільнювач нового фільтра невеликою кількістю нової оливи.
9. Щоб прикріпити масляний фільтр, повертайте його рукою за годинниковою стрілкою, доки гумовий ущільнювач не встановиться на своє місце, а потім перевірте ще на півоберту.
10. Заливайте нову оливу, як описано в розділі *Технічні дані на сторінці 190*.
11. Запустіть двигун та дайте йому пропрацювати 3 хвилини на холостому ході.
12. Зупиніть двигун та переконайтеся у відсутності протікань із масляного фільтра.
13. Заливати оливу слід з урахуванням об'єму, що залишиться в новому масляному фільтрі.

**Зверніть увагу:** Інструкції з техніки безпеки під час утилізації моторної оливи див. у *Утилізація на сторінці 189*.

## Перевірка рівня трансмісійної оливи

1. Перевіряйте рівень оливи в трансмісії за допомогою вимірювального стрижня.

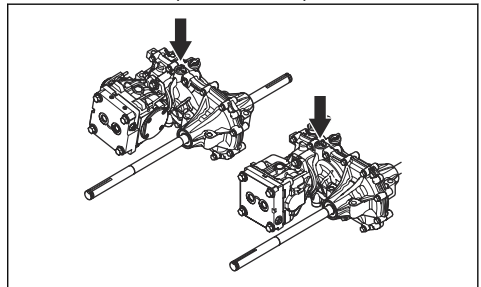



- Рівень оливи повинен бути на рівні між позначками на вимірювальному стрижні.

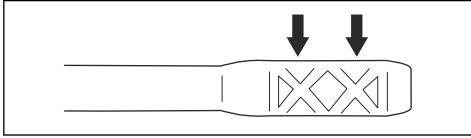

- Якщо рівень оливи занадто малий, залийте оливу відповідного типу, який зазначений в *Технічні дані* на сторінці 190.

## Перевірка рівня оливи в гідравлічній системі

- Нахиліть сидіння вперед.
- Очистіть ділянку навколо кришки отвору для заливання оливи сухою тканиною.
- Зніміть кришку отвору для заливання оливи та перевірте рівень гідравлічної оливи. Коректний рівень: 40–60 мм від верху фільтра.

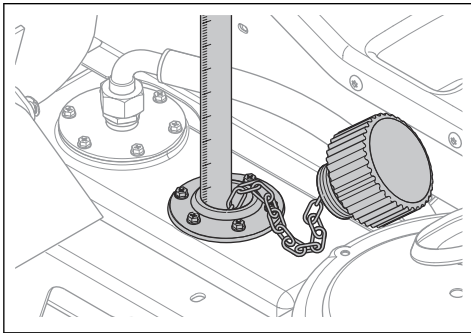

- Якщо рівень оливи занадто малий, залийте оливу відповідного типу, який зазначений в *Технічні дані* на сторінці 190.

## Регулювання паса гідравлічного насоса

- Складіть сидіння оператора вперед.

- Зніміть захисну пластину під сидінням.

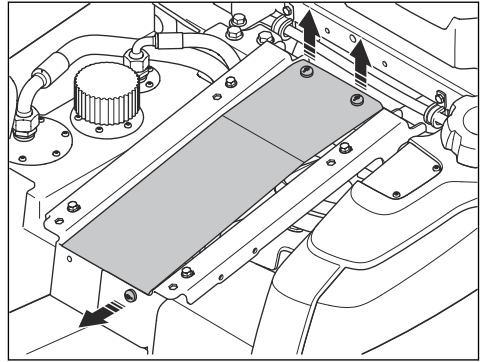

- Зніміть 2 захисні кришки паса.

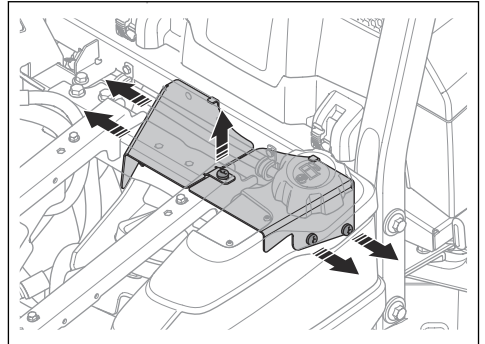

- Послабте 3 гвинти (A) на напрямній паса насоса.

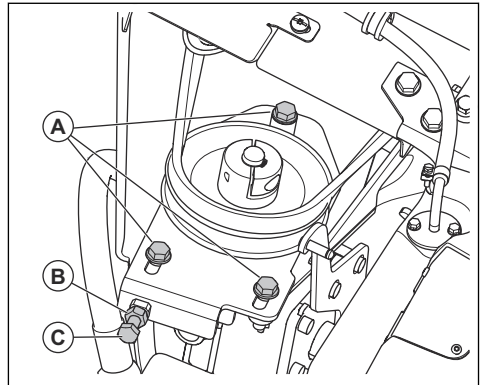

- Послабте контргайку (B) на регульовальному гвинті.
- Повертайте регульовальний гвинт (C) паса насоса, доки пас не буде натягнуто належним чином.
- Збирання виконуйте у зворотному порядку.

# QUICK MAINTENANCE GUIDE

First service after 50 hours

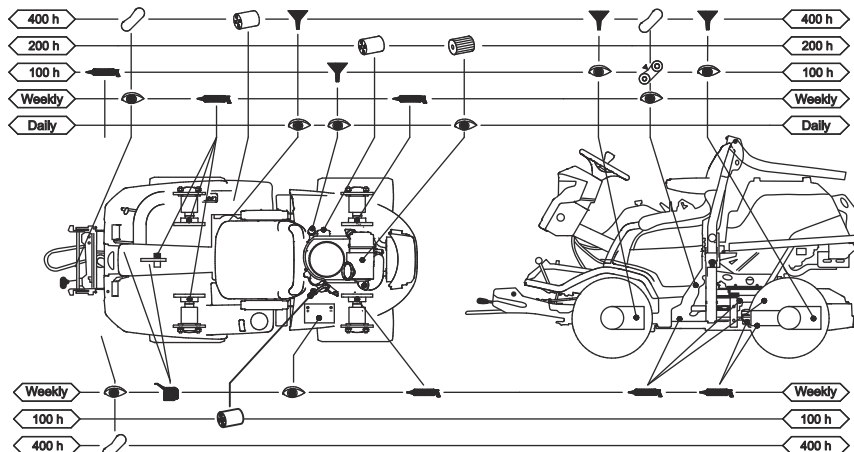

537 47 13-01

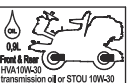
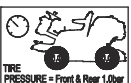
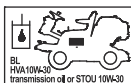

FIRST OIL CHANGE AFTER 50h

## Позначення короткому посібнику з технічного обслуговування



Замінити фільтр



Замінити оливу



Оглянути чи перевірити рівень оливи



Змастити ніпелі для змащення мастилом



Змащуйте оливою



Перевірити стан та натяг приводного паса



Замінити приводний пас



Заміна лез

## Схема змащування

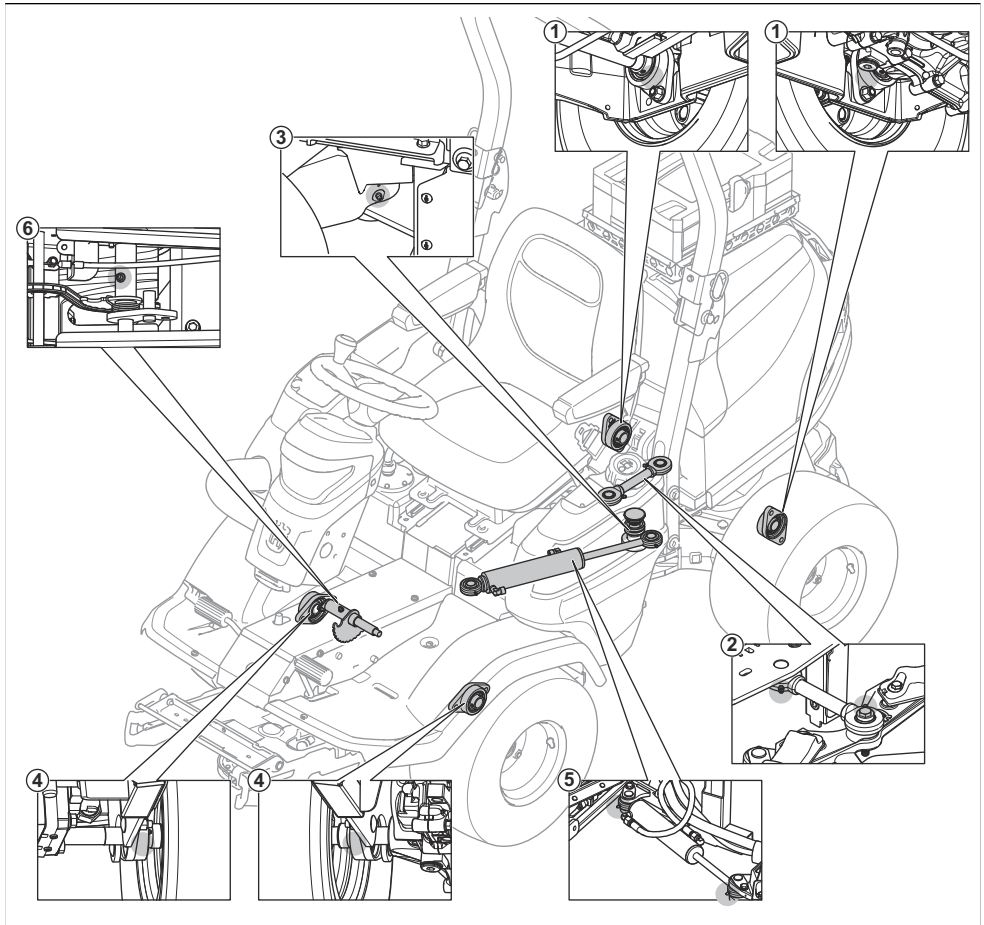

1. Підшипник задньої осі
2. З'єднувальна тяга
3. Підшипник системи з'єднання
4. Підшипник передньої осі
5. Циліндр кермового керування
6. Вісь ланцюга для піднімання

- У разі змащування за допомогою змазки, використовуйте змазку для шасі чи підшипників, яка запобігає корозії. Після змащування приберіть непотрібну змазку.
- Якщо виріб використовується щоденно, змащування необхідно проводити двічі на тиждень.
- Не проливайте змащувальні матеріали на приводні паси чи пази шківів паса. Для очищення пролитих змащувальних матеріалів використовуйте спирт. Якщо після очищення спиртом тертя між приводним пасом і шківом буде недостатнім, замініть приводний пас.

## Змащування, загальна інформація

- Для запобігання ненавмисним рухам під час змащування вийміть ключ запалювання.
- Перш ніж змащувати будь-яку деталь виробу, очистьте відповідну зону.
- У разі змащування шляхом використання мастильниці застосовуйте оливу.



**УВАГА:** Заборонено використовувати для очищення приводних пасів бензин або розчини на основі бензину.

## Змащування тросів

- Змастіть обидва кінці тросів та пересуньте елементи керування в кінцеві положення.
- Після змащування встановіть на троси гумові кришки.
- Троси з оболонкою необхідно регулярно змащувати, щоб запобігти несправностям.
  - а) Вийміть трос та встановіть його вертикально.
  - б) Змащуйте трос тонким шаром моторної оливи, доки вона не почне витікати знизу. Замініть трос, якщо олива знизу не витікає.

**Зверніть увагу:** Ви можете налити в невеликий пластиковий пакет оливи та за допомогою стрічки зафіксувати в ньому оболонку троса. Нехай трос вертикально звисає з пакета до наступного дня.

## Змащування різальної деки

1. Зніміть передню кришку.
2. Змастіть з'єднання та підшипники (А) мастилом.
3. Змащуйте шприцом для мастила через ніпелі для змащування на різальній деці (В). Додавайте мастило, доки воно не почне виходити із задньої частини ніпеля для змащування.

Різальна дека C112

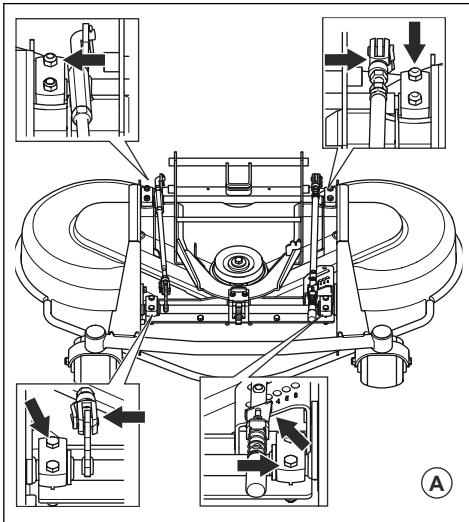

Різальна дека C122 та R137

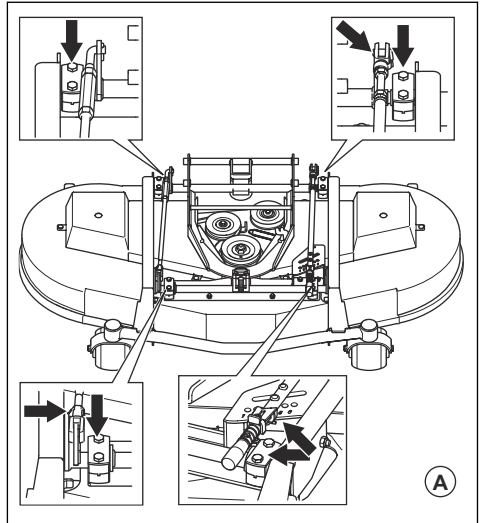

Різальна дека C112, C122 та R137

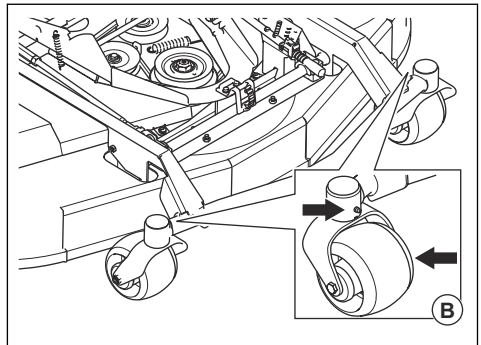

Різальна дека C122 та R137

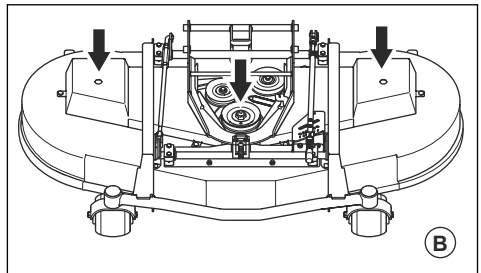

## Змащування системи педалей

1. Викрутіть 4 гвинти та зніміть плиту рами.

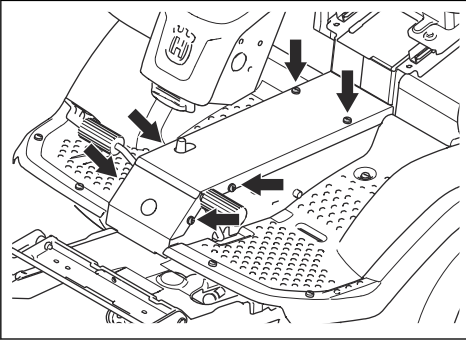

2. Натисніть і відпустіть педаль, після чого змастіть рухомі деталі оливою.

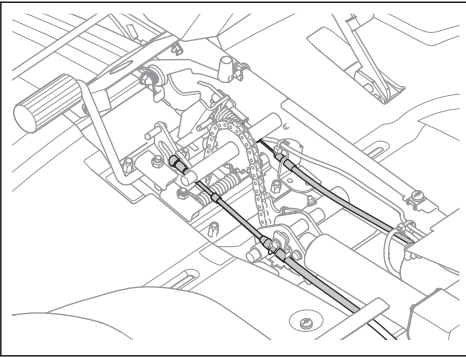

3. Змастіть оливою троси педалей руху вперед і назад.

## Змащування троса стояночного гальма

1. Викрутіть 4 гвинти та зніміть плиту рами.
2. Зніміть ліву кришку.
3. Зніміть гумову оболонку троса стояночного гальма.

4. Змастіть оливою кінці троса стояночного гальма.

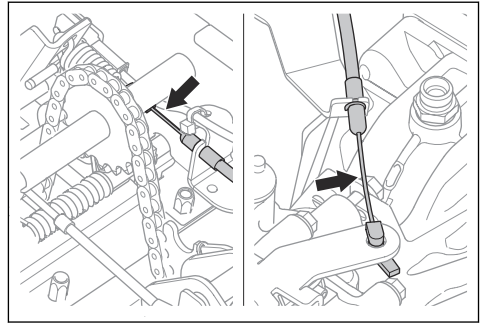

5. Змастіть оливою трос стояночного гальма.
6. Натисніть на педаль стояночного гальма 3 рази, після чого ще раз змастіть трос стояночного гальма.
7. Установіть ліву кришку та плиту рами.

## Змащування ланцюгів у рамковому тунелі

1. Викрутіть гвинти та зніміть плиту рами.
2. Змастіть ланцюги в рамковому тунелі оливою або мастильним аерозолем для ланцюгів.

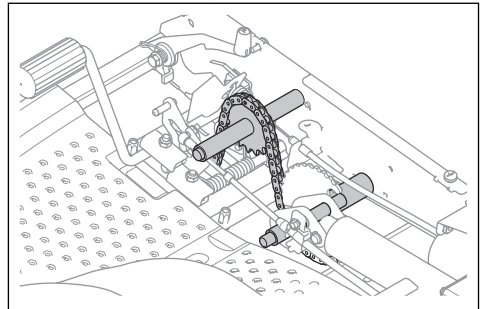

## Змащування напрямних сидіння

1. Нахиліть сидіння вперед.
2. Змастіть напрямні сидіння оливою.

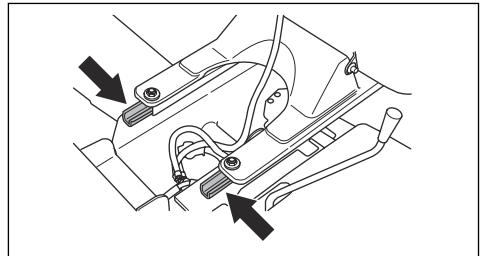

## Змащування троса дросельної та повітряної заслінки (P 524X)

1. Зніміть праву кришку.
2. Змастіть оливою вільні кінці тросів включно з тими, що розташовані біля двигуна.

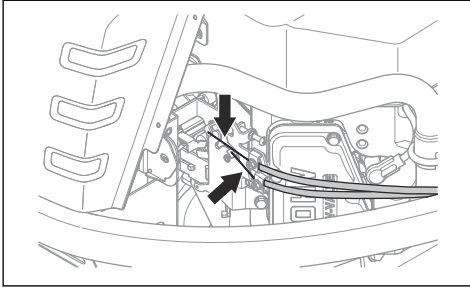

3. Установіть праву кришку.

## Змащування троса гідростатичної передачі

1. Змастіть оливою з'єднання та підшипники троса гідростатичної передачі.
2. Зніміть гумову оболонку та змастіть оливою трос гідростатичної передачі.

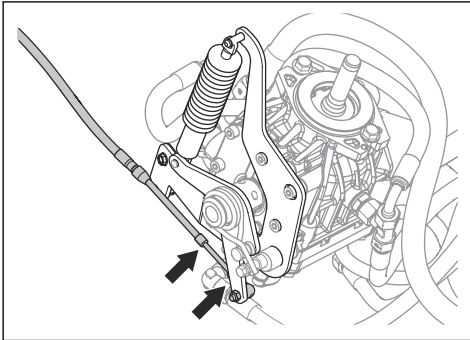

3. Натисніть на педаль руху вперед 5 разів, після чого ще раз змастіть трос гідравлічної передачі.
4. Встановіть гумову оболонку.

## Змащування циліндра кермового керування

На циліндрі кермового керування встановлено 2 ніпелі для змащення, по одному на кожному кінці.

- Змастіть ніпелі за допомогою шприца для мастила, доки мастило не почне з них виступати.

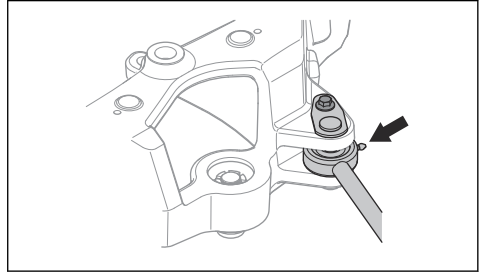

## Змащування шарнірно-зчленованого кермового механізму

1. Змащуйте підшипник шарнірно-зчленованого кермового механізму, коли всі колеса виробу спираються на землю. Додавайте мастило через ніпель для змащування (A), доки мастило не почне виходити з отвору (B).

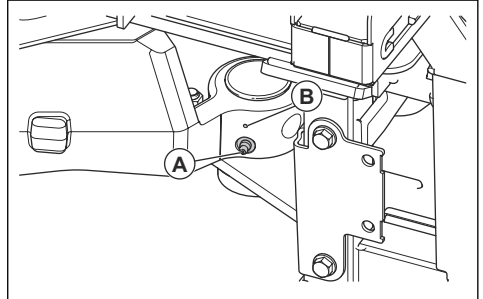

2. Підніміть виріб, щоб зняти тиск на шарнірно-зчленований кермовий механізм. На схемі показано, де встановлювати опори.

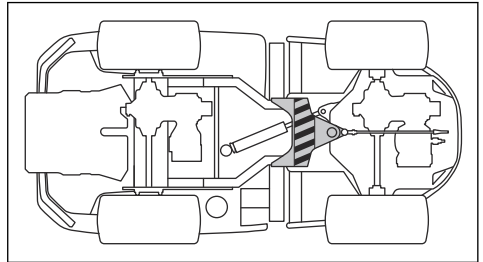

**УВАГА:** Переконайтеся, що опора не заподіє шкоди кермовій тязі або не блокує шарнірно-зчленований кермовий механізм.

3. Змастіть підшипник шарнірно-зчленованого кермового механізму ще раз, коли виріб піднято над землею.



**УВАГА:** Переконайтеся, що мастило виходить зі з'єднання, ніжче ніпеля для змащування.

4. Опустіть виріб на землю.

## Змащування з'єднувальної тяги

1. На з'єднувальній тязі встановлено 2 ніпелі для змащення, по одному на кожній стороні. Замістіть ніпелі за допомогою шприца для мастила, доки мастило не почне з них виступати.

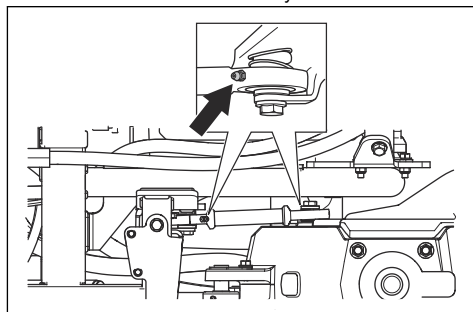

## Усунення несправностей

### Усунення несправностей

Якщо вам не вдається вирішити проблеми за допомогою інструкцій у цьому посібнику, зверніться до місцевого центру обслуговування Husqvarna.

Несправність	Причина
Стартерний електродвигун не заводиться	Активовано кнопку вала відбору потужності. Дивіться розділ <i>Запуск двигуна (P 524X) на сторінці 152</i> або <i>Запуск двигуна (P 524X EFI) на сторінці 153</i> .
	Не увімкнено стояночне гальмо. Дивіться розділ <i>Увімкнення та вимкнення стояночного гальма на сторінці 156</i> .
	Перегорів головний плавкий запобіжник. Дивіться розділ <i>Заміна плавкого запобіжника на сторінці 165</i> .
	Несправний ключ запалювання.
	Погане з'єднання між кабелем та акумулятором.
	Занадто низький рівень заряду акумулятора. Дивіться розділ <i>Зарядка батареї на сторінці 165</i> .
	Несправний стартерний електродвигун.
Двигун не заводиться, хоча стартерний електродвигун прокручує його	У паливному баку немає пального. Дивіться розділ <i>Заправлення паливом на сторінці 151</i> .
	Повітря в паливній системі.
	Попереднє підігрівання неналежне або дуже нетривале
	Несправний двигун.
	Засмічений паливний фільтр. <i>Заміна паливного фільтра на сторінці 163</i> .





Несправність	Причина
Двигун працює не плавно	Засмічено паливний фільтр. Дивіться розділ <i>Заміна паливного фільтра на сторінці 163.</i>
	Засмічено повітряний фільтр. Дивіться розділ <i>Чищення та заміна повітряного фільтра на сторінці 163.</i>
	Засмічено сапун паливного бака.
	Занадто низький тиск подачі.
	Труба інжектора не закріплена.
	Несправний двигун.
	У паливному баку неправильний тип палива.
	Несправний перепускний клапан.
	Несправний паливний інжектор.
	Несправний насос інжектора.
	Несправний насос подачі.
Двигун перегрівається	Засмічено всмоктувач холодного повітря або ребра системи охолодження.
	Двигун перевантажений.
	Занадто низький рівень охолоджувача.
	Занизький рівень моторної оливи.
З виробу виходить чорний дим	У паливному баку неправильний тип палива.
	Засмічено повітряний фільтр. Дивіться розділ <i>Чищення та заміна повітряного фільтра на сторінці 163.</i>
	Несправний насос інжектора.
	Несправний паливний інжектор.
З виробу виходить синій дим	Занадто високий рівень моторної оливи.
	Несправний двигун.
З виробу виходить білий дим	Пошкоджений циліндр двигуна.
	Занадто високий рівень моторної оливи.









Несправність	Причина
Двигуну бракує потужності	Засмічено повітряний фільтр. Дивіться розділ <i>Чищення та заміна повітряного фільтра на сторінці 163.</i>
	Засмічено паливний фільтр. Дивіться розділ <i>Заміна паливного фільтра на сторінці 163.</i>
	Повітря в паливній системі.
	Несправний перепускний клапан.
	Занадто низький тиск подачі.
	Несправний насос подачі.
	Насос подачі палива спрацьовує несвоєчасно.
	Несправний двигун.
Трансмісії бракує потужності	Перепускні клапани не повністю закрито.
	У трансмісії немає оливи або рівень оливи занижений. Дивіться розділ <i>Перевірка рівня трансмісійної оливи на сторінці 176.</i>
	Перегріта трансмісійна олива.
Акумулятор не заряджається	Несправний акумулятор. Зверніться до дилера з обслуговування Husqvarna.
	Погане з'єднання між кабелем та клемми акумулятора.
Виріб помітно вібрає	Леза не закріплені. Дивіться розділ <i>Перевірка лез на сторінці 174.</i>
	Одне або кілька лез не збалансовані. Дивіться розділ <i>Перевірка лез на сторінці 174.</i>
	Двигун не закріплений.
	Конічну зубчасту передачу не під'єднано.
	Гідронасос не під'єднано.
	Несправний двигун.
	Пошкоджений приводний вал.
	У шкві паса механізму відбору потужності потрапив сторонній предмет.
	Гумові елементи затверділи або пошкоджені.

Несправність	Причина
Незадовільний результат скошування	Леза затупилися. Дивіться розділ <i>Перевірка лез на сторінці 174.</i>
	Довга або волога трава. Дивіться розділ <i>Забезпечення ефективного скошування на сторінці 156.</i>
	Зміщення різальної деки.
	У різальній деці застрягла трава. Дивіться розділ <i>Чищення виробу на сторінці 159.</i>
	Неоднаковий тиск у шинах із правої та з лівої сторони. Дивіться розділ <i>Тиск у шинах на сторінці 166.</i>
	Виріб занадто швидко пересувається. Дивіться розділ <i>Забезпечення ефективного скошування на сторінці 156.</i>
	Занадто низька частота обертання двигуна. Дивіться розділ <i>Технічні дані на сторінці 190.</i>
Приводний пас прослизав.	

## Дисплей – усунення несправностей

Символ	Назва	Позначення на дисплеї	Причина
	Індикатор температури гідравлічної оливи	Відображається символ.	Температура двигуна зависока.
		Символ швидко блимає.	Зверніться до дилера з обслуговування Husqvarna.
	Датчик тиску оливи	Відображається символ.	Низький тиск оливи. Дивіться розділ <i>Перевірка рівня моторної оливи на сторінці 175.</i>
		Символ блимає.	Система змащування несправна. Несправність перемикача або контуру оливи.
	Індикатор рівня заряду акумулятора	Відображається символ.	Низька напруга. Дивіться розділ <i>Зарядка батареї на сторінці 165.</i>
	Індикатор кнопки вала відбору потужності	Відображається символ.	Кнопка вала відбору потужності натиснута. Дивіться розділ <i>Перевірка експлуатаційного режиму на сторінці 145.</i>
		Символ блимає.	Неправильна процедура запуску. Дивіться розділ <i>Перевірка експлуатаційного режиму на сторінці 145.</i>
		Символ швидко блимає.	Кнопка вала відбору потужності несправна. Зверніться до дилера з обслуговування Husqvarna.

Символ	Назва	Позначення на дисплеї	Причина
	Індикатор стояночного гальма	Відображається символ.	Стояночне гальмо ввімкнено. Дивіться розділ <i>Увімкнення та вимкнення стояночного гальма на сторінці 156</i> .
		Символ блимає.	Неправильна процедура запуску. Дивіться розділ <i>Перевірка експлуатаційного режиму на сторінці 145</i> .
		Символ швидко блимає.	Несправне стояночне гальмо. Зверніться до дилера з обслуговування Husqvarna.
	Індикатор присутності оператора	Символ блимає.	Перемикач сидіння вимкнено під час спроби запустити двигун. Дивіться розділ <i>Перевірка експлуатаційного режиму на сторінці 145</i> .
		Символ швидко блимає.	Пошкоджений перемикач сидіння. Зверніться до дилера з обслуговування Husqvarna.
	Індикатор необхідності обслуговування	Відображається символ.	Потрібне обслуговування. Зверніться до дилера з обслуговування Husqvarna.
	Показчик рівня палива	Відображається символ.	Низький рівень пального. Дивіться розділ <i>Заправлення паливом на сторінці 151</i> .
	Bluetooth®	Символ блимає.	Виріб заблоковано. Розблокуйте виріб через програму Husqvarna Connect.
	Цифровий замок	Відображається символ.	Виріб заблоковано. Розблокуйте виріб через програму Husqvarna Connect.

**Зверніть увагу:** Символи та їх розташування можуть різнитися залежно від моделі.

## Транспортування, зберігання й утилізація

### Транспортування

- Виріб дуже важкий та може викликати серйозні травми, якщо впаде. Будьте обережні під час завантаження його на транспортний засіб чи причеп, а також під час відповідного вивантаження.
- Для транспортування виробу використовуйте причеп відповідного типу.
- Необхідною умовою транспортування виробу в причепі дорогами загального користування є знання місцевих правил дорожнього руху.

### Безпечне кріплення виробу на причепі для транспортування

Перед початком кріплення виробу обов'язково прочитайте розділ про заходи безпеки й усвідомте його зміст. Дивіться розділ *Безпека на сторінці 141*.



**ПОПЕРЕДЖЕННЯ:** Стояночного гальма недостатньо для фіксації виробу під час транспортування. Виріб необхідно надійно прикріпити до зони навантаження.

Обладнання: 4 сертифіковані стропа й 4 клини під колеса.

1. Розташуйте виріб у центрі зони навантаження.

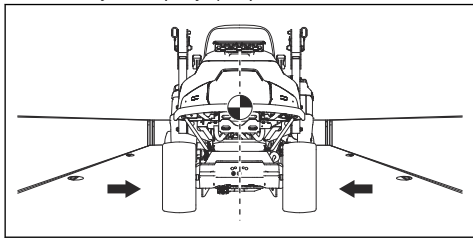

### ПОПЕРЕДЖЕННЯ:

Призначено для транспортування на критих транспортних засобах. Перед розташуванням виробу на транспортному засобі для перевезення переконайтеся, що він устиг охолонути.

2. Переконайтеся в тому, що центр мас виробу перебуває вище осі колеса транспортного засобу. Якщо для транспортування використовується причеп, переконайтеся в тому, що притискна сила на вашому буксирному пристрої є правильною.

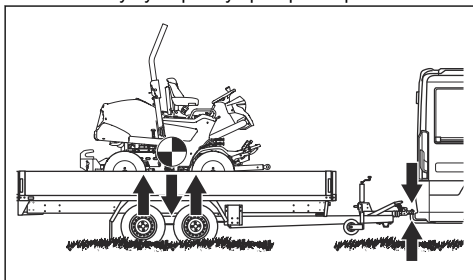

3. Увімкніть стояночне гальмо.
4. Опустіть різальну деку в рухоме положення.
5. Приберіть усі незакріплені об'єкти.
6. Протягніть перший строп через раму задньої трансмісії.

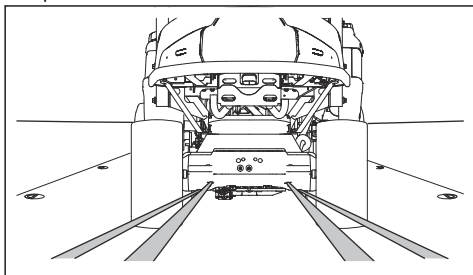

7. Протягніть другий строп через раму задньої трансмісії.

8. Прикріпіть ремень до зони навантаження.

9. Потягніть ремінь назад, щоб прикріпити виріб до зони навантаження.

10. Прикріпіть третій строп до одного з транспортних вушок.

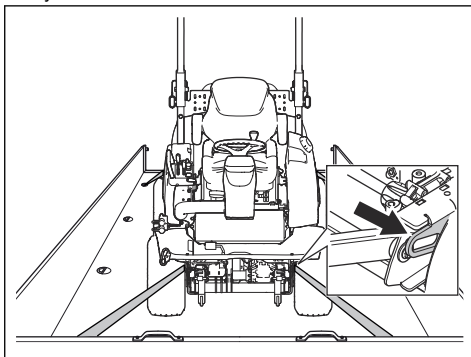

11. Прикріпіть четвертий строп до іншого транспортного вушка.

12. Прикріпіть ремінь до зони навантаження.

13. Потягніть строп вперед, щоб прикріпити виріб до зони навантаження.

14. Установіть клиноподібні блоки спереду та ззаду задніх коліс.

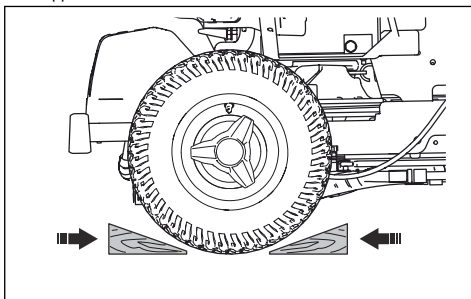

### Буксирування виробу

Виріб оснащено гідростатичною передачею. Щоб уникнути пошкодження трансмісії, виріб можна буксирувати лише на короткі відстані та на малій швидкості.

Перед буксируванням виробу необхідно вимкнути трансмісію. Див. *Вимкнення гідростатичної трансмісії на сторінці 156.*

### Зберігання

Виріб необхідно підготувувати до зберігання наприкінці сезону й за необхідності зберігання протягом більше ніж 30 днів. Якщо паливо буде знаходитися в баку більше 30 днів, липкі частки можуть призвести до засмічення карбюратора.

Це може негативно вплинути на функціонування двигуна.

Щоб уникнути появи липких часток протягом зберігання, додавайте до палива стабілізатор. Якщо використовується бензин-алклат, стабілізатор не потрібний. У разі використання звичайного бензину не замінійте його на алклат. Це може призвести до затвердіння чутливих гумових деталей. Додавайте стабілізатор для палива в бак або в контейнер, що використовується для зберігання палива. Завжди дотримуйтеся пропорцій компонентів паливної суміші, що вказані виробником. Додавши стабілізатор, запустіть двигун щонайменше на 10 хвилин, щоб речовина потрапила до карбюратора.



**ПОПЕРЕДЖЕННЯ:** Не зберігайте виріб із бензином у баку в приміщеннях або на ділянках із поганою вентиляцією. Існує небезпека загоряння, якщо пари бензину вийдуть у контакт із відкритим вогнем, іскрами або запальниками приладів на кшталт бойлерів, водонагрівачів або сушарок.



**ПОПЕРЕДЖЕННЯ:** Усуньте з виробу траву, листя та інші легкозаймісті матеріали, щоб зменшити небезпеку загоряння. Перш ніж встановлювати виріб на зберігання, дайте йому охолонути.

- Очистьте виріб (див. розділ *Чищення виробу на сторінці 159*). Підфарбуйте ділянки з пошкодженим покриттям, щоб уникнути корозії.
- Огляньте виріб на предмет зношених або пошкоджених деталей та затягніть не закріплені гвинти й гайки.
- Вийміть акумулятор. Очистьте його, зарядіть і тримайте охолодженим під час зберігання.
- Замініть моторну оливу та утилізуйте відпрацьовану.
- Вилийте паливо з паливного баку. Запустіть двигун і залиште його працювати, доки в карбюраторі не залишиться палива.

**Зверніть увагу:** Якщо до палива додано стабілізатор, немає потреби спорожнювати паливний бак та карбюратор.

- Зніміть заглушки та налейте в кожний циліндр приблизно по одній столовій ложці моторної оливи. Прокрутіть вал двигуна вручну, щоб застосувати оливу, і встановіть заглушки.
- Змастіть всі ніпелі для змащення, з'єднання та осі.
- Тримайте виріб у чистому й сухому місці та накрийте його для забезпечення додаткового захисту.

- Захисне покриття для зберігання або транспортування виробу можна придбати у вашого дилера.

## Утилізація

- Хімічні речовини можуть бути небезпечними, тому їх заборонено викидати, просто залишаючи на землі. Утилізувати використані хімічні речовини слід у сервіс-центрі або спеціально відведеному для цього місці.
- Зношений виріб або виріб необхідно надіслати дилеру чи до відповідного місця для утилізації.
- Масило, фільтри для мастила та батареї можуть шкодити навколишньому середовищу. Виконуйте місцеві вимоги та відповідні норми й правила щодо утилізації.
- Не викидайте акумулятор разом із побутовим сміттям.
- Акумулятор необхідно надіслати до центру обслуговування Husqvarna або утилізувати у спеціальному місці для утилізації відпрацьованих акумуляторів.

## Технічні дані

### Технічні характеристики

	P 524X	P 524X EFI
<b>Розміри</b> , також див. <i>Розміри виробу на сторінці 194</i>		
Маса без різальної деки та з по- рожніми баками, кг	433	437
Розміри шин	18×8,50-8	18×8,50-8
Тиск у шинах (задніх – передніх), кПа / бар / фунтів на кв. дюйм	100 / 1,0 / 14,5	100 / 1,0 / 14,5
Максимальний нахил, градуси (°)	10	10
Максимальна маса буксирувально- го обладнання при нахилі 10°, кг	200	200
Максимальне допустиме верти- кальне зусилля на фаркоп, Н/кг	250 / 25	250 / 25
Максимальне допустиме горизон- тальне зусилля на фаркоп, Н/кг	350 / 35	350 / 35
<b>Двигун</b>		
Бренд / Модель	Kawasaki / V-Twin, FX691V- KME09023-D4	Kawasaki / V-Twin, FX730V EFI- KME01609-D2
Номінальна потужність двигуна, кВт <sup>11</sup>	13,9	15,6
Об'єм, см <sup>3</sup>	726	726
Макс. число обертів двигуна, об/хв	3000 +/- 100	3000 +/- 100
Макс. швидкість руху вперед, км/год	13	13
Макс. швидкість руху назад, км/год	9	9
Паливо, мін. октанове число, без домішок свинцю	95 (макс. метанолу 5 %, макс. ета- нолу 10 %, макс. метил-трет-бути- ловий ефір 15 %)	95 (макс. метанолу 5 %, макс. ета- нолу 10 %, макс. метил-трет-бути- ловий ефір 15 %)
Об'єм бака, л	21	21
Олива, клас CD за системою API або краща	SAE 10W/40	SAE 10W/40
Об'єм оливи включно з фільтром, л	2,1	2,1
Об'єм оливи без фільтра, л	1,8	1,8
Запуск двигуна	Електричний запуск 12 В	Електричний запуск 12 В

<sup>11</sup> Указана номінальна потужність двигуна є середньою кінцевою потужністю (за вказаного числа обертів на хвилину) типового серійного двигуна для цієї моделі, виміряною згідно зі стандартом SAE J1349/ISO1585. Потужність серійних двигунів може відрізнятися від цього значення. Фактична вихідна потужність двигуна, встановленого у виробі, залежить від робочої швидкості, умов навколишнього середовища та інших факторів.

	<b>P 524X</b>	<b>P 524X EFI</b>
<b>Трансмісія</b>		
Бренд / Модель	Kanzaki / KTM 23	Kanzaki / KTM 23
Трансмісійна олива	Трансмісійна олива Husqvarna 10W-30 (Husqvarna 10W-30 4T AWD або STOU 10W-30)	Трансмісійна олива Husqvarna 10W-30 (Husqvarna 10W-30 4T AWD або STOU 10W-30)
Місткість оливи в передній коробці передач, л	0,9	0,9
Місткість оливи в задній коробці передач, л	0,9	0,9
<b>Гідравлічна система</b>		
Максимальний робочий тиск, бари / фунти на квадратний дюйм	120 / 1740	120 / 1740
Місткість бака гідравлічної системи, л	8	8
Місткість гідравлічної системи, л	13	13
Гідравлічна олива	Трансмісійна олива Husqvarna 10W-30 (Husqvarna 10W-30 4T AWD або STOU 10W-30)	Трансмісійна олива Husqvarna 10W-30 (Husqvarna 10W-30 4T AWD або STOU 10W-30)
<b>Електрична система</b>		
Тип	12 В, негативне заземлення	12 В, негативне заземлення
Акумулятор	12 В, 24 А·год	12 В, 24 А·год
Свічка запалювання	NGK BPR4ES	NGK BPR4ES
Головний плавкий запобіжник з плоским штирем, А	20	20
Запобіжник роз'єму живлення з плоским штирем, А	5	5
Просвіт між електродами, мм / дюйми	0,75 / 0,030	0,75 / 0,030
Лампи	Світлодіодний індикатор	Світлодіодний індикатор
<b>Різальна дека</b>		
Тип	Combi 112	Combi 112
	Combi 122	Combi 122
	-	R137

<b>Випромінювання шуму <sup>12</sup></b>	<b>P 524X</b>	<b>P 524X EFI</b>
<b>Рівень звукової потужності, виміряний, дБ(А)</b>		

<sup>12</sup> Випромінювання шуму в середовище, виміряне як звукова потужність ( $L_{WA}$ ), відповідає директиві ЄС 2000/14/ЄС.

Випромінювання шуму <sup>12</sup>	P 524X	P 524X EFI
Combi 112	99	100
Combi 122	101	102
R137	-	105
<b>Рівень звукової потужності, гарантований, дБ(А)</b>		
Combi 112	100	100
Combi 122	102	103
R137	-	105

Рівні звуку <sup>13</sup>	P 524X	P 524X EFI
<b>Рівень звукового тиску у вусі оператора, дБ(А)</b>		
Combi 112	86	86
Combi 122	87	88
R137	-	91

Рівні вібрації <sup>14</sup>	P 524X	P 524X EFI
<b>Рівень вібрації на кермі, м/с<sup>2</sup></b>		
Combi 112	2.5	2.5
Combi 122	2.5	2.5
R137	-	2.5
<b>Рівень вібрації в сидінні, м/с<sup>2</sup></b>		
Combi 112	0.5	0.5
Combi 122	0.5	0.5
R137	-	0.5

Різальна дека	Combi 112	Combi 122	R137
Ширина різання, мм	1120	1220	1370
Висота різання, 7 позицій, мм	25–75	25–75	35–100

<sup>12</sup> Випромінювання шуму в середовище, виміряне як звукова потужність ( $L_{WA}$ ), відповідає директиві ЄС 2000/14/ЄС.

<sup>13</sup> Рівень шумового тиску відповідає стандарту EN ISO 5395. Заявлені дані про рівень шумового тиску мають стандартну статистичну розбіжність (стандартне відхилення) у 1,2 дБ(А).

<sup>14</sup> Рівень вібрації відповідає стандарту EN ISO 5395. Заявлені дані щодо рівня вібрації мають стандартну статистичну розбіжність (стандартне відхилення) у 0,2 м/с<sup>2</sup> (стерно керування) і 0,8 м/с<sup>2</sup> (сидіння).



Різальна дека	Combi 112	Combi 122	R137
Ширина, мм	1220	1330	1409
Маса, кг	60	71	89
Довжина, мм	420	454	924
<b>Лезо</b>			
Крутний момент затягування болтів лез, Н·м / кпм / фунт-фут	85 / 8,6 / 62,7	115 / 11,7 / 84,8	130 / 13,2 / 95,8
Артикул	5441027-10	5354294-10	5321872-55

Радіочастотні характеристики	P 524X	P 524X EFI
Діапазон частот, МГц	2402-2480	2402-2480
Вихідна потужність <sup>15</sup> , дБм	2,4	2,4



**ПОПЕРЕДЖЕННЯ:** У разі використання різальної дека, не схваленої для цього виробу, з-під неї на великій швидкості можуть вилітати

різні предмети та завдавати серйозних травм. Використовувати слід лише ті типи різальної дека, що зазначені в посібнику користувача.

<sup>15</sup> Виміряно за частоти 2402 МГц і коефіцієнті заповнення 85 %.

# Розміри виробу

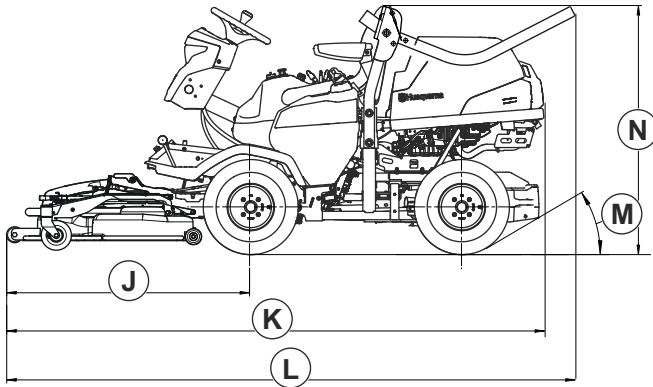
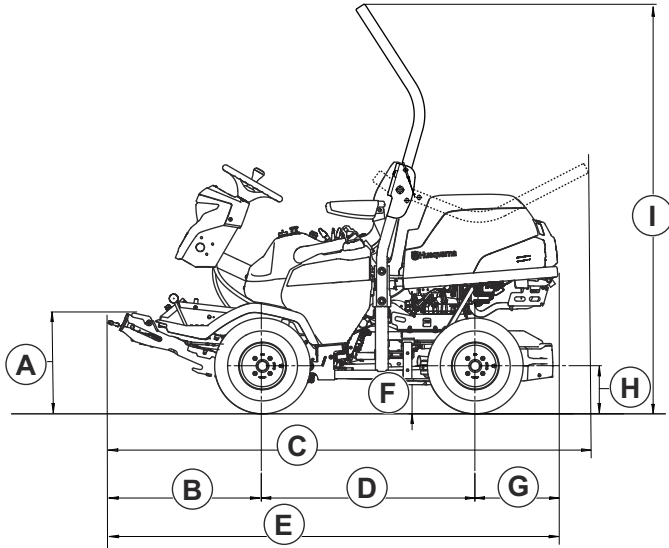

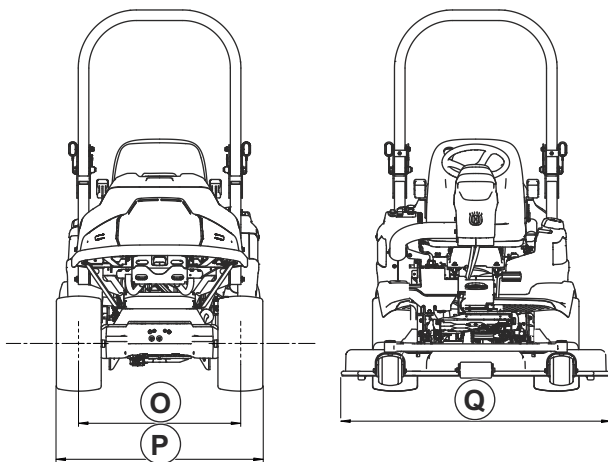

<b>A</b>	489 мм	<b>G</b>	388 мм	<b>K</b>	<b>Combi 112:</b> 2443 мм	<b>M</b>	30°
<b>B</b>	673	<b>H</b>	225 мм		<b>Combi 122:</b> 2532 мм	<b>N</b>	1244 мм
<b>C</b>	2066 мм	<b>I</b>	1869 мм		<b>R137:</b> 2580 мм	<b>O</b>	765 мм
<b>D</b>	999 мм	<b>J</b>	<b>Combi 112:</b> 1056 мм	<b>L</b> (до- вжи на)	<b>Combi 112:</b> 2449 мм	<b>P</b>	977 мм
<b>E</b>	2060 мм		<b>Combi 122:</b> 1145 мм		<b>Combi 122:</b> 2538 мм	<b>Q</b>	<b>Combi 112:</b> 1220 мм
<b>F</b>	137 мм		<b>R137:</b> 1193 мм		<b>R137:</b> 2585 мм		<b>Combi 122:</b> 1330 мм
							<b>R137:</b> 1409 мм

## Аксессуары

Інструкції з технічного обслуговування додаткового обладнання або аксесуарів не наведені в цьому посібнику користувача. Відповідні інструкції можна

знайти в посібнику користувача відповідного аксесуару чи обладнання.

## Сервіс

Для гарантії безпечної та максимально ефективної експлуатації виробу під час сезону роботи необхідно проходити щорічний огляд в авторизованому сервіс-центрі. Обслуговування або капітальний ремонт виробу краще проводити в неsezонний час.

Замовляючи запасні частини, вказуйте такі дані, як рік купівлі виробу, його модель, тип та серійний номер.

Використовуйте тільки оригінальні запчастини.

---

## Гарантія

---

### Гарантія на трансмісію

Гарантія на трансмісію діє лише в тому випадку, якщо протягом періоду експлуатації виробу проводилася перевірка швидкості передніх та задніх коліс згідно з графіком технічного обслуговування.

Для уникнення пошкодження системи трансмісії доручайте її регулювання представникам авторизованого центру обслуговування.

## Декларація відповідності

### Декларація відповідності ЄС

Ми, компанія **Husqvarna AB**, SE-561 82 Huskvarna, Швеція, тел.: +46-36-146500, заявляємо під свою виключну відповідальність, що представлений виріб:

<b>Опис</b>	Газонокосарка-трактор
<b>Бренд</b>	Husqvarna
<b>Тип / модель</b>	P 524X, P 524X EFI
<b>Ідентифікація</b>	Серійні номери за 2022 рік і пізніше

повністю відповідає таким директивам і нормам ЄС:

Директива/норма	Опис
2006/42/EC	«Про механічне обладнання»
2014/53/EU	«Про радіотехнічне обладнання»
2000/14/EC	«Про виділення шуму в навколишнє середовище»
2011/65/EU	«Про обмеження використання деяких небезпечних речовин в електричному й електронному обладнанні»

і що до нього застосовуються вказані далі узгоджені стандарти та (або) технічні специфікації EN ISO 5395-1:2013/ A1:2018, EN ISO 5395-3:2013/A1:2017/ A2:2018, ISO 21299:2009, EN ISO 12100:2010, EN ISO 14982:2009, ETSI EN 300 328 v.2.2.2, ETSI EN 301 489-1 V2.2.3, ETSI EN 301 489-17 V3.2.4, EN IEC 61000-6-3:2021, EN IEC 61000-6-2:2019, EN IEC 63000:2018.

Уповноважений орган: компанія 0404, RISE SMP Svensk Maskinprovning AB, Box 4053, SE-904 03 Umeå, Sweden підтвердила відповідність вимогам Директиви ради ЄС 2000/14/EC, процедура оцінки відповідності: Додаток VI.

Відомості стосовно випромінювання шуму дивіться в розділі *Технічні дані на сторінці 190*.

Huskvarna, 2023-03-01



Клас Лосдал (Claes Losdal), директор із питань розвитку / продукції для садівництва, Husqvarna AB

Відповідальний за технічну документацію



---

## Зареєстровані товарні знаки

---

Слово й логотипи *Bluetooth*<sup>®</sup> є зареєстрованими товарними знаками, що належать компанії *Bluetooth SIG, inc* і використовуються компанією Husqvarna виключно за ліцензією.





[www.husqvarna.com](http://www.husqvarna.com)

Оригинални инструкции  
Instrucțiuni inițiale  
Оригинальні інструкції  
1143058-39



2023-02-10