



TR

MOTORLU TESTERE KULLANIM KILAVUZU

CZ

NÁVOD K POUŽITÍ

RUS

ИНСТРУКЦИЯ ПО ЭКСПЛУАТАЦИИ

H

HASZNÁLATI ÉS KARBANTARTÁSI UTASÍTÁSOK

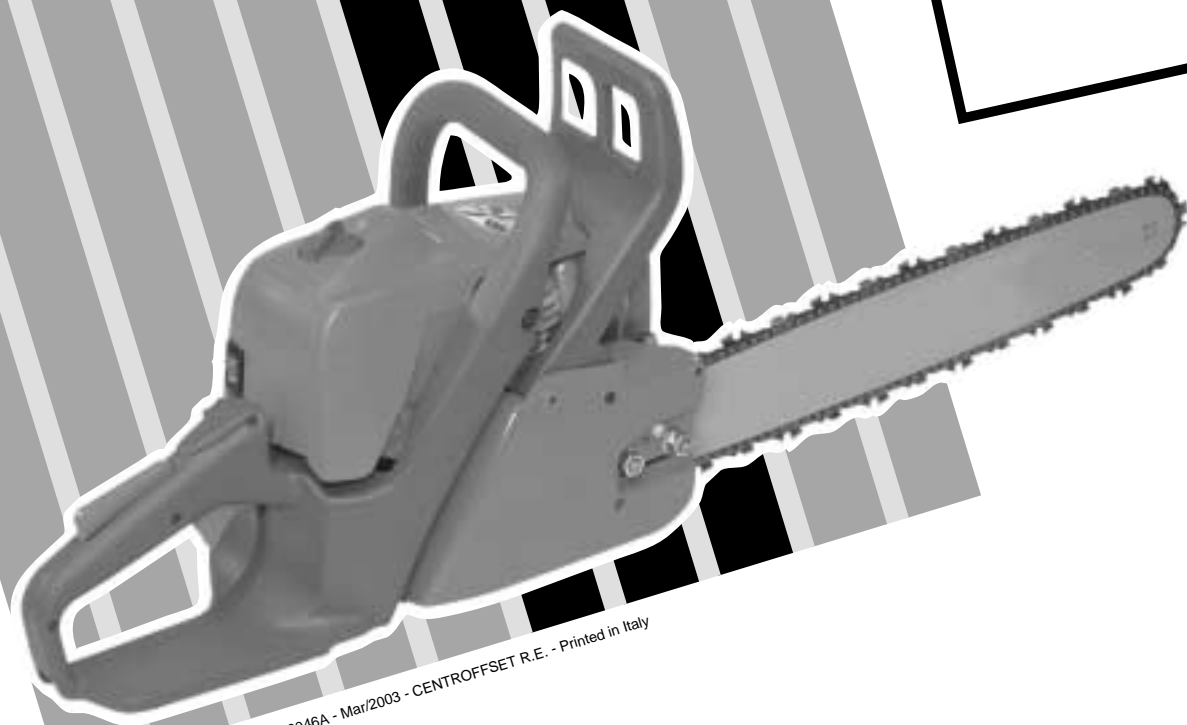

947 (45 cm³)

952 (51.7 cm³)

Mod. 50070046A - Mar/2003 - CENTROFFSET R.E. - Printed in Italy



TR	GİRİŞ
<p>Motorlu testereyi doğru kullanmak ve kazaları önlemek için motorlu testerenin nasıl çalıştığını ve bakımının nasıl yapıldığını öğreten kullanım kılavuzunun tamamını dikkatle okumadan cihazınızı çalıştırmayın.</p> <p>Not: Bu kılavuzda hangi çizimlerin ve teknik özelliklerin bulunması gerektiği her bir ülkenin kanunlarına göre değişebileceğinden, imalatçı firma tarafından kullanıcıya bildirilmeden değiştirilebilir.</p>	

CZ	ÚVOD
<p>Nezručíte práci, aniž si nejprve pečlivě přečtete tento návod k použití, předejdete tak nehodám a dozvíte se informace, jak správně používat motorovou pilu. Najdete zde vysvětlení, jak obsluhovat různé části stroje, a instrukce pro kontrolu a údržbu.</p> <p>Pozn.: Ilustrace a specifikace uvedené v tomto návodu se mohou lišit podle požadavků jednotlivých zemí. Výrobce si vyhrazuje právo na provádění změn bez předchozího upozornění.</p>	

RUS	ВВЕДЕНИЕ
<p>Для правильного использования цепных пил, во избежании несчастных случаев, нльзя начинать работу бз тщательного изучения настоящей инструкции. Вы найдт здсь пояснения относительно нкоторых частей цепной пилы, а тажж инструкции по нбходимым провркам и обслуживанию.</p> <p>ВНИМАНИЕ: Иллюстрации и спцификации в данной инструкции могут быть бз удвдмления измнны производитлм в соответствии с трбованиями страны, гд производится продажа настоящего издлия.</p>	

H	BEVEZETÉS
<p>A lánccűrész helyes használatá és a balesetek elkerülése érdekében ne kezdjük el a munkát anélkül, hogy figyelmesen végigolvastuk volna ezt a kézikönyvet. Ebben megtaláljuk az egyes részek működéskének leírását, valamint a székségés ellenőrzésekre és karbantartására vonatkozó útmutatót.</p> <p>Megjegyzés: A kézikönyvben lévő illusztrációk és jellemzők a helyi követelmények miatt országoként eltérők lehetnek, illetve a gyártó által előzetes bejelentés nélkül megváltoztathatók.</p>	

Türkçe	Česky
GÜVENLİK ÖNLEMLERİ	PRAVIDLA BEZPEČNOSTI
<p>DİKKAT: Doğru kullanıldığında, motorlu testere hızlı, kullanımı kolay ve etkin bir alettir. Yanlış ve gerekli önlemler alınmadan kullanıldığında çok tehlikeli bir alet olabilir. Sağlıklı ve emniyetli kullanım için güvenlik önlemlerini uygulayın.</p> <ol style="list-style-type: none"> 1 - Motorlu testere yalnız sağlıklı ve doğru kullanım kurallarını bilen kişilerce kullanılmalıdır. 2 - Yorgunken motorlu testereyi kullanmayın. 3 - Kullanırken eşarp gibi makinaya dolanabilecek aksesuarlar, bilezik, künye v.s. takmayın. Derinize sıkı temas eden kıyafetler giyin. 4 - Tabanı kaymayan ayakkabılar, eldiven, gözlük, kulaklık ve kask kullanın. 5 - Çalışma alanında insanların bulunmasına izin vermeyin 6 - Çalışma alanınız tamamen boşlamadan kesime başlamayın. Elektrik kablolarının yakınında çalışmayın. 7 - Kesim yaparken ayağınızı yere sıkı basın ve emniyetli bir pozisyonda kesim yapın. 8 - Motorlu testereyi hava akımı olan yerlerde kullanın. Kapalı ortamlarda, patlayıcı ve parlayıcı kimyasalların bulunduğu yerlerde çalıştırmayın. 9 - Motorlu testereyi taşırken testerenin motoru tamamıyla durmuş, testere geriye itilmiş ve zincir kapağı kapalı olmalıdır. 10 - Motor çalışırken zincire dokunmayın ya da bakım yapmaya kalkışmayın. 11 - Depoyu doldururken motoru durdurun. Etrafta ateş ya da ısı kaynağı bulunmamalıdır. Yakıt koyarken sigara içmeyin. Motor çalışırken yakıt deposunun kapağını açmayın. Depoyu doldururken yakıt taşarsa, motoru yakitin aktığı yerden en az 3 metre ötede çalıştırmaya başlayın. 12 - Motorun sapları daima kuru ve temiz olmalıdır. 13 - Motoru çalıştırmaya başlamadan önce zincirde bir engel ya da pislik bulunmamasına dikkat edin. 14 - Motor rölantide çalışırken zincir dönmemelidir. 15 - Motor çalışırken ön sapını sol elinizle, arka sapını da sağ elinizle sıkıca tutun. Zincire ve egzosa değmeyin. 16 - Sert bir dalı keserken dalın yaylanmasına dikkat edin. Dal yaylanarak motorlu testerenin size çarpmasına neden olabilir. 17 - İnce dalları ve çalıları keserken zincire girerek tıkanıklık yapacak üzerinize sıçrayacak ve dengenizi sarsacak kıymıklara dikkat edin. 18 - Omuz yüksekliğinin üzerindeki dalları yakıt kesmeye kalkışmayın. 19 - Motorlu testereyi kullanırken yakınınızda bir yangın söndürme cihazını bulundurun. 20 - Her gün cihazınızı hem kullanım hem de güvenlik açısından kontrol edin. 21 - Bakım ve kullanım kılavuzunda yazanlara uyun. 22 - Hiçbir zaman bozuk, bazı değişiklikler yapılmış, doğru tamir edilmemiş ya da doğru monte edilmemiş motorlu testereleeri kullanmayın. Güvenlik parçalarından herhangi birini çıkarmayın, kırmayın ya da kullanılmaz hale getirmeyin. Tabloda belirtilen uzunluktaki testereleeri kullanın. 23 - Rutin bakımın haricinde kendi başınıza motorlu testereye bakım yapmaya kalkmayın. Bakım yaptırma için yetkili servislere başvurun. 24 - Cihazınızı temizlemek için benzin kullanmayın. 25 - Motorlu testereyi kuru ve düz bir zeminde, zincir kapağı takılı ve deposu boş olarak tutun. Yere koymayın. 26 - Zincir kapağını sıkıca taktıktan sonra motoru çalıştırın. 27 - Motorlu testere artık kullanılmaz hale gelmişse doğal çevreye zarar vermeden en yakın satış bayiiine teslim ederek atın. 28 - Motorlu testereyi doğru kullanmasını bilen ve daha önce kullanmış kişilere ödünç verin. Kullanmadan önce kullanım kılavuzunu okumalarını tavsiye edin. 29 - Kullanım kılavuzunda belirtilen bakım işlemleri dışındaki bakım hizmetleri yalnız yetkili servis ekibince yapılmalıdır. 30 - Kullanım kılavuzunu kaybetmeyin ve her kullanımdan önce okuyun. 	<p>Upozornění: Pokud je správně používána, je řetězová pila rychlým pomocníkem a účinným nástrojem. Pokud je používána nesprávně nebo bez správných pravidel bezpečnosti, může se stát nebezpečným nástrojem. Aby byla vaše práce vždy příjemná a bezpečná, dodržujte vždy přísné bezpečnostní pravidla, která jsou uvedena v tomto návodu k použití.</p> <ol style="list-style-type: none"> 1 - Osoba pracující s pilou je povinna seznámit se s Vyhláškou ČÚBP č. 42/1985. 2 - S motorovou pilou smí pracovat jen muž starší 18 let, zdravotně způsobilý. Nesmí být unavení, pod vlivem alkoholu nebo omamných látek. 3 - Při práci s pilou používejte účelný pracovní oděv, který nepřekáží při práci, používejte ochranné brýle nebo obličejový štít, chráňte si hlavu a sluch. Používejte rukavice. Při kácení, odvětvování stojících stromů a při práci v polomech je nutné používat ochrannou přilbu. Nikdy při práci s pilou nenoste přívěsky a podobné věci, které mohou být zachyceny rotujícím řetězem. 4 - Nedoovolte, aby se jiné osoby nebo zvířata zdržovaly ve vašem pracovním prostoru. 5 - Vyvarujte se "odkopnutí - zpětného vrhu". Ke zpětnému vrhu může dojít, řezateli špičkou pily anebo při sevření řetězu v řezu. Zpětný vrh způsobí náhlé vymrštění pily. Proto buďte při práci s pilou vždy ve střehu a pilu držte vždy pevně oběma rukama. Dbejte, aby fezaný materiál neobsahoval cizí předměty. Nikdy neřežte nad výškou ramen. 6 - Je zakázáno spouštět pilu na pracovištích se zákazem manipulace s otevřeným ohněm, v uzavřených prostorách, na místě, kde se doplňují pohonné hmoty a v okruhu do 2 m od tohoto místa, plnit palivovou nádrž za chodu motoru, v blízkosti otevřeného ohně anebo při plnění kouřů. Za chodu motoru nesnímejte víčko palivové nádrže. 7 - Pílu přenášejte vždy se zastaveným motorem, uchopenou za přední rukojeť a s listou směřující dozadu. Pílu zajistěte tak, aby nemohlo dojít k nechtěnému spuštění. Při přenášení na delší vzdálenost je nutno nasadit na listu s řetězem ochranný kryt. 8 - Při kontrole napnutí řetězu, při jeho napínání, výměně, případně při odstraňování jakékoli poruchy motor vždy zastavte. 9 - Před započetím práce je nutné přezkontrolovat pilu, zda je v bezvadném technickém stavu, zvláště lišta a řetěz. 10 - Držadla pily musí být suchá, čistá a bez oleje. 11 - Pílu lze spouštět pouze položenou na zemi, přišlápnutou nohou za zadní rukojeť a vzeprženou rukou za přední rukojeť. Lišta i řetěz musí být volné, nesmí nic překážet. 12 - Při volnoběžných otáčkách motoru se nesmí řetěz pohybovat. 13 - Při práci držte pilu vždy oběma rukama, palec levé ruky musí být pod přední rukojeť. Používejte svěráky, klíny a špalpy, abyste mohli mít obě ruce volné pro pevné uchopení pily. Nepoužívejte železné klíny. 14 - Ruce a nohy udržujte v bezpečné vzdálenosti od běžícího řetězu a tlumiče výfuku. Při přerušení práce pilu zajistěte tak, aby nemohlo dojít k úrazu. 15 - Před kácením stromů se vždy přesvědčte, zda se v ohroženém prostoru nezdržují cizí osoby, zda máte možnost bezpečného ústupu a zda pracovní prostor u kmene je bez překážek a máte možnost pevného postoje. Od strumu ustupujte šikmo vzad. Při ústupu pozor na padající větv. Ohrožený prostor je kruhová plocha o poloměru dvojnásobku výšky káceného stromu. Nikdy neřežte v blízkosti elektrických vedení. 16 - Věnujte zvýšenou pozornost při odvětvování. Pozor na předepjaté větve. Při řezání rozštípaného dřeva dávejte pozor na případné vymrštění kusu dřeva. 17 - V blízkosti použití pily musí být fungující hasičí přístroj. 18 - Pravidelně provádějte údržbu podle pokynů uvedených v tomto návodu. 19 - Nepracujte s pilou, která je poškozená, u které nefunguje brzda řetězu nebo která je neodborně opravená. Používejte pouze řetěz a listu, která je určena pro vaši pilu. 20 - K čištění pily nikdy nepoužívejte palivo. 21 - Pílu skladujte s prázdnou palivovou nádrží, s nasazeným ochranným krytem, na suchém místě (ne na zemi) a tak, aby nikoho neohrozila. 22 - Nikdy nrestartujte pilu, která není úplně sestavena včetně krytu řetězky. 23 - Pokud dojde k poruše nebo poškození pily, obraťte se vždy na autorizovanou opravnu. Operace údržby, které nejsou popsány v tomto návodě, by měly být prováděny autorizovanými opravami. 24 - Případnou likvidaci pily je nutné provádět v souladu s předpisy na ochranu životního prostředí. 25 - Tento návod k použití uchovávejte tak, aby byl v případě potřeby po ruce.

МЕРЫ ПРЕДОСТОРОЖНОСТИ

BIZTONSÁGI ELŐÍRÁSOK

ВНИМАНИЕ - Цепные пилы при правильном использовании - это быстрый, удобный и эффективный инструмент. Для предотвращения несчастных случаев и серьезных поломок тщательно выполняйте наши советы.

1. Цепную пилу можно использовать только обученный оператор в хорошей физической форме.
2. Никогда не пользуйтесь цепной пилой, если Вы устали.
3. Никогда не надевайте шарфов, браслетов или других вещей, которые могут быть захвачены пилой или цепью. Надевайте безопасную одежду, которая хорошо прилегает к телу.
4. Работая с цепной пилой, надевайте нескользящую обувь, прачки или рукавицы, защитные очки, наушники и каску.
5. Следите, чтобы во время запуска или работы рядом не было посторонних лиц.
6. Не начинайте работу до тех пор, пока не освободит место работы. Не пользуйтесь пилой вблизи электрических кабелей.
7. При работе займите устойчивую и безопасную позу.
8. Цепной пилой можно пользоваться только в хорошо проветриваемых местах, нельзя пользоваться пилой в атмосфере, насыщенной горючими или взрывоопасными парами или в закрытых помещениях.
9. Переносить пилу можно только выключив двигатель, развернув в сторону от себя и надев чехол на цепь.
10. Нельзя дотрагиваться цепи или проводить обслуживание пилы при запущенном двигателе.
11. Топливный бак следует заполнять при выключенном двигателе и вдали от источников огня. При заполнении бака нельзя курить. Не снимайте крышку топливного бака при работающем двигателе. Если при заполнении бака топливо прольется, обязательно смойте место перед запуском двигателя, отойдя на минимум 3 метра от места разлива.
12. Следите, чтобы рукоятки были сухими и чистыми.
13. Перед запуском проверьте, что движению цепи ничего не мешает.
14. Если двигатель работает на холостом ходу, цепь не должна поворачиваться.
15. Когда цепная пила работает, следите крепко держите переднюю ручку левой рукой, а заднюю рукоятку правой рукой. Не допускайте соприкосновения с цепью и глушителем.
16. При движении бревна под нагрузкой бегите отдачи, чтобы не оказаться под ударом, когда волокна древесины освобождаются.
17. При пилении бегите от мелких ветвей или кустов, которые могут заблокировать цепь и отбросить вас назад или заставить потерять равновесие.
18. Работая, никогда не поднимайте цепную пилу выше уровня плеч.
19. Во время работы пилы огнетушитель должен быть всегда под рукой.
20. Ежедневно проверяйте, чтобы все части пилы и защитные приспособления работали надлежащим образом.
21. Строго следуйте правилам пользования, изложенным в инструкции.
22. Нельзя использовать неисправную, самодельную, неправильно отремонтированную или неправильно склепанную цепь. Нельзя снимать, отключать или разрушать любые защитные устройства. Можно использовать шины только той длины, которая предусмотрена производителем для данной пилы.
23. Не ремонтируйте цепную пилу самостоятельно и не проводите самостоятельно иные работы по обслуживанию, за исключением обычного обслуживания. Обращайтесь в сервис-центры.
24. Не используйте топливную смесь для чистки.
25. Цепную пилу следует хранить в сухом месте с надтым кожаным чехлом, топливный бак должен быть пустым, не допускается хранение на полу.
26. Нельзя запускать пилу из щитка безопасности.
27. Продавайте цепную пилу только тем лицам, которые умеют пользоваться пилой. Продавать цепную пилу следует только вместе с инструкцией.
28. Все работы по обслуживанию цепи, за исключением описанных в настоящей инструкции, должны проводиться в сервис-центрах.
29. Инструкция всегда должна быть под рукой, перед использованием пилы внимательно прочтите данную инструкцию.

FIGYELEM - Helyes használat esetén a láncfűrész egy gyors, könnyen kezelhető és jó hatásfokú szerszám; nem rendeltetészerű használat illetve a biztonsági előírások be nem tartása esetén veszélyes szerszámmá válhat. A kellemes és biztonságos munkavégzés érdekében mindig szigorúan tartuk be az alábbi, és a kézikönyv többi részében lévő biztonsági előírásokat.

1. A láncfűrészeket csak jó fizikai állapotban lévő felnőtt használhatja, aki ismeri az üzemeltetésre vonatkozó előírásokat.
2. Ne használjuk a láncfűrész fizikailag kimerült állapotban.
3. Ne viselünk sálát, karkötőt és más olyan dolgot, mely beleakadhat a gépbe vagy a láncba. Testhezálló zárt védőruhákat viselünk.
4. Viselünk csúszásmentes védőcipőt, kesztyűt, védőszemüveget, fülvédőt és védősisakot.
5. Ne engedjük, hogy a fűrészsel történő vágás megkezdésekor más személyek a munkavégzés körzetén belül maradjanak.
6. Ne kezdjük meg a vágást, amíg nem áll rendelkezésünkre szabad munkaterület. Elektromos kábelek közelében ne vágjunk.
7. A vágást mindig stabilan állva, biztonságos testhelyzetben végezzük.
8. A láncfűrész csak jól szellőző helyen használjuk; ne használjuk robbanásveszélyes vagy gyúlékony anyagot tartalmazó légkörben illetve zárt környezetben.
9. A láncfűrész mindig leállított motorral, vezetőlappal hátrafelé, feltett láncvédővel szállítsuk.
10. Amikor a motor jár, soha ne érintsük meg a láncot, és ne próbáljuk meg szervizelni a fűrész.
11. A tankot hőforrásoktól távol, leállított motor mellett töltjük fel. Feltöltés közben ne dohányozzunk! A tankcsapát soha ne vegyük le, ha a motor jár. Ha feltöltéskor kilöttyen az üzemanyag, újraindítás előtt legalább 3 méterrel vigyük arrébb a láncfűrész.
12. A fogantyúkat mindig tartuk tisztán és szárazon!
13. Indítás előtt győződjünk meg arról, hogy a lánc nincs beakadva.
14. Ha a motor alapljárton jár, a láncnak nem szabad mozognia.
15. Amikor a láncfűrész jár, határozottan ragadjuk meg az előlő fogantyút bal kézzel és a hátsó fogantyút jobb kézzel. Ügyeljünk, hogy a lánc és a kipufogó minden testrésztől távol legyen.
16. Ha feszülő ágat vágunk, legyünk rá felkészülve, hogy visszarúg; ne hogy megüssön bennünket, amikor a fában megszűnik a feszültség.
17. Különösen figyelmesen járunk el amikor kisebb ágakat vagy gallyakat vágunk, melyek leblokkolhatják a láncot, mífelénk is kidobódhatnak, illetve egyensúlyvesztésünket is okozhatják.
18. Vállmagasság fölött soha ne vágjunk a láncfűrészsel.
19. A láncfűrész használatakor mindig kell egy tűzoltó készüléknek a közelben lennie azonnal bevethető készenléti állapotban.
20. Minden nap ellenőrizzük, hogy a láncfűrész minden egysége - mind a biztonsági, mind a többi rész - üzemképes legyen.
21. A karbantartási műveleteknél mindig a gyártó útmutatásait kövessük.
22. Soha ne használjunk sérült, átalakított vagy szakszerűtlenül javított, illetve összeszerelt láncfűrész. A biztonsági szerelvényeket ne távolítsuk el, ne rongáljuk meg és ne iktassuk ki. Csak a táblázatban megadott hosszúságú láncvezetőket használjuk.
23. A rendszeres karbantartáson kívül semmilyen javítást ne végezzünk saját magunk. Csak szakemberrel vagy kijelölt javítóműhellyel végeztessünk javítást.
24. Tisztítási művelethez soha ne használjunk üzemanyagot.
25. A láncfűrész száraz helyen kell tárolni a földre helyezve úgy, hogy rajta van a láncvezető és ki van őrítve az üzemanyag tartály.
26. Soha ne indítsuk be a láncfűrész úgy, hogy a lánc burkolata nincs feltéve.
27. Ha a láncfűrész végleg használhatatlanná válik, ne úgy dobjuk el, hogy szennyezze a környezetet, hanem juttassuk el a helyi forgalmazóhoz, aki gondoskodni fog a hulladék megfelelő elhelyezéséről.
28. Csak olyan képzett felhasználóra bizzuk rá a láncfűrész, aki jól ismeri működését és helyes használatát. Más használóknak előbb ezt a kézikönyvet adjuk át, hogy figyelmesen olvassa el, mielőtt a fűrész használni kezdené.
29. Azokat a szervizelési műveleteket, melyek nincsenek benne ebben az útmutatóban, csak a megfelelő képzettséggel rendelkező szerelő végezheti.
30. Ez a kézikönyv mindig legyen kéznél, és a szerszám minden használata előtt nézzük át.



PROSINT



eXtrasint



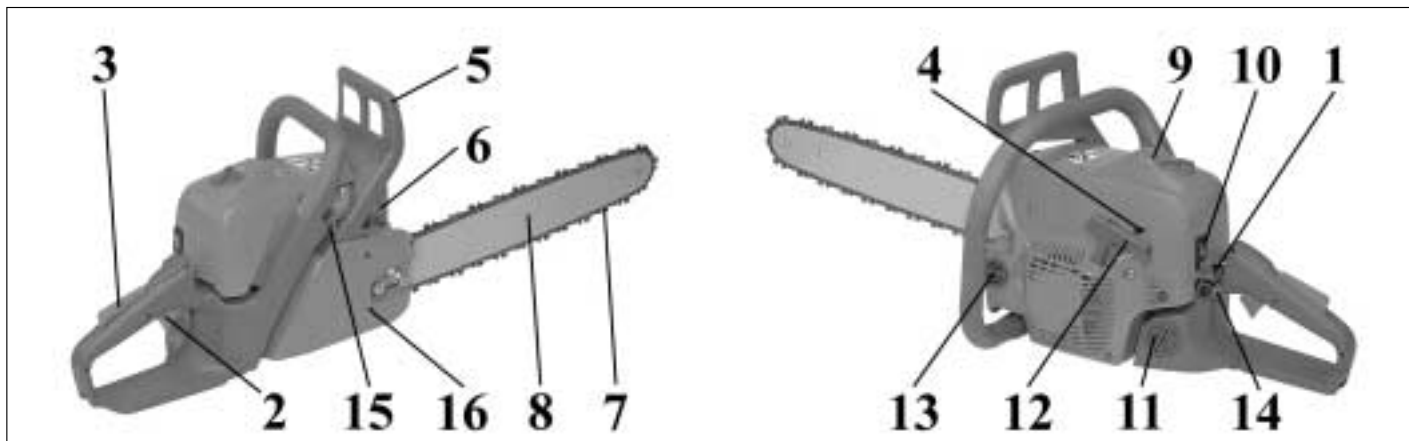

TR MOTORLU TESTERENİN PARÇALARI

- | | |
|------------------------------|------------------------------|
| 1 - Jigle | 9 - Hava filtresi kapağı |
| 2 - Gaz tetiği | 10 - Kontak Düğmesi |
| 3 - Gaz tetiği emniyeti | 11 - Yakıt deposu kapağı |
| 4 - Karbüratör ayar vidaları | 12 - Starter tipi |
| 5 - Inertial fren kolu | 13 - Yağ deposu kapağı |
| 6 - Egzoz | 14 - Primer Karbüratör |
| 7 - Zincir | 15 - Kompresyon supabı |
| 8 - Testere | 16 - Yan zincir gergi vidası |

CZ POPIS PILY

- | | |
|----------------------------------|----------------------------------|
| 1 - Páčka sytiče | 9 - Kryt vzduchového filtru |
| 2 - Páčka plynu | 10 - Spínač zapalování |
| 3 - Bezpečnostní pojistka plynu | 11 - Víčko palivové nádrže |
| 4 - Šrouby nastavení karburátoru | 12 - Rukojeť startéru |
| 5 - Páka brzdy řetězu | 13 - Víčko nádrže na olej |
| 6 - Tlumič výfuku | 14 - Nastříkovač paliva |
| 7 - Řetěz | 15 - Dekompresní ventil |
| 8 - Lišta | 16 - Boční šroub napínáku řetězu |

RUS ДЕТАЛИ ЦЕПНОЙ ПИЛЫ

- | | |
|------------------------------------|------------------------------------|
| 1 - Рычаг воздушной заслонки | 9 - Крышка воздушного фильтра |
| 2 - Рычаг акселератора | 10 - Выключатель |
| 3 - Блокировка рычага акселератора | 11 - Крышка топливного бака |
| 4 - Винты регулировки карбюратора | 12 - Ручка стартера |
| 5 - Рычаг аварийного тормоза | 13 - Крышка масляного бака |
| 6 - Выхлоп глушителя | 14 - Ручной насос |
| 7 - Цепь | 15 - Декомпрессионный клапан |
| 8 - Направляющая шина | 16 - Винт бокового натяжителя цепи |

H A LÁNCFŰRÉSZ RÉSZEI

- | | |
|--------------------------------|---------------------------------|
| 1 - Fojtókar (hidegindító) | 9 - Légszűrő fedél |
| 2 - Gázbillentyű | 10 - Ki/be kapcsoló |
| 3 - Gázbillentyű kioldó | 11 - Üzemanyag-tank sapka |
| 4 - Karburátor állító csavarok | 12 - Berántó fogantyú |
| 5 - Inercia fékár | 13 - Olaj-tank sapka |
| 6 - Kipufogó | 14 - Indítószivattyú |
| 7 - Lánc | 15 - Nyomáscsökkentő szelep |
| 8 - Vezető lap | 16 - Oldalsó láncfeszítő csavar |

TR TEKNİK ÖZELLİKLERİ	*
CZ TECHNICKÉ ÚDAJE	
RUS ТЕХНИЧЕСКИЕ ХАРАКТЕРИСТИКИ	
H MŰSZAKI ADATOK	

Motor - Марка двигателя - Motor	EМАK	
Motor kapasitesi - Objem válce - Объем цилиндра - Henger-űrtartalom	45 cm ³	51.7 cm ³
Güç - Výkon - Мощность - Teljesítmény	2.3 kW	2.5 kW
Minimum devir (rpm) - Minimální otáčky - Миним. число об/мин. - Legkisebb fordulatszám	* 2700±200 min ⁻¹	
Maksimum devir (rpm) - Maximální otáčky - Макс. число об/мин. - Legnagyobb fordulatszám	* 12500÷13000 min ⁻¹	
Primer Karbüratör - Nastříkovač paliva - Ручной насос - Indítószivattyú	Var - Ano Da - Van	
Kompresyon supabı - Dekompresní ventil - Декомпрессионный клапан - Nyomáscsökkentő szelep	Var - Ano Da - Van	
Yan zincir gergi vidası - Boční šroub napínáku řetězu - Винт бокового натяжителя цепи - Oldalsó láncfeszítő csavar	Var - Ano Da - Van	
Zincir dişlisi diş sayısı - Počet zubů řetězky - Количество зубьев штрни - A lánckerék fogainak száma	7	
Testeresiz ve zincirsiz ağırlık - Hmotnost bez lišty a řetězu - Bc бз цепи и шины - Tömeg vezetőlap és lánc nélkül	4.9 Kg	5.0 Kg
Amortisör - Antivibrační systém - Антивибрационная система - Rezgésmentesítő rendszer	Var - Ano Da - Van	
Inertial zincir freni - Brzda řetězu - Аварийный тормоз - Inercia láncfék	Var - Ano Da - Van	

Kilavuz boyu - Délka lišty - Длина шины - Vezetőlap	13" - 33 cm	16" - 41 cm	18" - 46 cm
Bakla ebadı - Dělení řetězu - Шар цепи - Láncosztás			
Kesim uzunluđu - Ęezná délka - Глубина пропила - Vágási hossz	.325"x.058"	330 mm	395 mm
		330 mm	450 mm

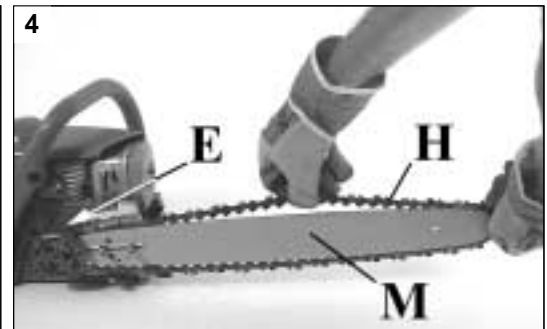
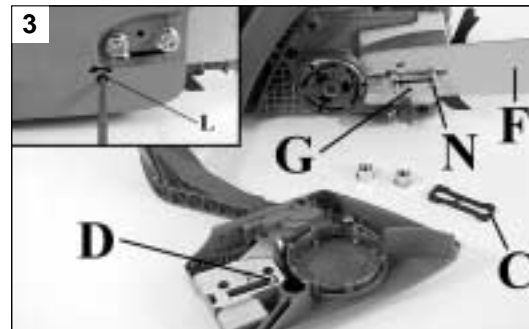

Türkçe

TESTERENİN VE ZİNCİRİN TAKILMASI

Česky

MONTÁŽ LIŠTY A ŘETĚZU

Русский

УСТАНОВКА ШИНЫ И ЦЕПИ

Magyar

A VEZETŐLAP ÉS A LÁNC FELSZERELÉSE

- Freni ön safe doğru çekerek zincir freninin devrede olup olmadığını kontrol edin (Şekil 1).
- Testere somunlarını (A) ve zincir kapağını (B) çıkarın (Şekil 2).
- Testere civatalarından (C) plastik pulu çıkarıp atın (Şekil 3).
- Zincir gergisi kilit mandalını sonuna kadar getirmek için (D, Şek.3) vida zincir (L) gergisini tamamen sökme.
- Testereyi (F, Şekil 3) civatalara takın (N).
- Zinciri (H) (Şekil 4) zincir dişli çarkının (E) hızlandırma halkasına ve sonra da testerenin yivlerine (M) geçirin. Zincirin doğru yönde dönüp dönmediğini kontrol edin (Şekil 6).
- Karter zincir muhafazasını desteklemek için, yerine uygun olarak yerleştirip çubuğa karşı basılı tutun, kilit mandalı (D, Şek.3) çubuğun deliğine (G) girecek şekilde zincir gergisi vidasını tekrar sıkılaştırın (L, Şek.5).
- Zincir kapağını takın. Somunları takın ama sıkılaşmayın.
- Zincir gerdirme vidasıyla (L) zincir gerginliğini ayarlayın (Şekil 5).
- Testerenin ucunu kaldırarak zincir kapağının somunlarını sıkın (Şekil 7). Zincir gergin olmalı ama elle rahatça çevrilebilmelidir (Şekil 8).
- Zincir birkaç milimetre kadar çekilebildiğinde zincir gerginliği doğru demektir (Şekil 8).

- Používejte pouze řetěz, který odpovídá rozměrům používané lišty a řetězky (délka lišty, šířka vodící drážky lišty, dělení řetězu).
- Přitáhněte páku brzdy k rukojeti (Obr. 1) a přesvědčte se, že brzda řetězu není v činnosti.
- Sejměte matice lišty (A) a kryt (B) (Obr. 2), sejměte ze šroubů lišty plastové těsnění (C) (Obr. 3). Toto těsnění se používá pouze při přepravě pily bez namontované lišty.
- Západku napínáku řetězu (D, obr. 3) posuňte až na doraz a šroub napínáku řetězu (L) úplně vyšroubujte.
- Nasadte lištu (F, Obr. 3) na šrouby (N).
- Nasadte řetěz (H) (obr. 4) na řetězku (E) a do drážky lišty (M) a zkontrolujte, zda řetěz není nasazen obráceně (Obr. 6).
- Nasadte kryt (B) tak, aby čep napínáku řetězu (D) zapadl do otvoru v liště (G). Polohu čepu přitom upravte šroubem napínáku řetězu (L, obr. 5) Pak rukou dotáhněte matice lišty (A).
- Rukou dotáhněte matice lišty (A).
- Rukou přizvedněte špičku lišty a napněte řetěz pootáčením šroubu napínáku řetězu (L) po směru chodu hodinových ručiček (Obr. 5). Otáčejte šroubem tak dlouho, dokud řetěz nepřiléhá po celém obvodu k liště, avšak je možno s ním rukou volně pohybovat. Uchopte řetěz v polovině délky lišty a několikrát jej odtáhněte od drážky, tím se řetěz opět poněkud uvolní. Řetěz je správně napnut, pokud ho lze vytáhnout 3-4 mm z drážky ve středu vodící lišty. Znovu přizvedněte špičku lišty a dotáhněte matice lišty pomocí přiloženého klíče (Obr. 7). Řetěz se musí volně pohybovat na liště a nesmí být prověšený (Obr. 8).

- Притянуть щиток безопасности (рис. 1) к передней ручке, чтобы проверить не включен ли тормоз цепи.
- Снять гайки крепления шины (A) и крышку цепи (B, рис. 2).
- Снять и выбросить пластиковую распорку с посадочных штифтов шины (C, рис. 3).
- Прдвинуть палц (D, Рис.3) до конца хода, полностью развинтив винт натяжителя (L).
- Надеть шину (F, рис. 3) на посадочные штифты так (N).
- Вставьте цепь (H, рис. 4) в звездочку (E) и в паз шины (M). Обратите внимание на направление вращения цепи (рис. 6).
- Приложите картр цепи к корпусу пилы и введите го в соответствующее гнездо. Прижимая картр к стржню, ввинтит винт натяжителя (L, Рис.5), обспчивая ввод пальца (D, Рис. 3) в отверсти (G) стржня.
- Установите защитный кarter цепи и соответствующие крепежные гайки, не затягивая их.
- Установите на место крышку цепи и соответствующие винты, не затягивая их.
- Натяните цепь при помощи натяжителя цепи (L, рис. 5).
- Приподняв шину за конец, хорошо затяните винты (рис. 7). Цепь должна быть натянута, но свободно проворачиваться рукой (рис. 8).
- Цепь считается натянутой правильно, если ее можно приподнять на несколько миллиметров (рис. 8).

- Húzzuk a védőt (1 ábra) az előző fogantyú irányába annak ellenére, hogy a láncfék nincs-e befogva.
- Vegyük le a vezetőlap anyáit (A) és a lánc borítóját (B, 2 ábra).
- Vegyük le és dobjuk el a műanyag betétet a vezetőlap csonkról (C, 3 ábra).
- A láncfeszítő rögzítőpecek (3. ábra D) vigyük el a végállásába úgy, hogy a láncfeszítő csavart (L) teljesen kioldjuk.
- Helyezzük a láncvezetőt (F, 3 ábra) a csonkra úgy (N).
- Illesszük a láncot (H, 4 ábra) a lánckerékbe (E), majd a vezetőlap hornyába (M). Vigyázzunk a lánc forgási irányára (6 ábra).
- A megfelelő ágyazatba beillesztve helyezzük fel a láncot a vezetőlapra és a rúdnyomva csavarjuk addig a láncfeszítő csavart (5. ábra L), amíg a rögzítőpecek (3. ábra D) be nem húzódnak a rúdnyílásába (G).
- Helyezzük fel a fedőlapot és az anyákat anélkül, hogy meghúznánk őket.
- Feszítsük meg a láncot a láncfeszítő csavar segítségével (L, 5 ábra).
- Tartuk a vezetőlap végét megemelve és rendezem húzzuk meg a fedél anyáit (7 ábra). A láncnak feszessnek kell lennie, de kézzel hosszirányba szabadon mozgathatónak (8 ábra).
- A lánc feszessége akkor van helyesen beállítva, ha néhány milliméterre lehet felhúzni (8 ábra).

⚠ DİKKAT: Zincir gerginliğini sık sık kontrol edin. Daima eldiven giyin.

⚠ UPOZORNĚNÍ: Pravidelně kontrolujte napnutí řetězu, zvláště, je-li řetěz nový! Před touto činností vždy vypněte zapalování! Používejte přitom ochranné rukavice.

⚠ ВНИМАНИЕ: Чаше проверяйте натяжение цепи, когда пользуетесь цепной пилой. Проверку можно производить только в защитных перчатках.

⚠ FIGYELEM - Ha a láncfűrészt használjuk, a lánc feszességét rendszeresen ellenőrizni kell. Mindig használjunk védőkesztyűt.

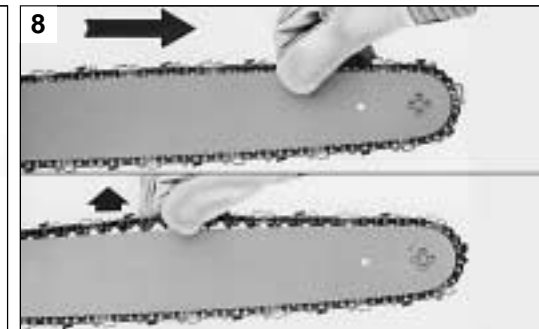
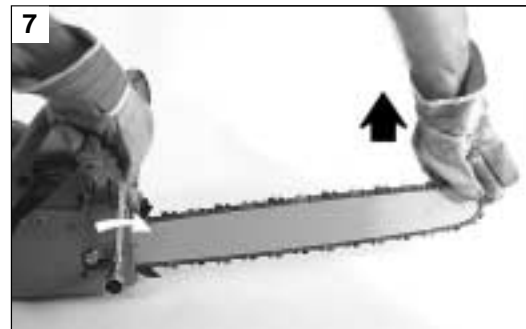
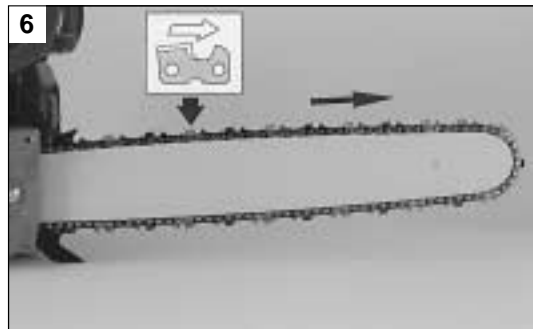

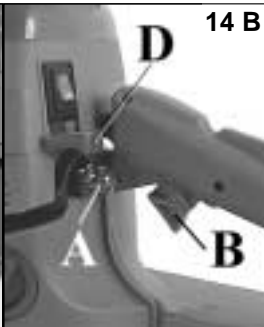
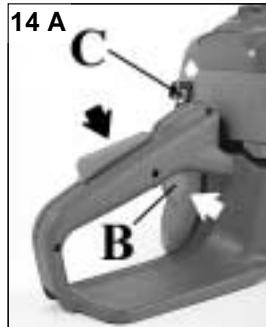

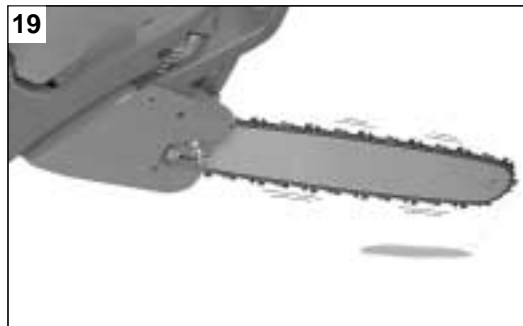
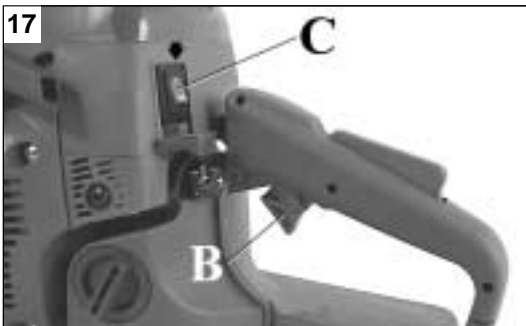

Türkçe

MOTORUN DURDURULMASI

Česky

ZASTAVENÍ MOTORU

Русский

ОСТАНОВКА ДВИГАТЕЛЯ

Magyar

A MOTOR LEÁLLÍTÁSA

MOTORUN DURDURULMASI

MOTORUN DURDURULMASI
Gaz kolunu bırakarak motoru rölantide çalıştırın (B, Şekil 17). Kontak düğmesini (C) STOP'a getirerek motoru durdurun. Zincir dönerken motoru yere koymayın.

ZİNCİRİN AÇILMASI

Yeni zincir esnediğinden sık sık gerginleştirilmelidir. Zincirin gerdirilmesi ancak zincir soğukken yapılır. Önce zinciri döndürerek yağlayın (Şekil 18). Motoru orta süratle çalışırken, bir yandan da yağ pompasının doğru çalışıp çalışmadığını kontrol edin (Şekil 19). Motoru durdurarak zincir gerginliğini ayarlayın. Motoru tekrar çalıştırın. Zincirin ısınmasını sağlamak için birkaç dal kesin. Motoru durdurun. Zincir soğuduktan sonra tekrar ayar yapın. Zincir uygun gerginliğe gelene kadar bu işlemi devam ettirin. Zinciri yere deđirmeyin.

⚠ DİKKAT: Motor çalışırken zincire dokunmayın.

KARBÜRATÖR

Karbüratör ayarı yapmadan önce starter kapağını (Şekil 20) ve hava filtresini (Şekil 21) temizleyerek motoru ısıtın. Karbüratör ayarı (Şekil 22) L ve H vidaları vasıtasıyla fabrikada yapılmıştır.
L = 1 + 1/4 ± 1/8 - H = 1 + 7/8 ± 1/8
T vidası ayarı balata boşluğunu düzenler.
L vidası ayarı motorun hızını ve rölanti performansını düzenler.
H vidası ayarı motorun kesim sırasında maksimum güçle çalışmasını sağlar.

⚠ DİKKAT: Hava koşulları ve yükseklik karbüratör ayarını etkiler.
DİKKAT: Motor çalışırken ya da karbüratör ayarı yaparken kimsenin motorlu testereyi yanında durmasına izin vermeyin.

Buzlanmayı önleyici sistem

0°C'ye kadar dahili sıcaklıkta, sürgüyü (Şek.22A daki gibi) kıs konumuna getirin. Kış konumu sembolü Şek.22A'da, dekorasyon tarafından kapatılmaksızın sağ tarafa kalmalı. Bu şekilde/modda, gelen tüm soğuk havanın yanısıra, silindirden gelen sıcak hava da içeri çekilir ve böylece karbüratörün bütün iç kısmında buzlanma meydana gelmez.
+10°C'ye kadarki daha yüksek sıcaklıklarda, sürgüyü (Şek.22B) yaz konumuna yeniden ayarlayın. Aksi takdirde, aşırı ısıtımın dolayı motorda işlevsel/çalışma anormallikleri meydana gelebilir.

ZASTAVENÍ PILY

Chcete-li vypnout motor, nastavte volnoběžné otáčky, povytáhněte startovací šňůru asi 5 cm ze startovací komory a přepněte spínač zapalování do polohy STOP (Obr. 17).
Povytažením startovací šňůry prodlužujete její životnost, protože při dotáčení motoru dochází k zpětnému pohybu startovacího zařízení a tím k napnutí startovací šňůry.

ZÁBĚH PILY A ŘETĚZU

Doba záběhu pily je 20 hodin. Během této doby pilu nepřetěžujte. Tím se rozumí přetěžování pouze slabého dříví, zvýšení počtu pracovních přestávek a neuvádění pily do plného výkonu.
Nový řetěz se během provozu pily natahuje a proto je třeba ho pravidelně doplnat. Napínání řetězu provádějte vždy pouze po vychladnutí řetězu. Nejprve několikrát protočte řetěz rukou a namažte ho olejem (Obr. 18). Potom nastartujte pilu a nechte ji běžet, zkontrolujte, zda olejové čerpadlo správně pracuje (Obr. 19). Zastavte motor a napněte řetěz. Znovu nastartujte pilu a proveďte několik řezů, abyste zahřáli řetěz. Zastavte motor, nechte řetěz vychladnout a znovu napněte. Tento postup opakujte, dokud řetěz není trvale dostatečně napnutý.

⚠ POZOR: Nikdy se nedotýkejte řetězu, pokud motor běží! Před každým seřízením napnutí řetězu vždy vypněte spínač zapalování.

KARBURÁTOR

Před seřízením karburátoru očistěte víko startovacího zařízení (Obr.20), vzduchový filtr (Obr.21) a zahřejte motor. Karburátor (obr. 22) je seřízen ve výrobním závodě pomocí šroubu L (otevřen o 1+1/4 otáčku ± 1/8) a šroubu H (otevřen o 1+7/8 otáčku ± 1/8). Šroub volnoběhu T musí být seřízen tak, aby zajistil plynulý chod motoru bez sepnutí spojky (při volnoběžných otáčkách se nesmí pohybovat řetěz). Šroub L musí být seřízen tak, aby motor měl pravidelný chod na volnoběh a rychle reagoval na přidání plynu. Šroub H musí být seřízen tak, aby motor během řezání dával plyný výkon.

⚠ UPOZORNĚNÍ: Počasí a nadmořská výška mohou mít vliv na chod motoru. Nenechte stát nikoho v blízkosti motorové pily při práci nebo při seřizování karburátoru. V době záběhu ponechte šroub H v nastavení, které bylo provedeno ve výrobním závodě.

Systém proti zamrznutí

Při teplotách pod 0°C posuňte klapku (A, obr. 22A) do zimní polohy. Symbol zimní polohy, obr.22A, musí zůstat napravo, a nesmí být zakrytý těsněním. Tímto způsobem se spolu se studeným vzduchem nasává i teplý vzduch z okolí váce a uvnitř karburátoru se pak netvoří led.
Při teplotách nad +10°C vraťte klapku (A, obr.22B) do letní polohy, jinak by mohlo dojít k funkčním poruchám motoru z důvodu přehřátí.

ОСТАНОВКА ДВИГАТЕЛЯ

Отпустите рычаг акселератора (B, рис. 17) и подождите несколько минут, пока двигатель не перейдет в режим холостого хода.
Выключите двигатель, переведя выключатель (C) в положение STOP. Цепную пилу нельзя класть на землю до тех пор, пока цепь двигается.

ОБКАТКА ЦЕПИ

Новые цепи при работе растягиваются, поэтому их следует часто подтягивать. Регулировка натяжения производится только на остывшей цепи. Сначала проверните цепь и дополнительно смажьте ее (рис. 18). Затем запустите пилу и дайте ей проработать на средних оборотах, следя за тем, чтобы масляный насос работал правильно (рис. 19). Остановите двигатель и отрегулируйте натяжение цепи. Снова запустите пилу и сделайте несколько распилов, чтобы разогреть цепь. Остановите двигатель, дайте цепи остыть и снова отрегулируйте. Повторяйте эту операцию, пока цепь не будет сохранять натяжение. Не касайтесь цепью земли.

⚠ ВНИМАНИЕ - Никогда не касайтесь цепью земли, если двигатель работает.

КАРБЮРАТОР

Перед регулировкой карбюратора очистите крышку стартера (рис. 20), воздушный фильтр (рис. 21) и прогрейте двигатель. Карбюратор (рис. 22) регулируется на заводе с помощью винтов L и H.
L = 1 + 1/4 ± 1/8 - H = 1 + 7/8 ± 1/8
T винт холостого хода регулируется так, чтобы обеспечивать устойчивую работу на холостом ходу и при срабатывании сцепления.
Винт L должен быть отрегулирован так, чтобы двигатель быстро реагировал на нажатие рычага акселератора и не глох на холостых оборотах.
Винт H должен быть отрегулирован так, чтобы двигатель работал на максимальных оборотах под нагрузкой.

⚠ ВНИМАНИЕ - На работу карбюратора могут влиять погодные условия и высота над уровнем моря. Не позволяйте, чтобы посторонние лица находились вблизи от цепи пилы во время работы или во время регулировки карбюратора.

Противообледенительная система

При температуре окружающего воздуха ниже 0°C переведите бегунок (A, Рис. 22A) в положение "Зима". Символ зимнего положения Рис. 22A должен находиться с правой стороны и не перекрываться прокладкой. Таким образом, помимо холодного воздуха, обеспечивается забор поступающего от цилиндра горячего воздуха, исключая образование льда в карбюраторе.
При температуре окружающего воздуха выше +10°C опять переведите бегунок (A, Рис. 22B) в положение "Лето". В противном случае двигатель может перегреться.

A MOTOR LEÁLLÍTÁSA

Engedjük el a gázt és hagyjuk a motort alapjáraton működni. (B, 17 ábra). Az ON/OFF kapcsoló (C) STOP állásba billentésével állítjuk le a motort. Ne tegyük a földre a láncfűrészst mindaddig, amíg a lánc mozgása teljesen meg nem szűnt.

A LÁNC BETÖRÉSE

Az új lánc nyúlni fog és rendszeresen meg kell feszíteni. A feszességet csak akkor szabad állítani, amikor a lánc hideg. Először mozgassuk meg és olajozzuk meg a láncot (18 ábra). Utána indítsuk be a fűrészst, és járassuk kis sebességgel, hogy meggyőződjünk az olaj szivattyú megfelelő működéséről. Állítsuk le a motort, majd állítsuk be a lánc feszességét. Ismét indítsuk be a fűrészst, és végezzünk vele néhány vágást egy rönkön, hogy felmelegedjen a lánc. Állítsuk le a motort, hagyjuk a láncot kihűlni és ismét állítsunk rája. Ezt addig ismételgessük amíg a lánc a megfelelő feszességu nem marad. A láncot ne érintsük meg a földhöz.

⚠ FIGYELEM - Soha ne érintsük meg a láncot, ha a motor jár.

KARBURÁTOR

Mielőtt a karburátort állítanánk, tisztítsuk meg a berántó egység fedelét (20. ábra) és a légszűrőt (21. ábra), és melegítsük be a motort A karburátor (22. ábra) L és H csavar gyári beállításra a következők:
L = 1 + 1/4 ± 1/8 - H = 1 + 7/8 ± 1/8.
A T alapjáratú csavar úgy van beállítva, hogy megfelelő biztonságos távolság legyen az alapjárat és a tengelykapcsoló fogása között.
Az L jelű csavart úgy kell beállítani, hogy egyenletes legyen az alapjárat és a motor azonnal reagáljon a hirtelen gázadásra.
A H csavart úgy kell beállítani, hogy a motor favágás közben maximális teljesítményt adjon le.

⚠ FIGYELEM - Az időjárás viszonyok és a tengerszint feletti magasság befolyásolja a porlasztást. Senkit ne engedjünk a berendezés közelébe munkavégzés, illetve a karburátor beállítása közben.

Jégtelenítő rendszer

Ha a hőmérséklet 0°C alá süllyed, a kurzort állítsuk téli pozícióba (22A ábra, A). A téli pozíció jelének - 22A ábra - jobboldalon kell maradnia, és nem takarhatja el a tömítést. Így a hideg levegőn kívül a hengertől meleg levegőt is beszív a berendezés, tehát a karburátor beisejében nem alakul ki jég.
Ha a hőmérséklet 0°C fölé emelkedik, a kurzort állítsuk vissza a nyári pozícióba (22B ábra, A). Ellenkező esetben működési rendellenességek léphetnek fel a motor túlmelegedése miatt.



H – Vidasi maksimum
 L – Vidasi minimum
 T – Vidasi ayari balata

H – Šroub nastavení plného výkonu
 L – Šroub nastavení bohatosti směsi
 T – Seřizovací šroub otáček volnoběhu

H – винт регулировки высокой скорости
 L – винт регулировки низкой скорости
 T – винт регулировки холостого хода

H – Maximális teljesítményt beállító csavar
 L – Minimális teljesítményt beállító csavar
 T – Alapjáratú csavar

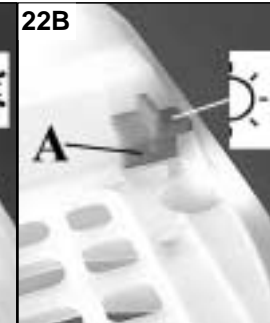
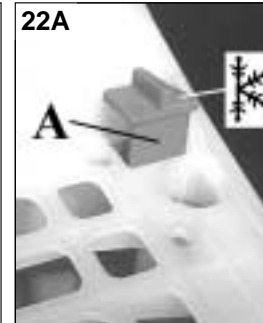

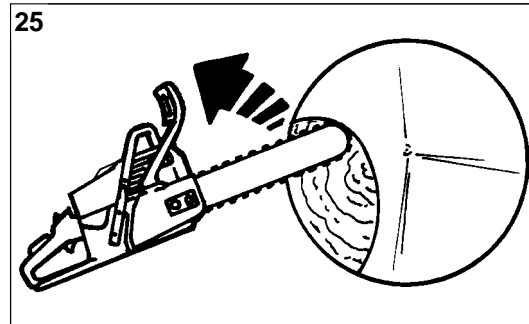
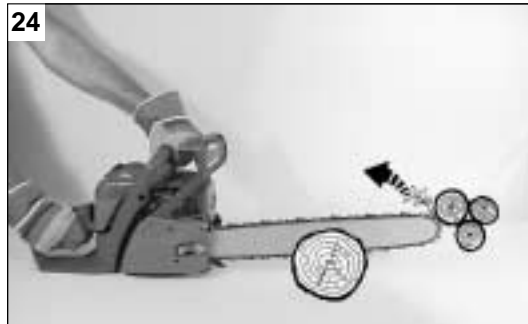
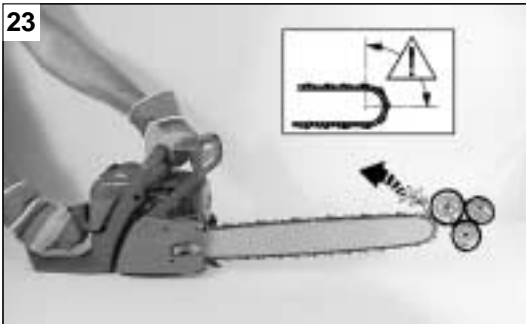

Türkçe

ZİNCİR FRENİ

Česky

BRZDA ŘETĚZU

Русский

ТОРМОЗ ЦЕПИ

Magyar

LÁNCFÉK

⚠ GERİ TEPMEYE KARŞI GÜVENLİK ÖNLEMLERİ

Testerenin ucu herhangi bir objeye dokunduğunda ya da kesilen odun geri kapanıp zinciri sıkıştırdığında testere geri tepebilir (Şekil 23-24-25). Geri tepmeyi önlemek ve azaltmak için testereyi her iki elinizle simsikli kavrayın.

INERTIAL ZİNCİR FRENİ

Inertial zincir freni motorlu testerenin güvenle kullanılmasını sağlar. Çalışma sırasında kullanıcıyı tehlikeli geri tepmelere karşı korur. Kullanıcı sol bileğiyle kola bastığında (manuel kontrol) (Şekil 26) ya da ivmeye/süre duruma bağlı olarak ani bir geri tepmeyle fren ileri itildiğinde (inertial kontrol) (Şekil 27) inertial zincir freni devreye girerek anında zinciri kilitlet.

Kullanıcı freni kendine doğru çektiğinde (Şekil 28) zincir frenenden kurtulur.

FRENİN KONTROLÜ

Makinanın kontrolünü yaparken, herhangi bir işe başlamadan önce, frenin çalıştığını kontrol edip, aşağıdaki noktalara dikkat ediniz:

- 1 - Motoru harekete koyun ve sapları sıkıca iki el ile tutunuz.
- 2 - Vitesleri düşürmek için, hızlandırma kolunu çekin sol eliniz üst tarafı ile fren kolunu öne doğru itin (Şekil 25).
- 3 - Fren çalıştığı anda, zincir durur: hızlandır makolunu bırakın.
- 4 - Freni boşa koyun (Şekil 27).

FRENİN BAKIMI: Daima zincir fren mekanizmasını temiz tutun. Freni yağlayın (Şekil 29). Fren balatasının aşınmamasına dikkat edin. Balatanın minimum kalınlığı **0.6 mm** olmalıdır.

⚠ ZPĚTNÝ VRH (Obr. 23- 24- 25)

Zpětný vrh je prudký pohyb pily směrem k obsluze, ke kterému může dojít při styku špičky lišty s pevným předmětem, anebo při sevření horní větve řetězu v řezu. Při styku špičky lišty dojde k prudkému pohybu směrem nahoru a zpět, při sevření horní větve řetězu k pohybu směrem zpět. Zpětný vrh pily může způsobit to, že obsluha pily ztratí kontrolu nad pilou a může dojít k vážným zraněním.

BRZDA ŘETĚZU (Obr. 26- 27- 28)

Pila je vybavena brzdou řetězu, která značně snižuje riziko následků zpětného vrhu. Přesto je třeba dodržovat některé pokyny:

- Je třeba vědět, kdy a jak ke zpětnému vrhu dochází.
 - Vždy se přesvědčte, že v prostoru, ve kterém řežete, nejsou žádné pevné překážky. Dbejte, aby nedošlo ke kontaktu špičky lišty s pevnou překážkou.
 - Rezejte vždy při vysokých otáčkách motoru.
 - Pilu držte vždy pevně oběma rukama, pravou rukou zadní rukojeť a levou přední rukojeť.
 - Nikdy neřezejte nad výškou ramen.
 - Pečlivě dodržujte pokyny pro ostření a údržbu řetězu.
- Brzdu řetězu uvedete do činnosti tak, že stlačíte páku brzdy řetězu směrem vpřed. Jakmile je brzda řetězu v činnosti, zastaví řetěz v čase kratším než 1/10 s. Před tím, než znovu spustíte pilu, uvolněte brzdu řetězu zatáhnutím za páku brzdy směrem zpět.

KONTROLA ČINNOSTI BRZDY ŘETĚZU

Před zahájením práce s pilou zkontrolujte správnou činnost brzdy řetězu:

1. Nastartujte motor a uchopte pilu pevně oběma rukama.
2. Uved'te řetěz do chodu přidáním plynu a pak hřbetem levé ruky zatlačte na páku brzdy směrem vpřed (Obr. 26).
3. Pokud brzda pracuje správně, musí se řetěz okamžitě zastavit. Pak uvolněte plynovou páčku. Pokud se řetěz nezastaví, s pilou nepracujte. Proved'te údržbu brzdy řetězu, popřípadě se obraťte na odborný servis.
4. Uvolněte brzdu přitážením páky zpět k rukojeti (Obr. 28).

ÚDRŽBA BRZDY ŘETĚZU (Obr. 29)

Udržujte mechanismus brzdy řetězu čistý a kloub páky namazaný. Kontrolujte opotřebení pásky brzdy. Nejmenší tloušťka pásky je **0.6 mm**.

⚠ МЕРЫ ПРЕДОСТОРОЖНОСТИ ПРИ ОТДАЧЕ

Отдача может произойти, если конец шины касается какого-либо предмета или когда древесина смыкается и зажимает пильную цепь в разрезе (рис. 23-24-25). Чтобы избежать вовсе или снизить эффект от отдачи, старайтесь контролировать цепную пилу, крепко держа ее обеими руками.

ИНЕРЦИОННЫЙ ТОРМОЗ ЦЕПИ

Инерционный тормоз цепи обеспечивает максимальную безопасность при использовании цепной пилы. Он защищает оператора от возможной отдачи, которая может случиться во время работы. Он приводится в действие с последующей мгновенной блокировкой цепи в случае, когда оператор нажимает на рычаг (рис. 26) (ручное управление) или автоматически, в результате действия инерции, когда защитный щиток сдвигается вперед (рис. 27) при неожиданной отдаче (инерционное управление). Тормоз цепи можно освободить, потянув рычаг по направлению к оператору (рис. 28).

ПРОВЕРКА РАБОТЫ ТОРМОЗА

Во время проверки пилы перед работой, обязательно проверьте эффективность работы тормоза следующим образом:

1. Включите двигатель и крепко возьмитесь за ручки обеими руками.
2. Нажав рычаг акселератора, чтобы цепь начала двигаться, толкните рычаг тормоза вперед, используя тыльную часть левой руки (рис. 26).
3. Когда тормоз сработает и цепь остановится, отпустите рычаг акселератора.
4. Освободите тормоз (рис. 28).

ТЕХНИЧЕСКОЕ ОБСЛУЖИВАНИЕ ТОРМОЗА: всегда содержите механизм тормоза в чистоте и смазывайте рычажный механизм тормоза (рис. 29). Следите за износом хомута тормоза. Его минимальная толщина должна быть **0,60 mm**.

⚠ BIZTONSÁGI ELŐÍRÁSOK A VISSZARÚGÁS ELKERÜLÉSÉRE

Visszarúgás akkor történhet, amikor a vezetőlap vége hozzáér egy tárgyhoz, vagy amikor a fa összerázódik és beszorítja a fűrész-láncot a vágatba. (23-24-25 ábra).

A visszarúgás elkerülése illetve csökkentése érdekében mindig megfelelően, mindkét kezünkkel jól megmarkolva tartssuk a fűrész.

INERCIA LÁNCFÉK

Az inercia láncfék teljesen biztonságossá teszi a láncfűrész használatát. Megvédi a használatot a veszélyes visszarúgástól, mely a munka közben felléphetne. Akkor lép működésbe - a lánc azonnali lezárását vonva maga után, - ha a kezelő megnyomja a kart (26 ábra) (manuális működtetés), illetve automatikusan a tehetetlenség következtében, amikor a védő előre nyomódik (27 ábra) a hirtelen visszarúgás miatt (inercia működtetés). A láncféket úgy lehet kioldani, ha a kezelő felé húzzuk a kart (28 ábra)

A FÉK MŰKÖDÉSÉNEK ELLENŐRZÉSE

Minden munkavégzés előtt ellenőrizzük a láncfék hatékonyságát a következő lépésekben:

1. Indítsuk be a motort és markoljuk meg a láncfűrésztest mindkét kezünkkel.
2. Nyomjuk le a gázkart, hogy a lánc felfelé álljon majd nyomjuk meg a védőt a bal kezünk csuklójával (26 ábra).
3. Amikor a fék működésbe lép a lánc leáll és kiold a gázkar.
4. Oldjuk ki a féket (28 ábra).

A FÉK KARBANTARTÁSA: a láncfék mechanizmust mindig tartsuk tisztán és kenjük az emeltyűt (29 ábra). Ellenőrizzük a fékszalag kopását. A vastagsága legalább **0.60 mm** legyen.

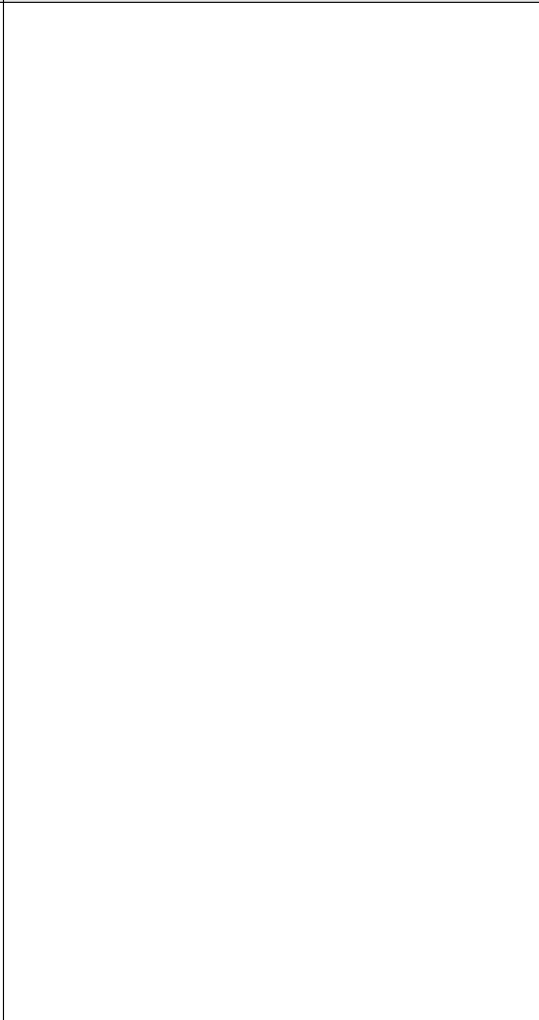
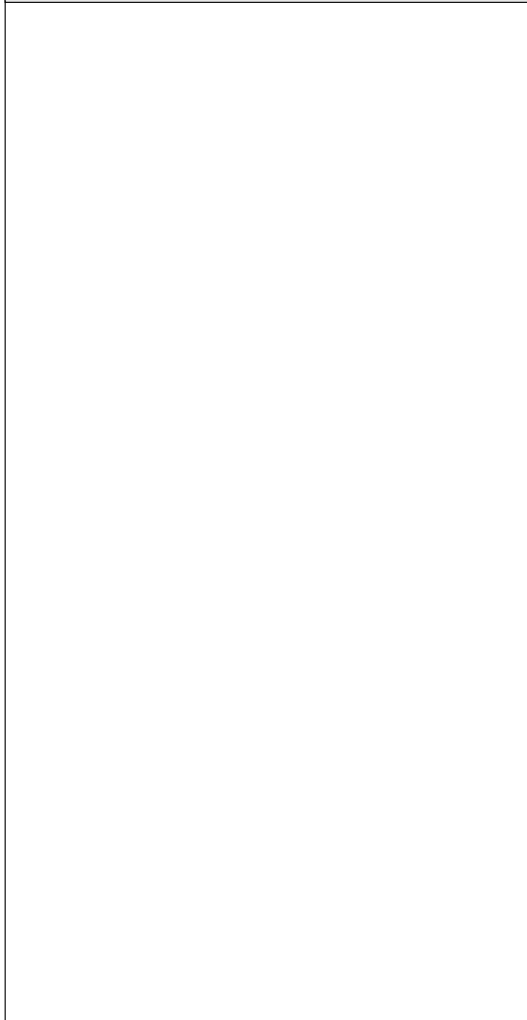
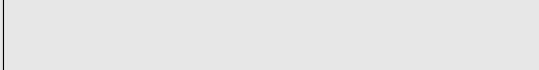
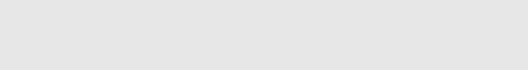
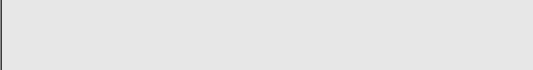
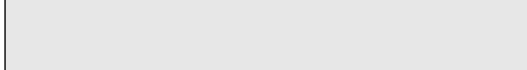
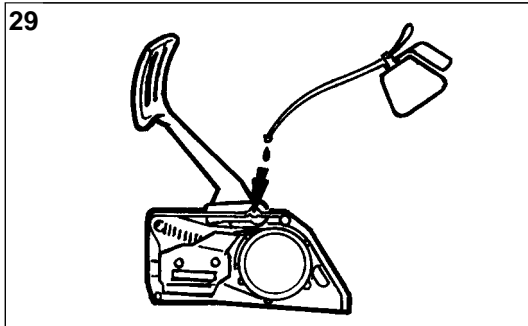
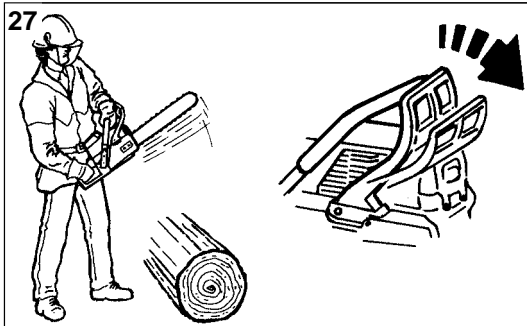



Türkçe

KESİM

KULLANIM TALİMATI

⚠ DİKKAT: Daima güvenlik önlemlerini alarak çalışın. Motorlu testere sadece ağaç kesmede kullanılmalıdır. Başka materyalleri kesmek yasaktır. Diğer materyallerde titreşim ve geri tepme miktarı farklı olduğundan her bir materyal için gerekli güvenlik önlemleri farklı olacaktır. Motorlu testereyi herhangi bir şeyi kaldırmak taşımak ya da yarmak için kullanmayın. İmalatçı firma tarafından kullanılabilirliği belirtilmeyen aletlerin ve aksesuarların takılması yasaktır.

Motorlu testereyi ilk kez kullanırken testerenin çalışma biçimine alışmak için ince bir ağacın gövdesinde birkaç kesim yapın. Ağacın kalınlığı ne olursa olsun motoru daima tam gazda çalıştırın. Kesim yaparken testereyi itmeyin. Motorlu testerenin ağırlığı en az güç sarfıyla kesime izin vermeye yeterlidir.

⚠ DİKKAT: Rüzgarlı, görüş mesafesinin az olduğu kötü hava koşullarında yüksek ve düşük sıcaklıklarda testereyi kullanmayın. Kesim sırasında ağaçta bulunan ve üzerinize düşebileceğ ölü dalların olup olmadığını kontrol edin.

AĞACIN KESİMİ

Kesime başlamadan önce ağacı ve etrafındaki alanı kontrol ederek, temizleyin. Ağaç düşerken kaçabileceğiniz en geniş alanı tespit edin (Şekil 31). Yerden yaklaşık 2 m yüksekliğe kadar mesafede bulunan tüm dalları kesin. Ağacın düşeceği yönde ağacın gövdesine dik olarak en fazla ağacın çapının 1/4'üne kadar bir kesim yapın (1-Şekil 32). Bu kesimin 10 cm yukarisından ilk kesimin bitimine doğru bir kesim yapararak büyük bir çentik açın. Ağaç, çentik doğrultusunda yıkılacaktır (2-Şekil 32). İlk çentigin tam karşısından, çentigin 4-5 cm yukarisından bir kesim daha yapın (3-Şekil 32). Mutlaka ağacın düşeceği yönü kontrol etmeniz olanak verecek bir mesafe (A) bırakın (Şekil 33-34). Kesim yaparken testerenin sıkışmasını önlemek için mutlaka bir takoz takın. Ağacın çapı testereden uzunsa Kesimi Şekil 34'te belirtildiği gibi yapın.

Česky

PRÁCE S PILOU

⚠ POZOR - Při práci s pilou vždy dodržujte bezpečnostní pokyny. Řetězová pila je určena k řezání dřeva. Řezání jiných materiálů není dovoleno, protože druh materiálu má vliv na vibrace a zpětný vrh a na splnění bezpečnostních předpisů. Nepoužívejte řetězovou pilu jako páku pro zvedání, posouvání nebo dělení předmětů. Neupínejte ji do stabilních stojanů. Je zakázáno připojovat nástroje nebo jiná zařízení na vývod motoru, které nejsou specifikovány výrobcem.

Při prvním použití pily zkuste nejprve řezat drobnější kmeny, abyste si na pilu a její obsluhu zvykli. Při řezání mějte vždy nastavený plný plyn. Pílu nikdy netlačte do řezu, její hmotnost je dostatečná na to, aby sama „tlačila do řezu“. Při práci využívejte zubovou opěrku. Vodicí lišta se nasazuje do řezu a opět vytahuje z řezu s pohybujičím se řetězem.

⚠ POZOR - Nikdy neřežte ve velkém větru, za špatného počasí, při špatné viditelnosti, při velmi nízkých nebo naopak vysokých teplotách. Vždy si zkontrolujte, zda na stromě nejsou suché větve, které by se mohly odlomit a spadnout během řezání.

KÁČENÍ STROMŮ

Při práci na svahu přistupujte ke kmeni vždy shora nebo ze strany.

Před započatím řezání si pečlivě prohlédněte strom a jeho okolí a proveďte úklid pracovního prostoru. Připravte si co nejdříve ústupovou cestu při pádu stromu (Obr. 31). Vždy vezměte v úvahu to, jakým směrem je strom nakloněn, na které straně má hustší a větší větve a jakým směrem fouká vítr.

Nejprve odřízněte všechny větve ze spodu kmene, až do výšky okolo dvou metrů. Vyřízněte klín na té straně stromu, kam chcete, aby strom padl. Hloubka klínu by neměla nikdy přesáhnout jednu čtvrtinu průměru kmene (Obr. 32). Nyní udeřte řez na druhou straně kmene. Začněte řezat asi 5 cm nad špičkou klínu. Mezi klínem a zářezem zůstává lomové jádro (A - Obr. 33-34). Když je lomové jádro dostatečně slabé a strom začíná padat, vyjměte pílu z řezu, vypněte ji a současně ustupte od stromu.

Je vhodné, před tím než přilži zeslabíte lomové jádro, vložit do zářezu klín, abyste zabránili případnému sevření lišty v řezu.

Pokud je průměr kmene větší, než délka vodicí lišty, a nelze provést řez najednou, postupujte tak, jak je znázorněno na Obr. 34.

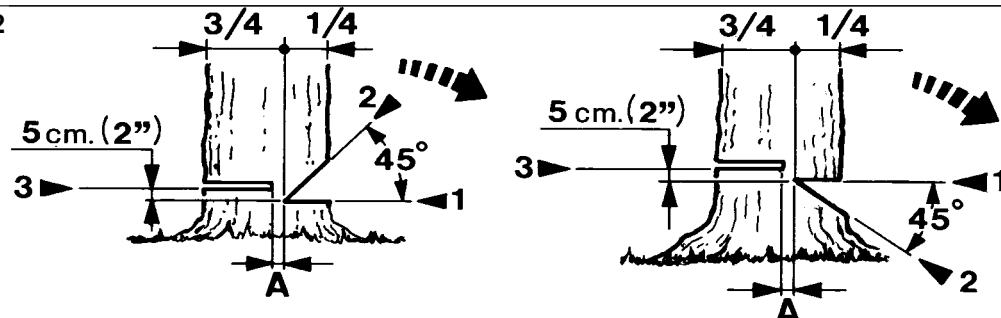

Русский

ВАЛКА ДЕРЕВЬЕВ

⚠ РАБОЧИЕ ИНСТРУКЦИИ ВНИМАНИЕ - Всегда придерживайтесь инструкций по безопасности. Цепная пила может применяться только для распиливания древесины. Запрещается пилить другие материалы. Другие материалы имеют иные упругость и отдачу и, поэтому, условия безопасной работы не будут соблюдаться. Цепную пилу нельзя применять как рычаг для поднятия или перемещения предметов, а также для раскалывания предметов. Нельзя останавливать цепь о неподвижную опору. Запрещено использовать приспособления и инструмент, отличные от указанных производителем.

Если вы пользуетесь пилой впервые, сделайте несколько пропилов на маленьком стволе для того, чтобы познакомиться с пилой в действии. Всегда включайте полный газ, когда работаете пилой, независимо от толщины ствола. Нельзя налегать на пилу во время распиливания. Вес пилы достаточен для того, чтобы она пилила правильно без приложения дополнительных усилий.

⚠ ВНИМАНИЕ - Никогда не работайте цепной пилой на валке деревьев при сильном ветре, плохой погоде, при плохой видимости или при очень высоких или низких температурах. Перед работой обязательно проверьте дерево, чтобы на нем не было мертвых сучьев, которые могут упасть во время работы.

ВАЛКА ДЕРЕВЬЕВ

Осмотрите дерево и окрестную область перед началом пиления. Очистите рабочее место от мешающих предметов. Подготовьте широкую дорожку для возможного отхода во время падения дерева (рис. 31). Срежьте все ветви внизу дерева на высоте до 2 м. Сделайте горизонтальный пропил на той стороне дерева, куда будет падать дерево. Глубина пропила не должна превышать 1/4 диаметра ствола (1 - рис. 32). Примерно на 10 см выше сделайте в стволе пропил в направлении первого так, чтобы можно извлечь из дерева клин. В этом направлении дерево будет падать (2 - рис. 32).

Затем сделайте основной пропил на противоположной стороне дерева. Начинать пилить примерно на 4-5 см выше центра первого пропила (3 - рис. 32). Никогда не пропиливайте дерево полностью, всегда оставляйте не распиленной середину (А, рис. 33-34). Это позволит вам контролировать направление падения дерева для того, чтобы дерево не зажало шину цепной пилы.

Если диаметр дерева больше длины шины пилы, сделайте основной пропил так, как показано на рис. 34.

Magyar

FAKIDÖNTÉS

⚠ ÜZEMELTETÉSI ÚTMUTATÓ FIGYELEM - A biztonsági előírásokat mindig tartsuk be. A láncfűrész kizárólag fa vágására lehet használni. Más anyagok vágása szigorúan tilos. A vibráció és a visszarúgás az egyes anyagoknál más és más, így a biztonsági előírások követelményei nem teljesülhetnek. Ne használják a láncfűrész segédeszközként emeléshez, mozgatáshoz, szétfeszítéshez stb. Ne erősítsük fix állványhoz. Tilos olyan szerszámokat vagy készülékeket a géphez kapcsolni, melyet a gyártó nem jelölt meg.

Amikor első ízben használjuk a láncfűrész, végezzünk néhány vágást kisebb rönkökön, hogy hozzászokjunk a fűrész viselkedéséhez. Mindig teljes fordulatot használjunk a vágáshoz, függetlenül a fa méretétől. A fűrész vágáskor nem kell elfelé nyomni. Maga a fűrész súlya biztosítja a megfelelő vágást minimális erőfeszítéssel.

⚠ FIGYELEM - Erős szélben rossz időben gyenge látási viszonyok mellett, túl melegben vagy túl hidegben ne fűrészeljünk! Mindig ellenőrizzük, hogy vannak-e a fán elszáradt ágak, amelyek a döntési művelet közben leeshetnek.

FAKIDÖNTÉS

A vágás megkezdése előtt tanulmányozzuk a fát és a környező területet. Tisztítsuk meg a munkaterületet, mielőtt hozzáfogunk a munkához. A lehető legszélesebb utat készítsük elő a fa dűlésekor történő visszavonuláshoz (31 ábra). A fatörzs alsó részétől mintegy 2 méteres magasságig minden ágat vágjunk le. Csináljunk egy vízszintes bevágást a fának azon az oldalán, amerre dőlni fog. A bevágás semmiképpen ne menjen mélyebbre a fatörzs átmérőjének 1/4 részénél! (1 - 32 ábra). A törzsön mintegy 10 cm-rel feljebb csináljunk egy vágást az előbbi vágás irányába, hogy éke alakú kivágás keletkezzen. Ez lesz a csukló rész szája, erre fog dőlni a fa (2 - 32 ábra). Most a fatörzs ellenételen oldalán készítsük el a kidöntő vágást. A vágást 4-5 cm-rel magasabban kezdjük el, mint ahol az első vízszintes vágás van. (3 - 32 ábra). Mindig hagyjunk egy csukló részt (A, 33-34 ábra), ami lehetővé teszi a dőlés irányának befolyásolását. Tegyük egy éket a kidöntési vágásba, mielőtt a fa elkezd mozogni, hogy elkerüljük a láncfűrész vezetőlapjának a vágásba való beszorulását. Ha a fatörzs vastagsága nagyobb mint a vezetőlap hossza, a vágást a 34 ábrán bemutatott sorrendben végezzük.

33

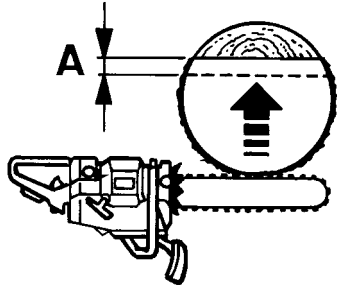

34

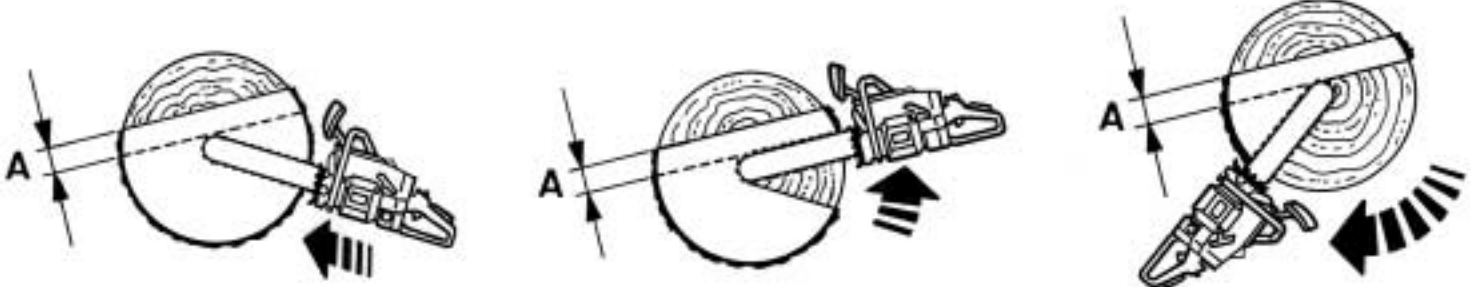

35

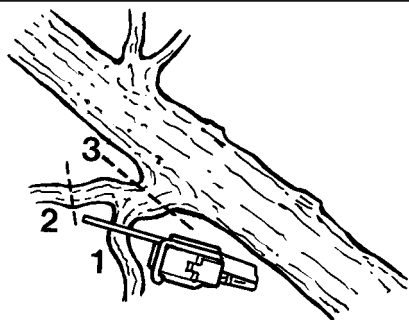
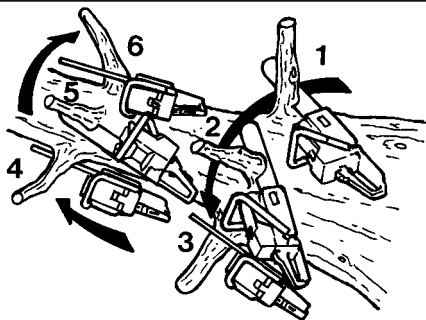

36

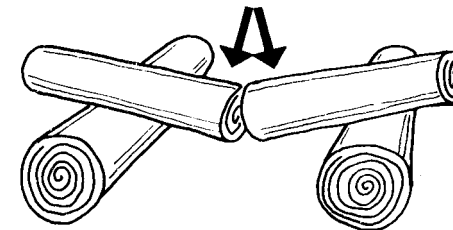
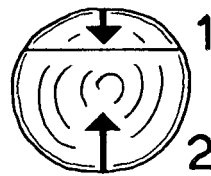

Türkçe

DALLARIN KÜTÜKLERİN

DALLARIN BUDANMASI

- a) Dalları keserken daima kalından inceye doğru ilerleyin.
 b) Motorlu testereyi tam gazla çalıştırmadan önce daima en güvenilir ve en dengeli pozisyonu bulun. Gerekirse, ayağınızı ağacın gövdesine koyarak dengeyi sağlayın.
 c) Yorulmadan kesim yapmak için motorlu testereyi ağacın gövdesine dayayıp, dalın pozisyonuna göre motoru sağa ya da sola çevirerek ve ağaca paralel tutarak kesim yapın (Şekil 35).
 d) Yaylanan dalları keserken dal üzerinize savrulduğunda korunabileceğiniz emniyetli bir pozisyon bulun.
 Daima yaylanma yönünün karşısından kesim yapın.

⚠ DİKKAT: Kesim yaparken testerenin üst ucunu kullanmayın. Geri tepme yapabilir.

KÜTÜKLERİN KESİMİ

- Ağacı istenen uzunlukta parçalara bölerken, önce ağaca desteğin nereden verildiğini ve kesimden sonra parçaların nereye düşeceğini bulun.
 a) Ağaç her iki ucundan da destekleniyorsa önce üstten ufak bir kesim yapın (1- Şekil 36). Sonra kesime alttan devam ederek kesimi tamamlayın (2- Şekil 36). Böylelikle testere sıkışmaz.
 b) Ağaç bir uçtan ya da ortaya yakın bir yerden destekleniyorsa, önce alttan ufak bir kesim yapın (1-Şekil 37). Sonra kesimi üstten devam ederek tamamlayın (2-Şekil 37).

⚠ DİKKAT: Motorlu testere ağaca saplanıp kalırsa motoru durdurun. Kütüğü çevirin (Şekil 38). Hiçbir zaman testereyi çekerek kurtarmaya çalışmayın.

Česky

ODVĚTVOVÁNÍ A ŘEZÁNÍ KMENŮ

ODVĚTVOVÁNÍ

- Při odvětvování držte pilu blízko u těla, neodvětvujte s pilou v natažených rukách. Vždy držte pilu pevně, mějte jí pod kontrolou. Pokud je to nutné udržujte rovnováhu zakleknutím na kmen stromu.
 Dejte pozor při řezání napružených větví, protože může dojít k vyvrstvení větve. V takovém případě řezejte z opačné strany ohybu.
 Při odvětvování postupujte ve směru, jaký je znázorněn na obrázku č.35, tzn. od paty stromu k jeho vrcholu.

⚠ POZOR - Nikdy neřezejte horní částí řetězu tam, kde by mohlo dojít k sevření řetězu a tím i ke zpětnému vrhu.

ŘEZÁNÍ KMENŮ

- Při rozřezávání kmenů na požadovanou délku, vždy zkontrolujte, v kterém místě je kmen podepřen. Podepření kmene určuje, k jakému sevření kmene dojde, a kterým směrem obě poloviny odpadnou.
 Pokud je kmen podepřen na obou koncích, udělejte nejprve malý zářez na horní straně (Obr. 36-1), a poté vedte řez zespoda (Obr. 36-2). Tím předejdete sevření řetězu.
 Pokud je kmen podepřen na jednom konci, anebo poblíž středu kmene udělejte nejprve malý řez zespoda (Obr. 37-1), a poté vedte řez zezhora (Obr. 37-2).

⚠ POZOR - Pokud dojde k sevření pily v řezu, okamžitě vypněte motor a pokuste se pilu vyprostít tak, že otevřete sevřený řez (Obr. 38). Nikdy se nesnažte uvolnit pilu tak, že byste za ní tahali nebo páčili lištou.

Русский

РАСКРЯЖЕВКА БРЕВЕН И ОБРЕЗКА СУЧЬЕВ

ОБРЕЗКА СУЧЬЕВ

- a. Всегда начинайте с сучьев большего диаметра и двигайтесь по направлению к кроне дерева, срезая все сучья в более мелкие ветки.
 b. При начале работы займите наиболее устойчивую и безопасную позицию до того, как запустите пилу. Если понадобится, можно опереться коленом о дерево.
 c. При обрезке сучьев держите пилу так, чтобы уставка как можно меньше и проворачивать пилу вправо или влево, в зависимости от расположения сучьев на стволе (рис. 35).
 d. В случае, если сучья находятся под нагрузкой, займите безопасное положение, чтобы не попасть под удар, если они распрямятся. Всегда пилите со стороны, противоположной изгибу.

⚠ ВНИМАНИЕ - Нельзя использовать для пиления самый конец пилы для поперечного разреза. В противном случае вы можете попасть под отдачу.

РАСКРЯЖЕВКА СУЧЬЕВ

- При распиловке бревен на хлысты требуемой длины, существует основное правило. Найдите где бревно имеет опору и определите куда будут падать половины распиленного дерева.
 a. Если у бревна есть две опоры, сначала сделайте неглубокий пропил по верхней части ствола (2 - рис. 36), затем полностью прорежьте ствол снизу (2 - рис. 36). Этот способ позволит вам избежать зажатия шины.
 b. Если у бревна есть одна опора около конца ствола или посередине его, сначала сделайте пропил снизу (1 - рис. 37), затем полностью прорежьте ствол сверху (2 - рис. 37).

⚠ ВНИМАНИЕ - Если пилу зажало, выключите двигатель, поднимите бревно и смените позицию (рис. 38). Ни в коем случае не пытайтесь освободить пилу, выдергивая ее.

Magyar

GALLYAZÁS - APRÍTÁS

GALLYAZÁS

- a) Mindig a nagyobb átmérőnél kezdjük, és a csúcs felé haladjunk az ágak és a kisebb gallyak levágásával.
 b) Mielőtt a láncfűrész felgyorsítjuk, mindig keressünk stabil, biztonságos állást. Szükség esetén úgy is tarthatjuk az egyensúlyt, hogy a térdünket magához a fatörzshöz támasztjuk.
 c) A láncfűrész úgy tartsuk a fatörzshöz, hogy ne legyen túlzottan fásasztó, és forgassuk jobbra vagy balra a levágni kívánt ág állásától függően. (35. ábra)
 d) Ha olyan ágat akarunk vágni, ami meg van feszülve, helyezkedjünk el biztonságosan, hogy amikor az ág felszabadul, ne tudjon bennünket megütni. A vágást mindig a hajlással ellentétes oldalon kezdjük.

⚠ FIGYELEM - A vezetőél hegyének felső oldalát ne használjuk keresztirányú vágáshoz, egyébként fennáll a visszarágás veszélye.

APRÍTÁS

- Amikor a rönköt a kívánt méretre aprítjuk van egy alapvető szabály, amit követni kell. Nézzük meg, hogy hol van a rönk alátámasztva, és állapítsuk meg, hogy vágáskor a két fél milyen irányba fog esni.
 a) Ha a rönk két végén van alátámasztva, először csináljunk egy kisebb vágás felülről (1 - 36 ábra), majd az alsó oldalról fejezzük be a vágást (2 - 36 ábra). Így elkerülhetjük a fűrész beszorulását.
 b) Ha a rönk az egyik végén van alátámasztva a közép közelében, először alulról csináljunk egy kisebb vágást (1 - 37 ábra), majd felülről fejezzük be a vágást (2 - 37 ábra).

⚠ FIGYELEM - Ha a fűrész beszorul a fatörzsbe, állítsuk le a motort, emeljük meg a törzset és változtassuk meg a helyzetét (38 ábra). Sose próbáljuk meg rángatással kiszabadítani a fűrész.

37

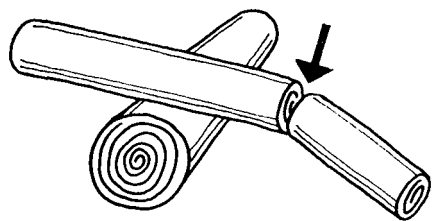
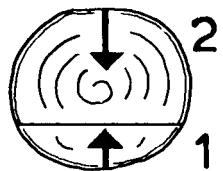

38

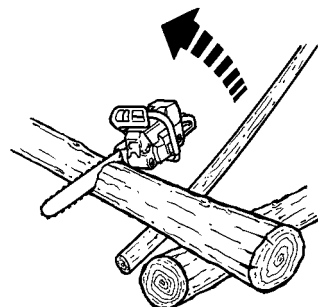

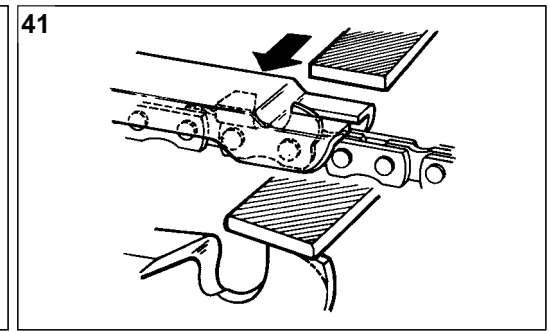
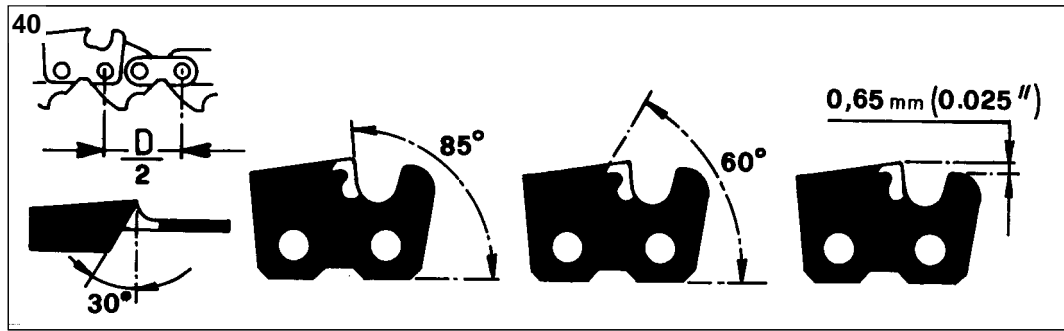
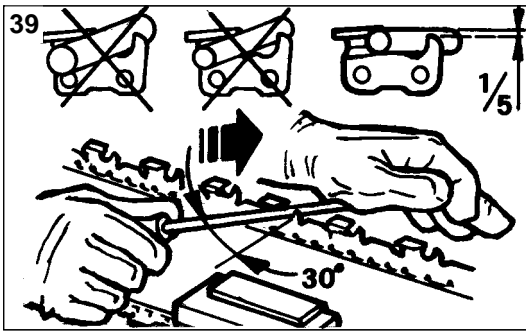

Türkçe

BAKIM

⚠ DİKKAT: Bakım yaparken eldiven kullanın. Motor sıcakken bakım yapmayın.

ZİNCİRİN BİLENMESİ

Zincir bilemek için eldiven ve Ø 4.8 mm çapında yuvarlak eğe kullanın (3/16").

Daima eğeyi kendinizden uzağa doğru hareket ettirerek (Şekil 39) ve Şekil 40'ta verilen değerlere uygun olarak zinciri bileyin. Bileme sonrasında zincirin baklaları aynı ende ve boyda olmalıdır.

⚠ DİKKAT: Keskin zincir tırtıksız parçalar keser. Talaş tozu oluşmaya başladığında zincirinizi bilemenin zamanı gelmiş demektir.

Üç dört bilemeden sonra kompasla baklaların yüksekliğini ölçmeniz ve gerekirse düz törpü ya da kalıp kullanarak alçaltmanız gerekir. Daha sonra köşeleri yuvarlayın (Şekil 41).

⚠ DİKKAT: Zincirin bilemesi kadar kompasın ayarı da önemlidir.

TESTERE

Ucunda dişli çarkı olan testerele şiringayla greslenmelidir (Şekil 42). Eşit yıpranma sağlanması için her 8 iş saatinde bir testere ters yüz edilmelidir. Testere yivini ve yağlama deliğini temiz tutun. Bunun için isterseniz testere yivi temizleyicisi kullanabilirsiniz (Şekil 43). Testerenin aşınmasını kontrol edin. Gerekirse düz törpüyle testerenin üzerindeki çapakları temizleyerek testereyi düzleyin (Şekil 44).

⚠ DİKKAT: Hiçbir zaman eski bir dişli çarkına ya da zincir hizalama çarkına yeni zincir takmayın (Şekil 45).

Česky

ÚDRŽBA

Udržujte řetěz pily správně napnutý a zuby řetězu naostřené. Všechny spoje udržujte řádně dotaženy. Pečlivě dodržujte instrukce o mazání. Při výměně dílů a součástek používejte jen originální náhradní díly.

⚠ POZOR - Při provádění údržby noste ochranné rukavice. Neprovádějte údržbu, pokud je motor horký.

NAPĪNÁNÍ ŘETĚZU

Příliš volný řetěz výrazně ničí lištu a může za provozu pily spadnout z lišty, poškodit pilu a způsobit zranění. Správně napnutý řetěz se nesmí dát tahem ruky vysunout tak, aby se vodící články vysunuly z drážky lišty, ale pouze do zhruba poloviny zubu vodícího článku. Řetěz nesmí mít vlastní průhyb. Provádějte pravidelné kontroly napnutí řetězu! Řetěz nepřepínajte, musí se dát rukou posunovat po liště! Přepnutí zvyšuje opotřebení lišty, řetězky a snižuje životnost řetězu.

BROUŠENÍ ŘETĚZU

Při řezání ostrým řetězem vznikají velké piliny. Pokud vznikají piliny jemné (prachové) řetěz je třeba nabrousit. Rezná část zubu na řetězu nesmí být kratší než 3 mm, pak je třeba ho vyměnit.

Dělení řetězu je .325"x.058". Při broušení dodržujte hodnoty uvedené na Obr. 40.

- Používejte kulatý pilník o průměru 4.8 mm (3/16") podle dělení řetězu.
- Při broušení používejte rukavice.
- Bruste vždy plynulými tahy pilníku směrem šikmo vpřed (Obr. 39).

Po nabroušení řetězu zkontrolujte výšku omezovačů. Vyčnívá-li omezovač z měřky obruste ho plochým pilníkem (Obr. 41).

⚠ POZOR - Správná výška omezovačů je pro správný řez stejně důležitá, jako naostření zubů.

LIŠTA

Drážka v liště nesmí být mělká než 6 mm, pak je třeba ji vyměnit.

- Na začátku práce s pilou je vhodné namazat vodící řetězku lišty (otvorem ve špičce lišty) mazacím tukem (Obr. 42), nebo smotit špičku lišty v oleji.

- Lištu pravidelně obračejte (po asi 8 hodinách provozu), tím zajistíte její rovnoměrné opotřebení. Přitom vyčistíte mazací otvory (Obr. 53).

- Pravidelně čistěte drážku v liště a otvor mazání (Obr. 43).
- Pravidelně kontrolujte opotřebení lišty, pokud je třeba obruste otěpy plochým pilníkem (Obr. 44).

⚠ ŘETĚZKA (Obr. 45) - Nikdy nenasazujte nový řetěz na opotřebovanou nebo poškozenou řetězku. V takovém případě je důležité tento díl vyměnit. Doporučujeme používat na stejnou řetězku 2-3 řetězy, které se pravidelně mezi sebou mění.

Русский

ТЕХНИЧЕСКОЕ ОБСЛУЖИВАНИЕ

⚠ ВНИМАНИЕ - Проводя техническое обслуживание, всегда надевайте защитные перчатки. Не проводите какие-либо операции, пока двигатель не остыл.

ЗАТОЧКА ЦЕПИ

Шаг цепи (рис. 40) составляет .325"x.058". Заточивать цепь следует круглым напильником диаметром 4,8 мм (3/16"). Обязательно надев защитные перчатки.

Всегда заточивайте зубья только движением напильника наружу (рис. 39), соблюдая размеры, показанные на рис. 40.

После заточки все режущие кромки должны иметь одинаковую ширину и длину.

⚠ ВНИМАНИЕ - Хорошо заточенная цепь дает стружки определенной формы. Когда ваша цепь начинает давать мелкие опилки, это означает, что наступило время заточить их.

После 3-4 заточек режущих кромок возникает необходимость проверить высоту направляющих зубьев и, по мере необходимости, сточить их использованием плоского напильника и шаблона, а затем закруглить переднюю часть (рис. 41).

⚠ ВНИМАНИЕ - Правильный подбор высоты направляющих зубьев так же важен, как и правильная заточка цепи.

НАПРАВЛЯЮЩАЯ ШИНА

Направляющую шину с расположенной на конце звездочкой следует смазывать, используя шприц со смазкой (рис. 42).

Шину следует переворачивать каждые 8 часов работы, чтобы обеспечивать равномерный износ (рис. 43).

Следите за чистотой паза шины и смазочного отверстия, прочищайте специальным приспособлением для очистки паза (рис. 43).

Чаще проверяйте степень износа стенок паза и, если необходимо, удалите развальцованные края шины и выровняйте стенки паза, используя плоский напильник (рис. 44).

⚠ ВНИМАНИЕ - Никогда не надевайте новую цепь на изношенную звездочку (рис. 45).

Magyar

KARBANTARTÁS

⚠ FIGYELEM - A karbantartási műveletek végzésekor mindig viseljünk védőkesztyűt. Ne végezzünk karbantartást amikor a motor forró.

A LÁNC ÉLÉZÉSE

A lánc osztása (40 ábra) .325"x.058". A lánc élézésekor viseljünk védőkesztyűt és 4.8 mm-es (3/16"-os) gömbölyű reszelőt használjunk.

Az élézést a 39 ábrán bemutatott reszelőtartással, kifelé irányuló erőfeszítéssel végezzük, betartva a 40 ábrán megadott értékeket.

Élezés után az összes láncszemnek egyforma szélesnek és hosszúnak kell lennie.

⚠ FIGYELEM - Az éles lánc egyetlen forgácsot biztosít. Amikor a lánc elkezd fűrészpont adni, ideje megélezni.

A vágó élek minden 3. vagy 4. élzése után ellenőrizni kell a mélységi-határoló magasságát, és szükség esetén lapos reszelővel és sablonnal, - ami külön tartozékként szerezhető be, - le kell venni a magasságából, majd le kell kerekíteni az elülső sarkot (41 ábra).

⚠ FIGYELEM - a mélység-határoló megfelelő beállítását ugyanolyan fontos, mint a lánc helyes élzése.

VEZETŐLAP

Az elülső végén lánckerékkel ellátott vezetőlapot zsírral kell kenni fecskendő segítségével (42 ábra).

A vezetőlapot minden 8 üzemóra után meg kell fordítani, hogy egyenletes legyen a kopás.

A vezetőlap hornyát és a zsírozó lyukat a külön beszerezhető horony tisztítóval tisztítsuk. (43 ábra).

Rendszeresen ellenőrizzük a vezetőlap sínjének kopását, és szükség esetén távolítsuk el a szélekről az egyenetlenségeket lapos reszelő segítségével (44 ábra).

⚠ FIGYELEM - Soha ne tegyünk fel új láncot használt lánckerékre vagy önbeállító gyűrűre (45 ábra).

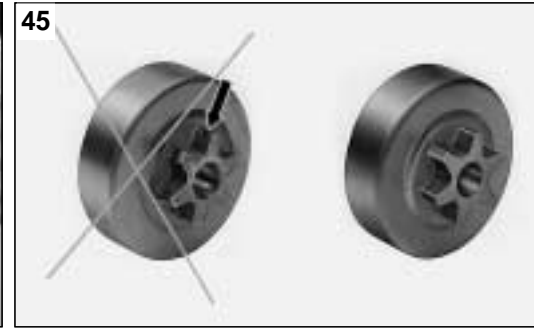
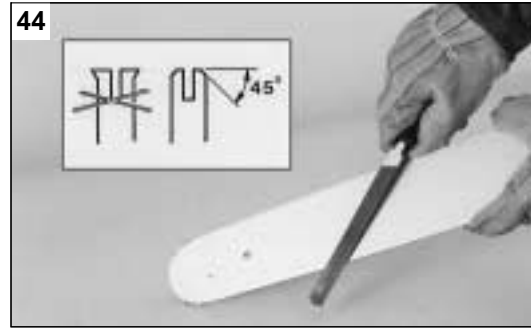
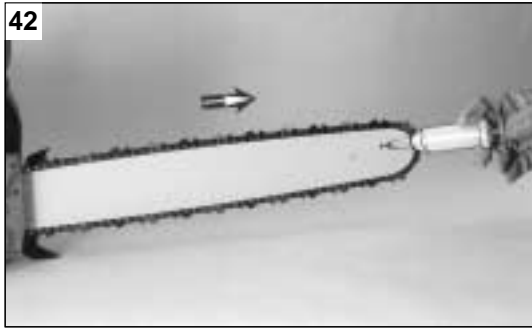



Türkçe

BAKIM

Česky

ÚDRŽBA

Русский

ТЕХНИЧЕСКОЕ ОБСЛУЖИВАНИЕ

Magyar

KARBANTARTÁS

HAVA FİLTRESİ - (A) Sapından çeviriniz (Şekil 46) hava filtresini (B) hergün kontrol edin. Filtreyi deterjanlı, alev almaz bir sıvıda (ör. sıcak sabunlu su) yıkayınız ve kurulaştırınız.

⚠ DİKKAT! - (B) filtresini yeniden monte ederken, kapaktaki (C) yerine iyice oturtunuz.

YAKIT FİLTRESİ - Yakıt filtresinin bakımını düzenli olarak yapın. Çok kirlenmişse değiştirin (Şekil 47).

YAĞ POMPASI (yağ akışı) - ayarlı imalatçı firma tarafından yapılmıştır. Yağ akışı ayarı gereksinimlere göre kullanıcı tarafından özel ayar vidası (Şekil 48) kullanılarak yapılabilir. Yağ akışı yalnız zincir hareket halindeyken olur.

⚠ DİKKAT: Hiçbir zaman atık yada eski yağ kullanmayın.

ATEŞLEME ÜNİTESİ - Fırça yada basınçlı hava kullanarak ateşleme ünitesinin soğutucu bölümlerini temizleyin (Şekil 49).

MOTOR / KOMPRESYON SUPABİ - Silindir kanatçıklarını (Şekil 50) basınçlı hava ya da fırça kullanarak düzenli olarak temizleyin. Silindirdeki kirlilik motorun fazla ısınmasına neden olabilir. Dekompresyon supabının tabanında oluşabilecek kirleri kontrol ediniz ve temizleyiniz; açık kalabilir.

BUJİ - Bujileri düzenli olarak temizleyin ve elektrod aralıklarını kontrol edin (Şekil 51). Champion RCJ7Y veya başka markalardan eşit termik dereceye sahip bujiler kullanınız.

ZİNCİR FRENİ - Zincir freni düzgün çalışmıyorsa zincir kapağını çıkararak frenin parçalarını temizleyin. Zincir freninin yayı eskimiş ya da deforme olmuşsa yenisini takın (A, Şekil 52). Zincir emniyet düğmesini kontrol edin ve gerekirse değiştirin (B, Şekil 52).

TESTERE - Testereyi çevirin ve yağlama deliklerinin temiz olup olmadığına bakın (Şekil 53).

VZDUCHOVÝ FILTR (Obr. 46) - Zanesený vzduchový filtr způsobuje snížení výkonu pily a může způsobit i poškození motoru. Pravidelně (v případě každodenního používání pily, každý den) kontrolujte a čistěte vzduchový filtr: Otočte knoflíkem (A), sejměte víko filtru a vyjměte filtr (B). Prach vyklepte z filtru lehkým poklepem a filtr, kryt a držák očistěte měkkým štětcem. Pak filtr properte v benzínu a nechte vyschnout. Při nasazování filtru po vyčištění postupujte tak, že nejprve natlačíte filtr do víka. Pak nasadte víko na pilu a zajistěte pootočením knoflíku. Poškozený filtr vždy vyměňte.

⚠ UPOZORNĚNÍ! – Při montáži filtru (B) ho dobře zasadte do jeho místa ve víku (C).

PALIVOVÝ A OLEJOVÝ FILTR - Pokud je nutná výměna palivového filtru, je možno filtr vyjmout nálevacím otvorem palivového nádrže (Obr. 47). Po výměně nebo čistění palivového nebo olejového filtru vždy kontrolujte, zda jsou filtry správně umístěny.

OLEJOVÉ ČERPADLO (automatické / nastavitelné) - Množství dodávaného oleje je již nastaveno z výroby, ale je možné ho dodatečně regulovat pomocí regulačního šroubu ve spodní části pily (Obr. 48). Budete-li šroub dotahovat, množství oleje se bude zmenšovat, budete-li šroub povolovat, množství oleje se bude zvětšovat.

⚠ POZOR: Nikdy nepoužívejte vyjetý olej.

STARTÉR (Obr. 49) - Udržujte vstupní otvory krytu startéru v čistotě.

MOTOR / DEKOMPRESNÍ VENTIL (Obr. 50) - Vždy udržujte žebrování válce a otvory krytu startéru v čistotě. K tomu použijte kartáče nebo stlačeného vzduchu. To je důležité pro správné chlazení motoru. Zkontrolujte a vyčistěte případné nečistoty kolem dekompressionního ventilu; mohl by zůstat otevřený.

ZAPALOVACÍ SVÍČKA (Obr. 51) - Pravidelně kontrolujte vzdálenost elektrod a stav zapalovací svíčky. Pokud je zakarbonovaná vyčistěte ji, popřípadě vyměňte. Používejte odrušené zapalovací svíčky Champion RCJ-7Y nebo ekvivalentní.

BRZDA ŘETĚZU (Obr. 52) - Udržujte mechanismus brzdy řetězu čistý a kloub páky namazaný. Kontrolujte opotřebenou pásku brzdy. Pokud brzda nepracuje správně, sejměte kryt a pečlivě vyčistěte součásti brzdy. Pokud je pás brzdy (A) poškozen, tenčí než 0,6 mm nebo deformován, vyměňte jej. Pravidelně kontrolujte a je-li nutně měňte zachycovací přetřezňový řetěz (B).

SKLADOVÁNÍ
Před dlouhodobým skladováním proveďte kompletní údržbu pily, kovové části nakonzervujte olejem. Vyprázdňte palivovou nádrž, znovu nasadte víčko, pilu nastartujte a nechte ji "dojet". Vyjměte zapalovací svíčku a do válce vlijte malé množství oleje, několikrát zvolna zatáhněte za šňůru startéru, aby se olej dostal do všech míst válce a znovu namontujte zapalovací svíčku. Stroj skladujte s nasazeným ochranným krytem, na suchém místě (ne na zemi a v bezpečné vzdálenosti od zdrojů tepla) a tak, aby nikoho neohrozila.

ВОЗДУШНЫЙ ФИЛЬТР - Каждый день проверяйте воздушный фильтр. Сняв крышку воздушного фильтра (A, рис. 46), прочистите фильтр (B). Мойте фильтр чистым невоспламеняющимся раствором (например, мыльным раствором) и аккуратно высушите его.

⚠ ВНИМАНИЕ! - При повторной установке фильтра (B) обратите внимание на то, чтобы его аккуратно ввести в гнездо крышки (C).

ТОПЛИВНЫЙ ФИЛЬТР - Регулярно проверяйте топливный фильтр. Если он будет слишком грязный, замените его (рис. 47).

ТОПЛИВНЫЙ НАСОС (автоматический/регулируемый) - Регулировка расхода установлена производителем. Расход масла может быть установлен в соответствии с особыми требованиями с помощью регулировочного винта (рис. 48). Расход масла происходит только когда цепь движется.

⚠ Внимание - Ни в коем случае нельзя использовать отработанное масло.

СТАРТЕР - Используйте мягкую кисть или сжатый воздух для очистки охлаждающих отверстий стартера (рис. 49).

ДВИГАТЕЛЬ/ДЕКОМПРЕССИОННЫЙ КЛАПАН - Периодически чистите ребра цилиндра (рис. 50) сжатым воздухом и щеткой. Отложения грязи на цилиндре могут привести к перегреву двигателя. Проверьте основу декомпрессионного клапана; удалите все отложения грязи, которые могут привести к заклиниванию клапана в открытом состоянии.

СВЕЧИ ЗАЖИГАНИЯ - Регулярно чистите свечу зажигания и проверяйте зазор между электродами (рис. 51). Используйте свечи Champion RCJ-7Y или другого известного производителя с теми же температурными характеристиками.

ТОРМОЗ ЦЕПИ - Если тормоз цепи работает неправильно, снимите крышку цепи и прочистите части тормоза. Если хомут тормоза изношен или деформирован, замените его (A, рис. 52). Проверьте и, если необходимо, замените аварийный стопор цепи (B, рис. 52).

НАПРАВЛЯЮЩАЯ ШИНА - Переверните шину и проверьте, чтобы смазочные отверстия были свободны от загрязнений (рис. 53).

LÉGSZŰRŐ - Minden nap csavarjuk az (A) csavart (46 ábra) és ellenőrizzük a légszűrőt; A szűrőt tiszta, nem gyúlékony mosószeres folyadékban (pl. meleg szappanos vízben) tisztítsuk, majd szárítsuk meg. A légszűrő szerkezetét a (B, 46 ábra) mutatja.

⚠ FIGYELEM! – Visszaszereléskor a szűrőt (B) megfelelően rögzítsük a fedélén található ülékében (C).

ÜZEMANYAG SZŰRŐ - Az üzemanyag szűrőt rendszeresen ellenőrizni kell és erős szennyezettség esetén ki kell cserélni (47 ábra).

OLAJ SZIVATTYÚ (automatikus/állítható) - Az áramlást a gyártó előre beállítja. Az olaj áramlási mennyiségét a kezelő tudja állítani a különleges igényeknek megfelelően a speciális állító csavarral (48. ábra). Az olajozás csak a lánc működésekor történik.

⚠ FIGYELEM - soha ne használjunk mosó olajat.

BERÁNTÓ EGYSÉG
A berántó egység szellőzőnyílásainak tisztán tartásához ecsetet vagy súrtított levegőt használjunk (49 ábra).

MOTOR/NYOMASCŐKKENTŐ SZELEP - Rendszeresen tisztítsuk meg a henger hűtőbordáit (50 ábra). A hengeren összegyűlt szennyeződés a motor kritikus túlmelegedését okozhatja. Ellenőrizzük a szelep tövét és tisztítsuk meg az esetleges szennyeződéstől; a szennyeződés miatt esetleg nyitva marad a szelep.

GYŰJTŐ GYERTYA - Rendszeresen tisztítsuk meg a gyújtógyertyát és ellenőrizzük a hézagot (51 ábra). Használjunk Champion RCJ-7Y vagy ezzel megegyező termikus minőségűt.

LÁNCFÉK - Ha a láncfék nem működik megfelelően, vegyük le a lánc burkolatát és tisztítsuk meg a fék alkatrészeit. Ha a fékszalag kopott vagy eldeformálódott, cseréljük ki (A, 52 ábra). Ellenőrizzük, és szükség esetén cseréljük ki a biztonsági leállítót (B, 52 ábra).

VEZETŐLAP - Fordítsuk meg a vezetőlapot és ellenőrizzük a kenés lyukainak a tisztaságát (53 ábra).

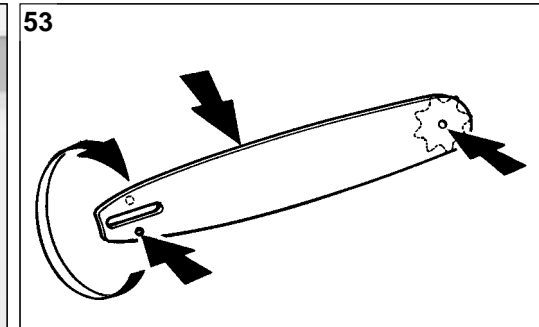
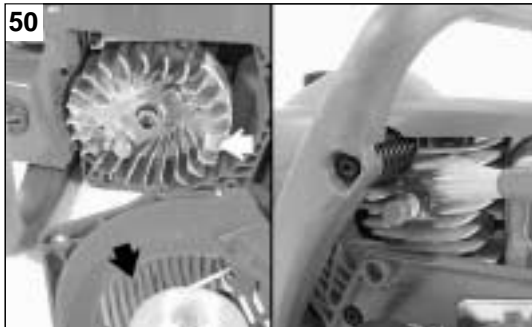

Türkçe	Česky	Русский	Magyar
<p>GARANTİ SERTİFİKASI</p> <p>Bu makine, en modern üretim/imalat teknikleri kullanılarak tasarlanıp gerçekleştirildi. Üretici/İmalatçı firma, özel/hobi amaçlı kullanımlar için, satınalma tarihinden sonra yirmidört aylık süreyle kendi ürünleri için garanti vermektedir. Garanti süresi, profesyonel kullanımlar durumunda altı ay, kiralama durumunda ise üç ayla sınırlanmıştır.</p> <p>Garanti genel koşulları</p> <ol style="list-style-type: none"> Garanti, satınalma tarihinden itibaren geçerlilik kazanır. İmalatçı firma; malzeme, işçilik ve imalattan kaynaklanan kusurlu parçaları, satış ve teknik destek ağı yoluyla değiştirir. Garanti, satılan üründen kaynaklanan kusurlara ve kusurların sonuçlarına karşı satınalınan koruyan medeni kanundan kaynaklanan hakları ortadan kaldırmaz. Teknik personel, organizasyonel koşulların verdiği sınırlar içerisinde olabildiğince en kısa sürede destek sağlayacaktır. Garantide yer alan desteği talep etmek için, yetkili kişiye satıcı tarafından damgalanmış sertifikayı ve de mali açıdan zorunlu satınalma faturasını ya da satınalma tarihini izleyen fişi göstermesi gereklidir. Garanti aşağıda yer alan durumlarda ortadan kalkar: <ul style="list-style-type: none"> - Bakım yapılmadığının açıkça anlaşılması, - Ürünün doğru olmayan ya da kurallara aykırı kullanımı, - Makineye uygun olmayan yağ ya da yakıtın kullanımı, - Orijinal olmayan yedek parça ya da aksesuarların kullanımı, - Yetkili olmayan kişiler tarafından makineye müdahalelerde bulunulması. İmalatçı şirket; tüketim malzemelerini ve de makinenin normal işletimi sonucunda değişmesi gereken parçaları, garanti kapsamının dışında tutmaktadır. Garanti, ürünün yenileştirme ve iyileştirme amacı ile yapılan eklentilerini hariçte bırakılmaktadır. Garanti, garanti süresi boyunca gerekli olabilecek ayarlar ve bakım işlemlerini kapsamamaktadır. Taşıma esnasında meydana gelecek hasarlar, garanti kapsamındaki hakları taşımacıdan talep etmek için ivedilikle bildirilmelidir. Makineye kurulmuş olan başka marka motorlar için (Briggs ve Stratton, Tecumseh, Kawasaki, Honda, ve diğerleri), garanti; o motor imalatçıları tarafından verilir. Garanti, uzun süreli kullanımdan kaynaklanan zorlamalı süspansiyon ve makine arızalarının, doğrudan ya da dolaylı olarak, kişilere ve eşyalara verdiği hasarları kapsamaz. 	<p>ZÁRUKA A SERVIS</p> <p>Záruční podmínky platí tak, jak jsou popsány v záručním listě prodeje.</p> <p>Servis v České republice a na Slovensku provádí firma MOUNT-FIELD ve svých prodejnách, specializovaných servisních střediscích a přes své dealery.</p> <p>UPOZORNĚNÍ Vzhledem k překročení přípustných hodnot hluku a vibrací je obsluha stroje povinná dodržovat následující zásady:</p> <ul style="list-style-type: none"> • Při práci s tímto strojem budou pracovníci používat osobní ochranné pracovní prostředky proti hluku, účinné v oblasti hladin hluku A 101dB. • Práce se strojem musí být pravidelně přerušována přestávkami v trvání nejméně 10 minut a celková doba této práce nesmí u jednoho pracovníka přesáhnout úhrnnou dobu 50 minut za směnu u jednoho pracovníka. Pracovní postupy budou upraveny tak, aby z nich vyplývaly technologické přestávky vedoucí k přerušování expozice. • V době těchto přestávek, nezbytných ze zdravotnického hlediska, nesmí být pracovník vystaven působení nadměrného hluku a vibrací. • Při profesionálním nasazení (anebo při překročení výše uvedené maximální doby expozice) musí být místně příslušnému orgánu hygienické služby podán návrh na určení práce jako rizikové z hlediska hluku a vibrací. • V blízkosti obytných budov smí být stroj provozován pouze v době mezi 6,00 a 18,00 h a ne déle než 120 minut denně. 	<p>ГАРАНТИЙНОЕ СВИДЕТЕЛЬСТВО</p> <p>Настоящая машина была разработана и изготовлена использованием наиболее современных технологических процессов. На выпускаемую им продукцию изготовитель предоставляет гарантию на следующие сроки, начиная со дня покупки: двадцать четыре месяца в случае частного или любительского пользования; шесть месяцев в случае профессионального пользования; три месяца, если машина дается напрокат.</p> <p>Общие гарантийные условия</p> <ol style="list-style-type: none"> 1) Гарантия вступает в силу со дня покупки машины. Изготовитель, через его торговую сеть и центры сервисного обслуживания, обеспечивает безвозмездную замену дефектных частей в результате некачественных материалов, обработки и изготовления. Гарантия не лишает покупателя предусмотренных гражданским кодексом правами в отношении последствия дефектов или пороков проданного товара. 2) Фирма, в пределах организационных надобностей, обеспечит оказание помощи техническим персоналом в возможно кратчайший срок. 3) При оформлении запроса на оказание гарантийной технической помощи предъявить уполномоченному персоналу надлежащим образом заполненное и заштемпелеванное продавцом нижеприведенное гарантийное обязательство, приложив к нему счет-фактуру или кассовый чек, подтверждающие дату приобретения. 4) Гарантия теряет силу в следующих случаях: <ul style="list-style-type: none"> - явное невыполнение технического обслуживания; - неправильное использование товара или нарушение его конструкции; - использование ненадлежащих смазочных материалов и топлива; - использование не поставляемых изготовителем запчастей и принадлежностей; - выполнение на машине работ не уполномоченным персоналом. 5) Гарантия не распространяется на расходные материалы, а также на части, подвергающиеся нормальному износу. 6) Из гарантии исключены любые работы, связанные с усовершенствованием товара. 7) Гарантия не покрывает работы по наладке и техническому обслуживанию, необходимость которых могла бы возникнуть в течение гарантийного периода. 8) В случае выявления вызванных во время транспортировки повреждений товара, об этом следует незамедлительно уведомить перевозчика. Несоблюдение этого условия приведет к выходу товара из гарантии. 9) Установленные на наших машинах двигатели других фирм (Briggs & Stratton, Tecumseh, Kawasaki, Honda и т.д.) покрываются гарантией соответствующих изготовителей. 10) Гарантия не покрывает причиненный людям или предметам прямой или косвенный ущерб в результате неисправности машины или ее продолжительного принудительного простоя. 	<p>GARANCIALEVÉL</p> <p>Ezt a készüléket a legkorszerűbb technológiai eljárások alkalmazásával tervezték és állították elő; a gyártó minden, magán/hobbicéllal vásárolt termékére a vásárlás napjától számítva huszonnégy hónapos garanciát vállal. A garancia időtartama professzionális célú felhasználás esetén hat, bérbeadás esetén pedig három hónapra csökken.</p> <p>Általános garanciális feltételek</p> <ol style="list-style-type: none"> 1) A vállalt garancia a vásárlás napjától érvényes. Értékesítő és szervizhálózatán keresztül a gyártó vállalja a gyártási vagy anyaghibás alkatrészek ingyenes cseréjét. A garancia nem terjed ki a készülék cseréjére. A szerződéses garancia nem érvényteleníti a vásárló azon törvényes jogait, amelyek a Polgári Törvénykönyv alapján állnak rendelkezésre az értékesített áru által előidézett hibákból vagy hiányosságokból adódó következmények esetére. 2) A műszaki szakemberek a szervezeti keretek által megszabott időn belül, de minden esetben a lehető leghamarabb megkezdik a probléma elhárítását. 3) A garanciális szervizelés igénybevételéhez a viszonteladó által lepecsételt, megfelelően kitöltött és a vásárlás időpontját igazoló számlával vagy nyugtával kiegészített alábbi garancialevél kell átadni az erre a célra felhatalmazott alkalmazottnak. 4) A garancia megszűnik <ul style="list-style-type: none"> - a karbantartás egyértelműen látható elmaradásakor; - a termék nem rendeltetésszerű használatára vagy helytelen beavatkozásra esetén; - nem megfelelő kenő- vagy üzemanyagok alkalmazása esetén; - nem gyári alkatrészek vagy tartozékok használatára; - arra nem jogosult személyek általi beavatkozásra esetén. 5) A gyártó garanciája nem vonatkozik az üzemeltetés során bekövetkező szokásos kopásnak kitett alkatrészekre, illetve a fogyóeszközökre. 6) A garancia nem terjed ki a termék frissítését, illetve korszerűsítését célzó beavatkozásokra. 7) A garancia nem terjed ki a beszállóvázsra, illetve a garanciális időszak során elvégzendő karbantartásokra. 8) A szállítás során bekövetkezett károsodásokat azonnal jelezni kell a szállító felé, mert ellenkező esetben megszűnik a garancia. 9) A mi készülékeinkre felszerelt más típusú (Briggs & Stratton, Tecumseh, Kawasaki, Honda, stb.) motorokra az adott motor gyártója által adott garancia érvényes. 10) A gyártó nem felel semmilyen, a készülék meghibásodása által okozott vagy a készülék használatának hosszantartó kényszerűsége miatt bekövetkező – közvetlen vagy közvetett – személyi vagy dologi károkért.
<p>MODEL</p> <hr/> <hr/> <p>SERİ No: _____</p> <p>SATIN ALAN BAY</p> <hr/> <hr/> <hr/>	<p>TARİH</p> <hr/> <hr/> <p>BAYİ</p> <div style="border: 1px solid black; height: 100px; width: 100%;"></div>	<p>МОДЕЛЬ - ТІПУС</p> <hr/> <hr/> <p>СОРОЗАТСЗАМ СЕРІЙНИЙ НОМЕР _____</p> <p>ПОКУПАТЕЛЬ - ВАСАРЛÓ НЕВЕ</p> <hr/> <hr/> <hr/>	<p>DATA - DATA</p> <hr/> <hr/> <p>ПРОДАВЕЦ - МАРКАКЕРЕСКЕДÓ</p> <div style="border: 1px solid black; height: 100px; width: 100%;"></div>
<p>Göndermek için değildir! Sadece teknik garanti için tüm nihai talepleri yollayınız.</p> <p>Не присылать отдельно! Приложить к заявке на оказание гарантийной технической помощи.</p> <p>Tilos elkülden! Csak az esetleges műszaki garan ciális igény esetén csatolandó.</p>			



p.n. 001000833



Size M p.n. 001000840
Size L p.n. 001000841
Size XL p.n. 001000842
Size XXL p.n. 001000843



Size S/M p.n. 001000878
Size L/XL p.n. 001000879
Size XXL p.n. 001001016



Size 41 p.n. 001000975
Size 42 p.n. 001000976
Size 43 p.n. 001000977
Size 44 p.n. 001000978
Size 45 p.n. 001000979



p.n. 001000835



Size M p.n. 001000849
Size L p.n. 001000850
Size XL p.n. 001000851
Size XXL p.n. 001000852



Size 41 p.n. 010000868
Size 42 p.n. 001000869
Size 43 p.n. 001000870
Size 44 p.n. 001000871
Size 45 p.n. 001000872

- TR** SEMBOLLER VE İKAZ İŞARETLERİ
CZ VYSVĚTLENÍ SYMBOLŮ A BEZPEČNOSTNÍCH UPOZORNĚNÍ
RUS ОБЪЯСНЕНИЕ СИМВОЛОВ И ЗНАКОВ БЕЗОПАСНОСТИ
H JELMAGYARÁZAT ÉS BIZTONSÁGI ELŐÍRÁSOK



- Makinayı kullanmadan önce kullanım kılavuzunu okuyun.
- Před prací se strojem si přečtete návod k použití.
- Прочитайте инструкцию по использованию перед работой.
- A készülék használatát előtte olvassuk el a használati és karbantartási utasításokat.



- Kask, gözlük ve kulaklók használjan.
- Noste ochranné pomůcky očí, uší a hlavy.
- Пользуйтесь приспособлениями для защиты головы, глаз и ушей.
- Viseljünk védősisakot, védőszemüveget és fülvédőt.



 <p>DİKKAT!!!</p>  <p>İŞİTME KAYBI RİSKİ</p> <p>NORMAL ŞARTLARDA BU MOTORUN KULLANIMI SIRASINDA KULLANICI GÜNLÜK 85 dB(A) VE ÜSTÜ GÜRÜLTÜYE MARUZ KALABİLİR.</p>	 <p>ВНИМАНИЕ!!!</p>  <p>ОПАСНОСТЬ ПОВРЕЖДЕНИЯ СЛУХА</p> <p>При нормальных условиях эксплуатации уровень шума от этой машины может повышать уровень дневной нормы шума для оператора и может достигать или превышать 85 dB(A)</p>
 <p>UPOZORNĚNÍ !!!</p>  <p>NEBEZPEČÍ POŠKOZENÍ SLUCHU</p> <p>PŘI NORMÁLNÍCH PODMÍNKÁCH POUŽITÍ MŮŽE TENTO STROJ OVLIVNIT DĚNNÍ NORMU ÚROVNĚ HLUKU NA OBSLUHU, KTERÁ JE ROVNÁ, NEBO VĚTŠÍ 85 dB(A)</p>	 <p>FIGYELEM!!!</p>  <p>HALLÁSKÁROSODÁS VESZÉLY</p> <p>NORMÁL ÜZEMI KÖRÜLMÉNYEK KÖZÖTT A KÉSZÜLÉK KEZELŐJE AZ ALÁBBI NAGYSÁGÚ, VAGY AZT MEGHALADÓ ÉRTÉKŰ EGYÉNI ILLETVE NAPI ZAJSZINTNEK LEHET KITEVE: 85 dB(A)</p>

MODEL MODEL TÍPUS	BASINÇ AKUSTICKÁ HLADINA HLUKU АКУСТИЧЕСКОЕ ДАВЛЕНИЕ HANGNYOMÁS	GARANȚI EDILEN AKUSTİK GÜÇ DÜZEYİ ZARUČENÁ HLADINA AKUSTICKEHO VÝKONU УРОВЕНЬ ЗВУКОВОЙ МОЩНОСТИ НЕ БОЛЕЕ GARANTÁLT MAXIMÁLIS ZAJSZINT	TITREȘIM ÚROVEN VIBRACÍ УРОВЕНЬ ВИБРАЦИИ VIBRÁCIÓ
	LpA av EN 608 - ISO 7182	2000/14/EC LwA EN ISO 3744 - ISO 9207	EN 608 - ISO 7505
45 cm ³	101 dB(A) *	112 dB (A)	5.9 (sx) / 6.9 (dx) m/s ² *
51.7 cm ³	101 dB(A) *	113 dB (A)	6.1 (sx) / 7.4 (dx) m/s ² *

- * **TR** - Orta ağırlıklı değerler (asgari 1/3, tam yük 1/3, boş andaki azami hız değeri 1/3).
CZ - Průměrné statistické hodnoty (1/3 volnoběh, 1/3 na plný výkon v řezu, 1/3 max. rychlost bez zátěže).
RUS - Средн значни (1/3 минимальных об/мин., 1/3 полная нагрузка, 1/3 срдни).
H - Mért középértékek (1/3 minimum, 1/3 teljes terhelés, 1/3 max. üresjárat sebesség).

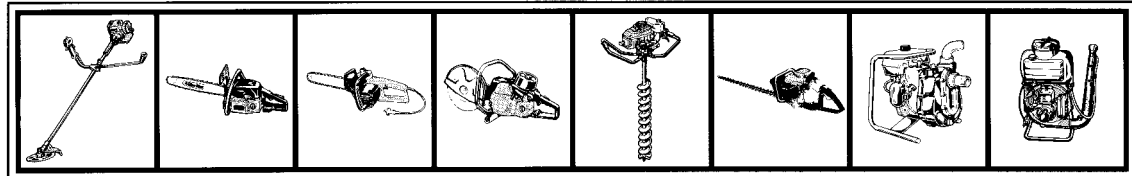

EMAK s.p.a. - Member of the YAMA group
 42011 BAGNOLO IN PIANO (REGGIO EMILIA) ITALY
 TEL. 0522956611 - TELEFAX 0522951555
 EMAIL service@emak.it INTERNET http://www.emak.it

McGrp.Ru



Сайт техники и электроники

Наш сайт McGrp.Ru при этом не является просто хранилищем [инструкций по эксплуатации](#), это живое сообщество людей. Они общаются на форуме, задают вопросы о способах и особенностях использования техники. На все вопросы очень быстро находят ответы от таких же посетителей сайта, экспертов или администраторов. Вопрос можно задать как на форуме, так и в специальной форме на странице, где описывается интересующая вас техника.